

Audi Vorsprung durch Technik

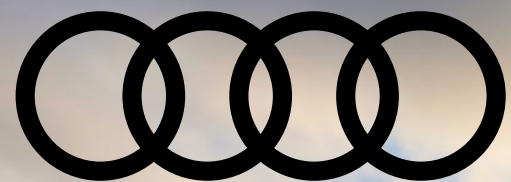

Q6 e-tron

Preisliste

Audi Q6 SUV e-tron

Audi SQ6 SUV e-tron

Audi Q6 Sportback e-tron

Audi SQ6 Sportback e-tron



Inhaltsverzeichnis



Grundmodelle

- 04 Audi Q6 SUV e-tron, Q6 Sportback e-tron
 - 10 Audi SQ6 SUV e-tron, Audi SQ6 Sportback e-tron
-
- 16 edition one blue
 - 20 edition one grey
 - 24 Technologiepakete

Exterieur

- 30 Lackierungen
- 32 Räder
- 38 Licht
- 44 Spiegel
- 48 Dachsysteme
- 50 Verglasung
- 51 Weitere Außenausstattungen

Interieur

- 58 Sitzbezüge/Lederausstattungen
- 62 Sitze und Sitzkomfort
- 83 Licht
- 84 Dekorelemente
- 86 Dachhimmel
- 87 Lenkräder/Bedienelemente
- 90 Klimatisierung
- 93 Komfort und Funktion
- 102 Weitere Innenausstattungen

Technologien

- 108 Navigation, Medien und Soundsysteme
- 115 Telefon und Kommunikation
- 118 Assistenzsysteme
- 126 Fahrwerk und Bremsen
- 131 Technik/Sicherheit

Audi connect

- 136 Rechtliche Informationen und Nutzungshinweise

Zubehör

- 144 Audi Original Zubehör

Sonstiges

- 150 Audi Neuwagenabholung
- 151 Audi Anschlussgarantie & Versicherung

Technische Daten

- 153 Klassifizierung von Reifenparametern
- 154 Abmessungen
- 156 Technische Daten



Audi Q6 SUV e-tron





Audi Q6 Sportback e-tron





Grundmodelle

Audi Q6 e-tron

Der Audi Q6 e-tron beinhaltet serienmäßig folgende Umfänge:

Exterieur:

- ▶ advanced Exterieur
- ▶ Bottom line in Kontrastlackierung Mythossschwarz
- ▶ Singleframe in Wagenfarbe
- ▶ LED-Scheinwerfer und LED-Heckleuchten
- ▶ Räder, 10-Speichen, 8,0 J x 18 mit Reifen 235/65 R 18 vorn, 9,0 J x 18 mit Reifen 255/60 R 18 hinten
- ▶ Fensterzierleisten schwarz
- ▶ Dachreling schwarz matt (nur für Q6 SUV e-tron)

Interieur:

- ▶ Normalsitze vorn in Stoff Argument
- ▶ Dekoreinlage Feinlack vulkangrau
- ▶ Softwrap
- ▶ Doppelspeichen-Lederlenkrad mit Multifunktion
- ▶ Ambiente-Lichtpaket
- ▶ Einstiegsleisten mit Aluminiumeinlegern vorn

Weitere Umfänge der Serienausstattung entnehmen Sie bitte dem Ausstattungsteil.



Informationen zur Klassifizierung von Reifenparametern finden Sie auf Seite 153.

Erläuterungen zu den Fußnoten finden Sie ab Seite 159.

Audi Q6 SUV e-tron

Antrieb	Batterie in kWh	Elektrische Leistung ¹ maximal in kW	Elektrisches Drehmoment maximal in Nm	Verbrauch ² kombiniert in kWh/100 km	CO ₂ -Emissionen ² kombiniert in g/km	Q6 e-tron EUR inkl. 19 % MwSt. ³ EUR ohne MwSt. ³ Bestellschlüssel	edition one grey EUR inkl. 19 % MwSt. ³ EUR ohne MwSt. ³ Bestellschlüssel	edition one blue EUR inkl. 19 % MwSt. ³ EUR ohne MwSt. ³ Bestellschlüssel
e-tron	Lithium-Ionen-Batterie 83,0 (Bruttokapazität) 75,8 (Nettokapazität)	185	hinten: 450 vorn: -	18,7-16,0	0	63.500,- 53.361,34 GFBA1A	78.800,- 66.218,49 GFBA1A/PQG	80.000,- 67.226,89 GFBA1A/PQE
e-tron performance	Lithium-Ionen-Batterie 100,0 (Bruttokapazität) 94,9 (Nettokapazität)	225	hinten: 485 vorn: -	19,3-16,5	0	68.800,- 57.815,13 GFBA28	84.100,- 70.672,27 GFBA28/PQG	85.300,- 71.680,67 GFBA28/PQE
e-tron quattro	Lithium-Ionen-Batterie 100,0 (Bruttokapazität) 94,9 (Nettokapazität)	285	hinten: 580 vorn: 275	19,8-17,0	0	74.700,- 62.773,11 GFBA38	90.000,- 75.630,25 GFBA38/PQG	91.200,- 76.638,66 GFBA38/PQE

Audi Q6 Sportback e-tron

e-tron	Lithium-Ionen-Batterie 83,0 (Bruttokapazität) 75,8 (Nettokapazität)	185	hinten: 450 vorn: -	17,7-15,6	0	65.900,- 55.378,15 GFNA1A	81.200,- 68.235,29 GFNA1A/PQG	82.400,- 69.243,70 GFNA1A/PQE
e-tron performance	Lithium-Ionen-Batterie 100,0 (Bruttokapazität) 94,9 (Nettokapazität)	225	hinten: 485 vorn: -	18,3-16,1	0	71.200,- 59.831,93 GFNA28	86.500,- 72.689,08 GFNA28/PQG	87.700,- 73.697,48 GFNA28/PQE
e-tron quattro	Lithium-Ionen-Batterie 100,0 (Bruttokapazität) 94,9 (Nettokapazität)	285	hinten: 580 vorn: 275	18,9-16,6	0	77.100,- 64.789,92 GFNA38	92.400,- 77.647,06 GFNA38/PQG	93.600,- 78.655,46 GFNA38/PQE

Hinweis: Die Kapazität der Hochvoltbatterie eines elektrisch betriebenen Fahrzeugs unterteilt sich in Brutto- und Nettokapazität. Die Bruttokapazität beschreibt dabei das gesamte physische Fassungsvermögen der Hochvoltbatterie. Zum Schutz vor Selbstentladung, zur Steigerung der Lebensdauer und zur Sicherstellung der Notstartreserve wird der theoretisch verfügbare Energieinhalt jedoch technisch beschränkt. Diesen tatsächlich nutzbaren Energieinhalt bezeichnet man als Nettokapazität.

Weitere technische Daten finden Sie ab Seite 156.

Audi SQ6 SUV e-tron





Audi SQ6 Sportback e-tron





Grundmodelle

Audi SQ6 e-tron

Der Audi SQ6 e-tron beinhaltet serienmäßig folgende Umfänge:

Exterieur:

- ▶ S-Modell Exterieur
- ▶ Bottom line in Kontrastlackierung Mythossschwarz
- ▶ Singleframe in Wagenfarbe mit Einlegern in Aluminium
- ▶ LED-Scheinwerfer plus mit dynamischer Lichtinszenierung und LED-Heckleuchten pro mit durchgehendem Leuchtenband
- ▶ S-Sportfahrwerk
- ▶ Räder, 5-Arm-Struktur, graphitgrau, glanzgedreht⁴, 8,5 J x 20 mit Reifen 255/50 R 20 vorn, 10,0 J x 20 mit Reifen 285/45 R 20 hinten
- ▶ Fensterzierleisten schwarz
- ▶ Außenspiegelgehäuse Chromoptik matt silber
- ▶ Dachreling Aluminium (nur für SQ6 SUV e-tron)
- ▶ e-tron Sportsound



Interieur:

- ▶ Sportsitze in Leder/Kunstleder-Kombination schwarz
- ▶ Dekoreinlage Aluminium matt gebürstet anthrazit
- ▶ Softwrap
- ▶ Sportlederlenkrad, 3-Speichen, oben und unten abgeflacht mit Multifunktion und Schaltwippen inkl. S-Emblem
- ▶ Pedalerie und Fußstütze in Edelstahl
- ▶ Ambiente-Lichtpaket
- ▶ Einstiegsleisten mit Aluminiumeinlegern vorn, beleuchtet mit S-Schriftzug



Weitere Umfänge der Serienausstattung entnehmen Sie bitte dem Ausstattungsteil.



Audi SQ6 SUV e-tron

Antrieb	Batterie in kWh	Elektrische Leistung ¹ maximal in kW	Elektrisches Drehmoment maximal in Nm	Verbrauch ² kombiniert in kWh/100 km	CO ₂ -Emissionen ² kombiniert in g/km	SQ6 e-tron EUR inkl. 19 % MwSt. ³ EUR ohne MwSt. ³ Bestellschlüssel	edition one grey EUR inkl. 19 % MwSt. ³ EUR ohne MwSt. ³ Bestellschlüssel	edition one blue EUR inkl. 19 % MwSt. ³ EUR ohne MwSt. ³ Bestellschlüssel
SQ6 e-tron	Lithium-Ionen-Batterie 100,0 (Bruttokapazität) 94,9 (Nettokapazität)	360	hinten: 580 vorn: 275	18,6–17,5	0	93.800,- 78.823,53 GFBS58	103.300,- 86.806,72 GFBS58/PQJ	104.800,- 88.067,23 GFBS58/PQI

Audi SQ6 Sportback e-tron

SQ6 e-tron	Lithium-Ionen-Batterie 100,0 (Bruttokapazität) 94,9 (Nettokapazität)	360	hinten: 580 vorn: 275	18,0–17,2	0	96.200,- 80.840,34 GFNS58	105.700,- 88.823,53 GFNS58/PQJ	107.200,- 90.084,03 GFNS58/PQI
------------	--	-----	--------------------------	-----------	---	--	---	---

Hinweis: Die Kapazität der Hochvoltbatterie eines elektrisch betriebenen Fahrzeugs unterteilt sich in Brutto- und Nettokapazität. Die Bruttokapazität beschreibt dabei das gesamte physische Fassungsvermögen der Hochvoltbatterie. Zum Schutz vor Selbstentladung, zur Steigerung der Lebensdauer und zur Sicherstellung der Notstartreserve wird der theoretisch verfügbare Energieinhalt jedoch technisch beschränkt. Diesen tatsächlich nutzbaren Energieinhalt bezeichnet man als Nettokapazität.

Informationen zur Klassifizierung von Reifenparametern finden Sie auf Seite 153. Erläuterungen zu den Fußnoten finden Sie ab Seite 159. Weitere technische Daten finden Sie ab Seite 156.

edition one blue

Die sportlich betonte Ausstattungskombination edition one blue bietet eine attraktive Aufwertung im Exterieur und Interieur. Design-Highlights mit aufeinander abgestimmten Umfängen im Exterieur bringen den progressiven Eindruck noch mehr zur Geltung. Diese Sportlichkeit setzt sich auch im Interieur fort.

Die edition one blue beinhaltet:

Exterieur:

- ▶ Außenfarbe Ascariblau Metallic
- ▶ Exterieur S line bzw. für SQ6 e-tron SQ6-Exterieur mit Kühlerschutzgitter in Wagenfarbe Ascariblau Metallic
- ▶ Radlaufblenden und Türabdeckungen in Volllackierung Ascariblau Metallic
- ▶ Exterieurpaket schwarz, bestehend aus Anbauteilen dunkel inklusive Audi Ringen vorn und hinten in Anthrazitgrau, Dachreling schwarz sowie Außenspiegelgehäusen schwarz
- ▶ Sonnenschutzverglasung abgedunkelt
- ▶ Räder Audi Sport, 5-Y-Speichen-Dynamik, schwarz metallic, glanzgedreht⁴, 9,0 J | 10,0 J x 21, Reifen 255/45 | 285/40 R 21
Ein Angebot der Audi Sport GmbH
- ▶ Bremsättel rot, für SQ6 e-tron mit S-Schriftzug vorn
- ▶ Matrix LED-Scheinwerfer, abgedunkelt
- ▶ LED-Heckleuchten pro mit beleuchtetem Leuchtenband
- ▶ Scheinwerfer-Reinigungsanlage

Interieur:

- ▶ Interieur S mit Sportsitzen
- ▶ für Q6 e-tron: Stoff/Kunstleder-Kombination schwarz, Kontrastnähte in Felsgrau
- ▶ für SQ6 e-tron: Leder/Kunstleder-Kombination schwarz, Kontrastnähte in Stahlgrau
- ▶ Dekoreinlage Technikgewebe anthrazit⁵
- ▶ Ablage- und Gepäckraumpaket und Frontkofferraum
- ▶ Schlüsselcover in Ascariblau Metallic mit Audi Ringen (Audi Original Zubehör)
- ▶ Einstiegs-LED mit Logoprojektion vorn, aus der Unterseite Fahrer-/Beifahrertür mit Schriftzug „e-tron edition“



		Bestellschlüssel	EUR inkl. 19% MwSt. ³ EUR ohne MwSt. ³	Q6 SUV/Q6 Sportback e-tron	Q6 SUV/Q6 Sportback e-tron performance	Q6 SUV/Q6 Sportback e-tron quattro	SQ6 SUV/ SQ6 Sportback e-tron
Tech plus und edition one blue	<p>Tech plus begeistert durch neue und bewährte Technik-Highlights wie S-Sportfahrwerk, zusätzliche Lichtsignaturen und das MMI Beifahrerdisplay, das auch auf dem Beifahrersitz fasziniert. Für mehr Fahrspaß, Sicherheit und Komfort.</p> <p>Zusätzlich zu den edition one-Umfängen beinhaltet Tech plus mit edition one folgende Umfänge:</p> <ul style="list-style-type: none"> ▶ Komfortpaket plus ▶ Lenkradheizung ▶ Sitzheizung vorn und hinten ▶ Komfort Standklimatisierung ▶ Einparkhilfe plus mit Distanzanzeige⁶ ▶ Umgebungskameras⁶ ▶ Parkassistenten plus^{6, 7} ▶ adaptiven Geschwindigkeitsassistenten^{6, 8} ▶ Doppelspeichen-Lederlenkrad mit Multifunktion und Schaltwippen ▶ MMI Beifahrerdisplay ▶ digitale Lichtsignaturen⁷ ▶ e-tron Sportsound ▶ S-Sportfahrwerk ▶ Seitenairbags vorn und hinten mit Kopfairbagsystem und Interaktionsairbag vorn ▶ Spurverlassenswarnung mit Notfallassistenten^{6, 7} ▶ proaktiven Insassenschutz Front, Seite und Heck⁶ ▶ Insassenerkennung im Fond <p>* Hinweis: Serienausstattung in der edition one</p>	PQE		●*	●*	●*	-

● = als Sonderausstattung lieferbar ○ = Serienausstattung ◐ = Serien-/Sonderausstattung modellabhängig – = kein Angebot. Erläuterungen zu den Fußnoten finden Sie ab Seite 159. Informationen zur Klassifizierung von Reifenparametern finden Sie auf Seite 153.

edition one blue

		Bestellschlüssel	EUR inkl. 19% MwSt. ³ EUR ohne MwSt. ³	Q6 SUV/Q6 Sportback e-tron	Q6 SUV/Q6 Sportback e-tron performance	Q6 SUV/Q6 Sportback e-tron quattro	SQ6 SUV/ SQ6 Sportback e-tron
Tech pro und edition one blue	<p>Tech pro bietet innovative Audi Technologien, die kaum noch Wünsche offenlassen. Zu den Top-Ausstattungen gehören unter anderem der adaptive Fahrassistent plus^{6,9} und das adaptive Luftfederfahrwerk.</p> <p>Zusätzlich zu den edition one-Umfängen beinhaltet Tech pro mit edition one folgende Umfänge:</p> <p>Tech pro beinhaltet folgende Umfänge von Tech plus:</p> <ul style="list-style-type: none"> ▶ Lenkradheizung ▶ Sitzheizung vorn und hinten ▶ Komfort-Standklimatisierung ▶ Einparkhilfe plus mit Distanzanzeige⁶ ▶ Umgebungskameras⁶ ▶ Parkassistenten plus^{6,7} ▶ adaptiven Geschwindigkeitsassistenten^{6,8} ▶ Doppelspeichen-Lederlenkrad mit Multifunktion und Schaltwippen ▶ MMI Beifahrerdisplay ▶ digitale Lichtsignaturen⁷ ▶ e-tron Sportsound ▶ Seitenairbags vorn und hinten mit Kopfairbagsystem und Interaktionsairbag vorn ▶ Spurverlassenswarnung mit Notfallassistent^{6,7} ▶ proaktiven Insassenschutz Front, Seite und Heck⁶ ▶ Insassenerkennung im Fond <p>Tech pro beinhaltet zusätzlich zu Tech plus folgende Umfänge:</p> <ul style="list-style-type: none"> ▶ digitale OLED-Heckleuchten⁶ ▶ adaptives Luftfederfahrwerk ▶ adaptiven Fahrassistenten plus^{6,9} <p>Hinweis: nur bestellbar in Verbindung mit Komfortpaket pro</p> <p>* Hinweis: Sonderausstattung in der edition one</p>	PQF	1.360,- 1.142,86	●*	●*	●*	-

		Bestellschlüssel	EUR inkl. 19% MwSt. ³	EUR ohne MwSt. ³	Q6 SUV/Q6 Sportback e-tron	Q6 SUV/Q6 Sportback e-tron performance	Q6 SUV/Q6 Sportback e-tron quattro	SQ6 SUV/ SQ6 Sportback e-tron
Tech pro und edition one blue	<p>Tech pro bietet innovative Audi Technologien, die kaum noch Wünsche offenlassen. Zu den Top-Ausstattungen gehören unter anderem die digitalen OLED-Heckleuchten⁶, das adaptive S-Luftfederfahrwerk sowie das MMI Beifahrerdisplay, das auch auf dem Beifahrersitz fasziniert.</p> <p>Zusätzlich zu den edition one-Umfängen beinhaltet Tech pro mit edition one folgende Umfänge:</p> <ul style="list-style-type: none"> ▶ Komfortpaket pro¹⁰ ▶ Lenkradheizung ▶ Sitzheizung vorn und hinten ▶ Komfort-Standklimatisierung ▶ adaptives S-Luftfederfahrwerk ▶ MMI Beifahrerdisplay ▶ digitale Lichtsignaturen⁷ ▶ digitale OLED-Heckleuchten⁶ ▶ Einparkhilfe plus mit Distanzanzeige⁶ ▶ Umgebungskameras⁶ ▶ Parkassistenten plus^{6,7} ▶ adaptiven Geschwindigkeitsassistenten^{6,8} ▶ adaptiven Fahrassistenten plus^{6,9} ▶ Seitenairbags vorn und hinten mit Kopfairbagsystem und Interaktionsairbag vorn ▶ Spurverlassenswarnung mit Notfallassistent^{6,7} ▶ proaktiven Insassenschutz Front, Seite und Heck⁶ ▶ Insassenerkennung im Fond <p>* Hinweis: Serienausstattung in der edition one</p>	PQI		-	-	-	●*	

edition one grey

Die sportlich betonte Ausstattungskombination edition one grey bietet eine attraktive Aufwertung im Exterieur und Interieur. Design-Highlights mit aufeinander abgestimmten Umfängen im Exterieur bringen den progressiven Eindruck noch mehr zur Geltung. Diese Sportlichkeit setzt sich auch im Interieur fort.

Die edition one grey beinhaltet:

Exterieur:

- ▶ Außenfarbe Magnetgrau
- ▶ Exterieur S line bzw. für SQ6 e-tron SQ6-Exterieur mit Kühlerschutzgitter in Wagenfarbe Magnetgrau
- ▶ Radlaufblenden und Türabdeckungen in Kontrastlackierung Mythos-schwarz Metallic
- ▶ Exterieurpaket schwarz, bestehend aus Anbauteilen dunkel inklusive Audi Ringen vorn und hinten in Anthrazitgrau, Dachreling schwarz sowie Außenspiegelgehäusen schwarz
- ▶ Sonnenschutzverglasung abgedunkelt
- ▶ Räder Audi Sport, 5-Arm-Aero, schwarz metallic, glanzgedreht⁴, abgedunkelt, 9,0 J | 10,0 J x 21, Reifen 255/45 | 285/40 R 21
Ein Angebot der Audi Sport GmbH
- ▶ Bremsättel rot, für SQ6 e-tron mit S-Schriftzug vorn
- ▶ Matrix LED-Scheinwerfer, abgedunkelt
- ▶ LED-Heckleuchten pro mit beleuchtetem Leuchtenband
- ▶ Scheinwerfer-Reinigungsanlage

Interieur:

- ▶ Interieur S mit Sportsitzen
- ▶ für Q6 e-tron: Stoff/Kunstleder-Kombination schwarz, Kontrastnähte in Felsgrau
- ▶ für SQ6 e-tron: Leder/Kunstleder-Kombination schwarz, Kontrastnähte in Stahlgrau
- ▶ Dekoreinlage Technikgewebe anthrazit⁵
- ▶ Ablage- und Gepäckraumpaket und Frontkofferraum
- ▶ Schlüsselcover in Magnetgrau mit Audi Ringen (Audi Original Zubehör)
- ▶ Einstiegs-LED mit Logoprojektion vorn, aus der Unterseite Fahrer-/Beifahrertür mit Schriftzug „e-tron edition“



		Bestellschlüssel	EUR inkl. 19% MwSt. ³ EUR ohne MwSt. ³	Q6 SUV/Q6 Sportback e-tron	Q6 SUV/Q6 Sportback e-tron performance	Q6 SUV/Q6 Sportback e-tron quattro	SQ6 SUV/ SQ6 Sportback e-tron
Tech plus und edition one grey	<p>Tech plus begeistert durch neue und bewährte Technik-Highlights wie S-Sportfahrwerk, zusätzliche Lichtsignaturen und das MMI Beifahrerdisplay, das auch auf dem Beifahrersitz fasziniert. Für mehr Fahrspaß, Sicherheit und Komfort.</p> <p>Zusätzlich zu den edition one-Umfängen beinhaltet Tech plus mit edition one folgende Umfänge:</p> <ul style="list-style-type: none"> ▶ Komfortpaket plus¹⁰ ▶ Lenkradheizung ▶ Sitzheizung vorn und hinten ▶ Komfort-Standklimatisierung ▶ Einparkhilfe plus mit Distanzanzeige⁶ ▶ Umgebungskameras⁶ ▶ Parkassistenten plus^{6, 7} ▶ adaptiven Geschwindigkeitsassistenten^{6, 8} ▶ Doppelspeichen-Lederlenkrad mit Multifunktion und Schaltwippen ▶ MMI Beifahrerdisplay ▶ digitale Lichtsignaturen⁷ ▶ e-tron Sportsound ▶ S-Sportfahrwerk ▶ Seitenairbags vorn und hinten mit Kopfairbagsystem und Interaktionsairbag vorn ▶ Spurverlassenswarnung mit Notfallassistenten^{6, 7} ▶ proaktiven Insassenschutz Front, Seite und Heck⁶ ▶ Insassenerkennung im Fond <p>* Hinweis: Serienausstattung in der edition one</p>	PQG		●*	●*	●*	-

● = als Sonderausstattung lieferbar ○ = Serienausstattung ● = Serien-/Sonderausstattung modellabhängig – = kein Angebot. Erläuterungen zu den Fußnoten finden Sie ab Seite 159. Informationen zur Klassifizierung von Reifenparametern finden Sie auf Seite 153.

edition one grey

		Bestellschlüssel	EUR inkl. 19 % MwSt. ³ EUR ohne MwSt. ³	Q6 SUV/Q6 Sportback e-tron	Q6 SUV/Q6 Sportback e-tron performance	Q6 SUV/Q6 Sportback e-tron quattro	SQ6 SUV/ SQ6 Sportback e-tron
Tech pro und editon one grey	<p>Tech pro bietet innovative Audi Technologien, die kaum noch Wünsche offenlassen. Zu den Top-Ausstattungen gehören unter anderem der adaptive Fahrassistent plus^{6,9} und das adaptive Luftfederfahrwerk.</p> <p>Zusätzlich zu den edition one-Umfängen beinhaltet Tech pro mit edition one folgende Umfänge:</p> <p>Tech pro beinhaltet folgende Umfänge von Tech plus:</p> <ul style="list-style-type: none"> ▶ Lenkradheizung ▶ Sitzheizung vorn und hinten ▶ Komfort-Standklimatisierung ▶ Einparkhilfe plus mit Distanzanzeige⁶ ▶ Umgebungskameras⁶ ▶ Parkassistenten plus^{6,7} ▶ adaptiven Geschwindigkeitsassistenten^{6,8} ▶ Doppelspeichen-Lederlenkrad mit Multifunktion und Schaltwippen ▶ MMI Beifahrerdisplay ▶ digitale Lichtsignaturen⁷ ▶ e-tron Sportsound ▶ Seitenairbags vorn und hinten mit Kopfairbagsystem und Interaktionsairbag vorn ▶ Spurverlassenswarnung mit Notfallassistenten^{6,7} ▶ proaktiven Insassenschutz Front, Seite und Heck⁶ ▶ Insassenerkennung im Fond <p>Tech pro beinhaltet zusätzlich zu Tech plus folgende Umfänge:</p> <ul style="list-style-type: none"> ▶ digitale OLED-Heckleuchten⁶ ▶ adaptives Luftfederfahrwerk ▶ adaptiven Fahrassistenten plus^{6,9} <p>Hinweis: nur bestellbar in Verbindung mit Komfortpaket pro</p> <p>* Hinweis: Sonderausstattung in der edition one</p>	PQH	1.360,- 1.142,86	●*	●*	●*	-

		Bestellschlüssel	EUR inkl. 19% MwSt. ³	EUR ohne MwSt. ³	Q6 SUV/Q6 Sportback e-tron	Q6 SUV/Q6 Sportback e-tron performance	Q6 SUV/Q6 Sportback e-tron quattro	SQ6 SUV/ SQ6 Sportback e-tron
Tech pro und edition one grey	<p>Tech pro bietet innovative Audi Technologien, die kaum noch Wünsche offenlassen. Zu den Top-Ausstattungen gehören unter anderem die digitalen OLED-Heckleuchten⁶, das adaptive S-Luftfederfahrwerk sowie das MMI Beifahrerdisplay, das auch auf dem Beifahrersitz fasziniert.</p> <p>Zusätzlich zu den edition one-Umfängen beinhaltet Tech pro mit edition one folgende Umfänge:</p> <ul style="list-style-type: none"> ▶ Komfortpaket pro¹⁰ ▶ Lenkradheizung ▶ Sitzheizung vorn und hinten ▶ Komfort-Standklimatisierung ▶ adaptives S-Luftfederfahrwerk ▶ MMI Beifahrerdisplay ▶ digitale Lichtsignaturen⁷ ▶ digitale OLED-Heckleuchten⁶ ▶ Einparkhilfe plus mit Distanzanzeige⁶ ▶ Umgebungskameras⁶ ▶ Parkassistenten plus^{6,7} ▶ adaptiven Geschwindigkeitsassistenten^{6,8} ▶ adaptiven Fahrassistenten plus^{6,9} ▶ Seitenairbags vorn und hinten mit Kopfairbagsystem und Interaktionsairbag vorn ▶ Spurverlassenswarnung mit Notfallassistenten^{6,7} ▶ proaktiven Insassenschutz Front, Seite und Heck⁶ ▶ Insassenerkennung im Fond <p>* Hinweis: Serienausstattung in der edition one</p>	PQJ		-	-	-	●*	

Technologiepakete

		Bestellschlüssel	EUR inkl. 19% MwSt. ³ EUR ohne MwSt. ³	Q6 SUV/Q6 Sportback e-tron	Q6 SUV/Q6 Sportback e-tron performance	Q6 SUV/Q6 Sportback e-tron quattro	SQ6 SUV/ SQ6 Sportback e-tron
<p>Tech</p>  <p>Tech bietet attraktive Features, die Komfort und digitale Vernetzung erhöhen. Ausgewählte Assistenzsysteme unterstützen Sie beim Fahren.</p> <p>Tech beinhaltet:</p> <ul style="list-style-type: none"> ▶ Komfortpaket ▶ Lenkradheizung ▶ Sitzheizung vorn und hinten ▶ Komfort-Standklimatisierung ▶ LED-Scheinwerfer plus ▶ Scheinwerfer-Reinigungsanlage ▶ LED-Heckleuchten pro ▶ Fernlichtassistenten⁶ ▶ Doppelspeichen-Lederlenkrad mit Multifunktion und Schaltwippen ▶ Einparkhilfe plus mit Distanzanzeige⁶ ▶ Umgebungskameras⁶ ▶ Parkassistenten plus^{6,7} ▶ adaptiven Geschwindigkeitsassistenten^{6,8} <p>Detaillierte Informationen zu den einzelnen Ausstattungen können den jeweiligen Einzelbeschreibungen entnommen werden.</p>	PQA	3.450,- 2.899,16	●	●	●	-	
<p>Tech plus</p>  <p>Tech plus begeistert durch neue und bewährte Technik-Highlights wie S-Sportfahrwerk, Matrix LED-Scheinwerfer und das MMI Beifahrerdisplay, das auch auf dem Beifahrersitz fasziniert. Für mehr Fahrspaß, Sicherheit und Komfort.</p> <p>Tech plus beinhaltet folgende Umfänge von Tech:</p> <ul style="list-style-type: none"> ▶ Lenkradheizung ▶ Sitzheizung vorn und hinten ▶ Komfort-Standklimatisierung ▶ Scheinwerfer-Reinigungsanlage ▶ LED-Heckleuchten pro ▶ Doppelspeichen-Lederlenkrad mit Multifunktion und Schaltwippen ▶ Einparkhilfe plus mit Distanzanzeige⁶ ▶ Umgebungskameras⁶ ▶ Parkassistenten plus^{6,7} ▶ adaptiven Geschwindigkeitsassistenten^{6,8} <p>Tech plus beinhaltet zusätzlich zu Tech folgende Umfänge:</p> <ul style="list-style-type: none"> ▶ Komfortpaket plus¹⁰ ▶ Matrix LED-Scheinwerfer ▶ MMI Beifahrerdisplay ▶ digitale Lichtsignaturen⁷ ▶ e-tron Sportsound ▶ S-Sportfahrwerk ▶ Interieur mit Sportsitzen, Stoff schwarz ▶ Seitenairbags vorn und hinten mit Kopfairbagsystem und Interaktionsairbag vorn ▶ Spurverlassenswarnung mit Notfallassistenten^{6,7} ▶ proaktiven Insassenschutz Front, Seite und Heck⁶ ▶ Insassenerkennung im Fond <p>Detaillierte Informationen zu den einzelnen Ausstattungen können den jeweiligen Einzelbeschreibungen entnommen werden.</p>	PQB	6.500,- 5.462,18	●	●	●	-	

	Bestellschlüssel	EUR inkl. 19% MwSt. ³ EUR ohne MwSt. ³	Q6 SUV/Q6 Sportback e-tron	Q6 SUV/Q6 Sportback e-tron performance	Q6 SUV/Q6 Sportback e-tron quattro	SQ6 SUV/ SQ6 Sportback e-tron
<p>Tech pro</p>  <p>Tech pro bietet innovative Audi Technologien, die kaum noch Wünsche offenlassen. Zu den Top-Ausstattung gehören unter anderem digitale OLED-Heckleuchten⁶ und das adaptive Luftfederfahrwerk.</p> <p>Tech pro beinhaltet folgende Umfänge von Tech plus:</p> <ul style="list-style-type: none"> ▶ Lenkradheizung ▶ Sitzheizung vorn und hinten ▶ Komfort-Standklimatisierung ▶ Scheinwerfer-Reinigungsanlage ▶ Doppelspeichen-Lederlenkrad mit Multifunktion und Schaltwippen ▶ Matrix LED-Scheinwerfer ▶ MMI Beifahrerdisplay ▶ digitale Lichtsignaturen⁷ ▶ e-tron Sportsound ▶ Interieur mit Sportsitzen, Stoff schwarz ▶ Einparkhilfe plus mit Distanzanzeige⁶ ▶ Umgebungskameras⁶ ▶ Parkassistenten plus^{6, 7} ▶ adaptiven Geschwindigkeitsassistenten^{6, 8} ▶ Seitenairbags vorn und hinten mit Kopfairbagsystem und Interaktionsairbag vorn ▶ Spurverlassenswarnung mit Notfallassistenten^{6, 7} ▶ proaktiven Insassenschutz Front, Seite und Heck⁶ ▶ Insassenerkennung im Fond <p>Tech pro beinhaltet zusätzlich zu Tech plus folgende Umfänge:</p> <ul style="list-style-type: none"> ▶ Komfortpaket pro ▶ digitale OLED-Heckleuchten⁶ ▶ adaptiven Fahrassistenten plus^{6, 7} ▶ adaptives Luftfederfahrwerk <p>Detaillierte Informationen zu den einzelnen Ausstattungen können den jeweiligen Einzelbeschreibungen entnommen werden.</p>	PQC	8.500,- 7.142,86	●	●	●	-

Technologiepakete

	Bestellschlüssel	EUR inkl. 19% MwSt. ³ EUR ohne MwSt. ³	Q6 SUV/Q6 Sportback e-tron	Q6 SUV/Q6 Sportback e-tron performance	Q6 SUV/Q6 Sportback e-tron quattro	SQ6 SUV/ SQ6 Sportback e-tron
<p>Tech pro</p>  <p>Tech pro bietet innovative Audi Technologien, die kaum noch Wünsche offenlassen. Zu den Top-Ausstattungen gehören unter anderem die digitalen OLED-Heckleuchten⁶, das adaptive S-Luftfederfahrwerk und das MMI Beifahrerdisplay, das auch auf dem Beifahrersitz fasziniert.</p> <p>Tech pro beinhaltet:</p> <ul style="list-style-type: none"> ▶ Komfortpaket pro ▶ Lenkradheizung ▶ Sitzheizung vorn und hinten ▶ Komfort-Standklimatisierung ▶ adaptives S-Luftfederfahrwerk ▶ Matrix LED-Scheinwerfer ▶ MMI Beifahrerdisplay ▶ digitale Lichtsignaturen⁷ ▶ digitale OLED-Heckleuchten⁶ ▶ Einparkhilfe plus mit Distanzanzeige⁶ ▶ Umgebungskameras⁶ ▶ Parkassistenten plus^{6, 7} ▶ adaptiven Geschwindigkeitsassistenten^{6, 8} ▶ adaptiven Fahrassistenten plus^{6, 9} ▶ Seitenairbags vorn und hinten mit Kopfairbagsystem und Interaktionsairbag vorn ▶ Spurverlassenswarnung mit Notfallassistenten^{6, 7} ▶ proaktiven Insassenschutz Front, Seite, Heck⁶ ▶ Insassenerkennung im Fond <p>Detaillierte Informationen zu den einzelnen Ausstattungen können den jeweiligen Einzelbeschreibungen entnommen werden.</p>	PQD	5.000,- 4.201,68	-	-	-	●



D IN Q 602E









quattro

Exterieur

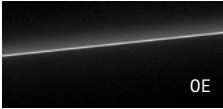



Lackierungen





	Bestellschlüssel	EUR inkl. 19% MwSt. ³ EUR ohne MwSt. ³	Q6 SUV/Q6 Sportback e-tron	Q6 SUV/Q6 Sportback e-tron performance	Q6 SUV/Q6 Sportback e-tron quattro	SQ6 SUV/ SQ6 Sportback e-tron
Unilackierung  ▶ Magnetgrau G5		ohne Mehrpreis	●	●	●	●
Metalllackierung <div style="display: flex; justify-content: space-between;"> <div style="width: 30%;">  ▶ Gletscherweiß Metallic 2Y </div> <div style="width: 30%;">  ▶ Mythoschwarz Metallic Hinweis: nur in Verbindung mit Volllackierung OE </div> <div style="width: 30%;">  ▶ Manhattangrau Metallic H1 </div> </div> <div style="display: flex; justify-content: space-between; margin-top: 10px;"> <div style="width: 30%;">  ▶ Plasmablau Metallic 3D </div> <div style="width: 30%;">  ▶ Ascariblau Metallic Ein Angebot der Audi Sport GmbH 9W </div> <div style="width: 30%;">  ▶ Soneirarot Metallic Hinweis: nur in Verbindung mit Kontrastlackierung Ein Angebot der Audi Sport GmbH G1 </div> </div>		950,- 798,32	●	●	●	●
		1.400,- 1.176,47	●	●	●	●
Perleffektlackierung  ▶ Daytonagrau Perleffekt Hinweis: nur in Verbindung mit Exterieur S line (PY2) 6Y		950,- 798,32	●	●	●	●

		Bestellschlüssel	EUR inkl. 19% MwSt. ³ EUR ohne MwSt. ³	Q6 SUV/Q6 Sportback e-tron	Q6 SUV/Q6 Sportback e-tron performance	Q6 SUV/Q6 Sportback e-tron quattro	SQ6 SUV/ SQ6 Sportback e-tron
Kontrastlackierung				<input type="radio"/>	<input type="radio"/>	<input type="radio"/>	<input type="radio"/>
	in Mythoschwarz Metallic						
Volllackierung		FB4	350,- 294,12	<input checked="" type="radio"/>	<input checked="" type="radio"/>	<input checked="" type="radio"/>	<input checked="" type="radio"/>
	Bottom line in Wagenfarbe, bestehend aus Stoßfänger unten an Front und Heck sowie Radlaufblenden inklusive Schweller an der Seite Hinweis: nicht in Verbindung mit Soneirarot Metallic	Y4T	ohne Mehrpreis	<input checked="" type="radio"/>	<input checked="" type="radio"/>	<input checked="" type="radio"/>	<input checked="" type="radio"/>
	in Verbindung mit Mythoschwarz						

Räder







Sommerräder

		Bestellschlüssel	EUR inkl. 19% MwSt. ³ EUR ohne MwSt. ³	Q6 SUV/Q6 Sportback e-tron	Q6 SUV/Q6 Sportback e-tron performance	Q6 SUV/Q6 Sportback e-tron quattro	SQ6 SUV/ SQ6 Sportback e-tron
	Räder, 10-Speichen, 8,0 J 9,0 J x 18, Reifen 235/65 255/60 R 18 Leichtmetallräder			○	○	○	-
	Räder, 5-Doppelarm-Flag, 8,0 J 9,0 J x 19, Reifen 235/60 255/55 R 19 Leichtmetallräder Hinweis: nicht bestellbar in Verbindung mit Exterieur S line (PY2)	41A	950,- 798,32	●	●	●	-
	Räder, 5-Doppelspeichen-Dynamik, graphitgrau, glanzgedreht⁴, 8,0 J 9,0 J x 19, Reifen 235/60 255/55 R 19 Leichtmetallräder in Verbindung mit Exterieur S line	41M	1.250,- 1.050,42 ohne Mehrpreis	●	●	●	-
	Räder, 5-Arm-Struktur, graphitgrau, glanzgedreht⁴, 8,5 J 10,0 J x 20, Reifen 255/50 285/45 R 20 Leichtmetallräder in Verbindung mit Exterieur S line	52T	2.000,- 1.680,67 750,- 630,25	●	●	●	○
	Räder, 5-Doppelarm-Falx, 8,5 J 10,0 J x 20, Reifen 255/50 285/45 R 20 Leichtmetallräder in Verbindung mit Exterieur S line	54V	1.800,- 1.512,61 ohne Mehrpreis 550,- 462,18	●	●	●	-

● = als Sonderausstattung lieferbar ○ = Serienausstattung ● = Serien-/Sonderausstattung modellabhängig - = kein Angebot. Erläuterungen zu den Fußnoten finden Sie ab Seite 159.
Informationen zur Klassifizierung von Reifenparametern finden Sie auf Seite 153.

Sommerräder

		Bestellschlüssel	EUR inkl. 19% MwSt. ³ EUR ohne MwSt. ³	Q6 SUV/Q6 Sportback e-tron	Q6 SUV/Q6 Sportback e-tron performance	Q6 SUV/Q6 Sportback e-tron quattro	SQ6 SUV/ SQ6 Sportback e-tron
	Räder Audi Sport, 10-Speichen-Trapez, schwarz metallic, glanzgedreht⁴, 8,5 J 10,0 J x 20, Reifen 255/50 285/45 R 20 Leichtmetallräder Ein Angebot der Audi Sport GmbH	58R	2.640,- 2.218,49 640,- 537,82	●	●	●	-
	in Verbindung mit Exterieur S line		1.390,- 1.168,07	●	●	●	-
	Räder Audi Sport, 5-Doppelspeichen-Offset, grau seidenmatt, glanzgedreht⁴, 8,5 J 10,0 J x 20, Reifen 255/50 285/45 R 20 Leichtmetallräder Ein Angebot der Audi Sport GmbH	58Q	2.640,- 2.218,49 640,- 537,82	●	●	●	-
	in Verbindung mit Exterieur S line		1.390,- 1.168,07	●	●	●	-
	Räder, 5-V-Speichen-Struktur, graphitgrau, glanzgedreht⁴, 9,0 J 10,0 J x 21, Reifen 255/45 285/40 R 21 Leichtmetallräder	46X	2.950,- 2.478,99 950,- 798,32	●	●	●	-
	in Verbindung mit Exterieur S line		1.700,- 1.428,57	●	●	●	-
	Räder Audi Sport, 5-Y-Speichen-Dynamik, schwarz metallic, glanzgedreht⁴, 9,0 J 10,0 J x 21, Reifen 255/45 285/40 R 21 Leichtmetallräder Ein Angebot der Audi Sport GmbH	V39	3.590,- 3.016,81 1.590,- 1.336,13	●	●	●	-
	in Verbindung mit Exterieur S line		2.340,- 1.966,39	●	●	●	-

● = als Sonderausstattung lieferbar ○ = Serienausstattung ● = Serien-/Sonderausstattung modellabhängig - = kein Angebot. Erläuterungen zu den Fußnoten finden Sie ab Seite 159.
Informationen zur Klassifizierung von Reifenparametern finden Sie auf Seite 153.



**Räder Audi Sport, 5-Arm-Aero, schwarz metallic, glanzgedreht⁴, abgedunkelt, 9,0 J | 10,0 J x 21,
Reifen 255/45 | 285/40 R 21**
Leichtmetallräder

Ein Angebot der Audi Sport GmbH

in Verbindung mit Exterieur S line

in Verbindung mit edition one blue

Bestellschlüssel	EUR inkl. 19% MwSt. ³ EUR ohne MwSt. ³	Q6 SUV/Q6 Sportback e-tron	Q6 SUV/Q6 Sportback e-tron performance	Q6 SUV/Q6 Sportback e-tron quattro	SQ6 SUV/ SQ6 Sportback e-tron
C9K	3.990,- 3.352,94	●	●	●	-
	1.990,- 1.672,27	-	-	-	●
	2.740,- 2.302,52	●	●	●	-
	400,- 336,13	●	●	●	●

Winterräder

		Bestellschlüssel	EUR inkl. 19% MwSt. ³ EUR ohne MwSt. ³	Q6 SUV/Q6 Sportback e-tron	Q6 SUV/Q6 Sportback e-tron performance	Q6 SUV/Q6 Sportback e-tron quattro	SQ6 SUV/ SQ6 Sportback e-tron
	Räder, 5-Doppelarm-Flag, 8,0 J 9,0 J x 19, Winterreifen 235/60 255/55 R 19 Leichtmetallräder Hinweis: schneekettentauglich nur an der Hinterachse	2WE	2.400,- 2.016,81	●	●	●	-
	Räder, 5-Doppelarm-Falx, 8,5 J 10,0 J x 20, Winterreifen 255/50 285/45 R 20 Leichtmetallräder Hinweis: schneekettentauglich nur an der Hinterachse	2WF	2.800,- 2.352,94	●	●	●	●



● = als Sonderausstattung lieferbar ○ = Serienausstattung ● = Serien-/Sonderausstattung modellabhängig - = kein Angebot. Erläuterungen zu den Fußnoten finden Sie ab Seite 159.
Informationen zur Klassifizierung von Reifenparametern finden Sie auf Seite 153.

Räder Sonstiges



		Bestellschlüssel	EUR inkl. 19% MwSt. ³ EUR ohne MwSt. ³	Q6 SUV/Q6 Sportback e-tron	Q6 SUV/Q6 Sportback e-tron performance	Q6 SUV/Q6 Sportback e-tron quattro	Q6 SUV/ SQ6 Sportback e-tron
Reifen 235/65 R 18 110H vorn, Reifen 255/60 R 18 112H xl hinten				○	○	○	-
Reifen 235/60 R 19 107H xl vorn, Reifen 255/55 R 19 111H xl hinten mit Notlaufeigenschaften	Hinweis: nur bestellbar in Verbindung mit ▶ Rädern, 5-Doppelarm-Flax, 8,0 J 9,0 J x 19, Reifen 235/60 255/55 R 19 (41A) oder ▶ Rädern, 5-Doppelspeichen-Dynamik, graphitgrau, glanzgedreht ⁴ , 8,0 J 9,0 J x 19, Reifen 235/60 255/55 R 19 (41M)	81X	200,- 168,07	●	●	●	-
Reifen 255/50 R 20 109W xl vorn, Reifen 285/45 R 20 112W xl hinten				-	-	-	○
Reifen 255/50 R 20 109W xl vorn, Reifen 285/45 R 20 112W xl hinten mit Notlaufeigenschaften	Hinweis: nur bestellbar in Verbindung mit ▶ Rädern, 5-Arm-Struktur, graphitgrau, glanzgedreht ⁴ , 8,5 J 10,0 J x 20, Reifen 255/50 285/45 R 20 (52T), ▶ Rädern, 5-Doppelarm-Falx, 8,5 J 10,0 J x 20, Reifen 255/50 285/45 R 20 (54V), ▶ Rädern Audi Sport, 5-Doppelspeichen-Offset, grau seidenmatt, glanzgedreht ⁴ , 8,5 J 10,0 J x 20, Reifen 255/50 285/45 R 20 (58Q) oder ▶ Räder Audi Sport, 10-Speichen-Trapez, schwarz metallic, glanzgedreht ⁴ , 8,5 J 10,0 J x 20, Reifen 255/50 285/45 R 20 (58R)	81Y	200,- 168,07	●	●	●	●
Reifenreparaturset	Mit dem Reifendichtmittel und dem 12-Volt-Kompressor kann bei Fahrzeugen ohne vollwertiges Reserverad oder Notlauf- rad im Falle einer Reifenpanne der Reifen provisorisch repariert werden. Für die Weiterfahrt, z. B. in die Werkstatt, sind maximal 80 km/h Höchstgeschwindigkeit erlaubt.			○	○	○	○
Reifendruckkontrolle	Bei Druckverlust an einem oder mehreren Rädern erfolgt eine optische und akustische Warnung im Audi virtual cockpit plus.			○	○	○	○
Radschrauben diebstahlhemmend	Die Radschrauben können nur mit dem mitgelieferten Adapter gelöst werden. Der Adapterkopf hat eine an die Radschrau- ben des Fahrzeugs individuell angepasste Form und kann ausschließlich für diese verwendet werden.	1PD	40,- 33,61	●	●	●	●
Audi Neuwagen-Reifengarantie	Die Audi Neuwagen-Reifengarantie mit 36 Monaten Laufzeit ab Fahrzeugübergabe an den Erstkunden – für alle Audi Modelle ¹¹ . Mit dem Erwerb Ihres neuen Audi durch Kauf, Finanzierung oder Leasing erhalten Sie auf alle ab Werk am Fahrzeug mon- tierten Audi Original-Reifen die Audi Neuwagen-Reifengarantie inklusive. Hiervon erfasst sind auch zusätzliche Audi Ori- ginal-Reifen als Teil von Winterkompletträdern (4 Stück), die Sie zusammen mit Ihrem neuen Audi erwerben.	Y4R	ohne Mehrpreis	●	●	●	●



Licht



		Bestellschlüssel	EUR inkl. 19% MwSt. ³	EUR ohne MwSt. ³	Q6 SUV/Q6 Sportback e-tron	Q6 SUV/Q6 Sportback e-tron performance	Q6 SUV/Q6 Sportback e-tron quattro	SQ6 SUV/ SQ6 Sportback e-tron
Tagesfahrlicht mit Assistenzfahrlicht und Coming- und Leaving-Home-Funktion automatisch					○	○	○	○
Vorbereitung für weitere Lichtfunktionen	Nach Auslieferung des Fahrzeugs können weitere Functions on Demand-Funktionen bei Bedarf über den myAudi Shop gebucht werden. Dazu besuchen Sie einfach den Online-Shop, den Sie über myAudi erreichen. Dort kann auch die passende Laufzeit gewählt werden.				○	○	○	○
Scheinwerfer-Reinigungsanlage	 <p>Die Scheinwerfer-Reinigungsanlage sorgt durch eine Reinigung des Scheinwerfers mit Wasser und Hochdruck für mehr Licht auf der Straße.</p> <p>Hinweis: im Q6 e-tron nur in Verbindung mit Tech (PQA), Tech plus (PQB), Tech pro (PQC) oder in den edition one erhältlich</p>	ohne Mehrpreis	●	●	●	○	○	
LED-Scheinwerfer	 <p>Die LED-Scheinwerfer erzeugen eine tageslichtähnliche Ausleuchtung der Fahrbahn und überzeugen durch einen geringen Energieverbrauch, eine hohe Lebensdauer und eine gute Sichtbarkeit für andere.</p> <p>Die LED-Scheinwerfer beinhalten folgende Funktionalitäten:</p> <ul style="list-style-type: none"> ▶ Abblendlicht ▶ Fernlicht ▶ Tagfahrlicht ▶ Positionslicht ▶ Blinklicht 				○	○	○	-

Licht

	Bestellschlüssel	EUR inkl. 19% MwSt. ³ EUR ohne MwSt. ³	Q6 SUV/Q6 Sportback e-tron	Q6 SUV/Q6 Sportback e-tron performance	Q6 SUV/Q6 Sportback e-tron quattro	SQ6 SUV/ SQ6 Sportback e-tron
<p>LED-Scheinwerfer plus</p>  <p>Die LED-Scheinwerfer plus erzeugen eine tageslichtähnliche Ausleuchtung der Fahrbahn und überzeugen durch einen geringen Energieverbrauch, eine hohe Lebensdauer und eine gute Sichtbarkeit für andere.</p> <p>Adaptive Lichtfunktionen passen die Ausleuchtung der Straße an die jeweilige Fahrsituation an.</p> <p>Die dynamische Lichtinszenierung der Coming-Home-/Leaving-Home-Funktion sorgt für zusätzliche Helligkeit auf dem Weg vom bzw. zum Fahrzeug.</p> <p>Die LED-Scheinwerfer plus beinhalten folgende Funktionalitäten:</p> <ul style="list-style-type: none"> ▶ optisch aufgewertetes/digitales Tagfahrlicht ▶ Abblendlicht ▶ Fernlicht ▶ Positionslicht ▶ Blinklicht ▶ Abbiegelicht (Ergänzung der seitlichen Ausleuchtung beim Abbiegen) ▶ Allwetterlicht (zur Verringerung der Eigenblendung bei schlechten Sichtverhältnissen) ▶ Autobahnlicht (erweiterte Leuchtreichweite bei hohen Geschwindigkeiten) ▶ statisches Kurvenlicht (Ergänzung der seitlichen Ausleuchtung in engen Kurven) ▶ Rangierlicht (Ausleuchtung des Rangierbereichs vorn seitlich beim Rückwärtsfahren) ▶ automatisch-dynamische Leuchtweitenregulierung ▶ Kreuzungslicht (Ergänzung der seitlichen Ausleuchtung im Kreuzungsbereich in Verbindung mit MMI Navigation plus) ▶ dynamische Lichtinszenierung der Coming-Home-/Leaving-Home-Funktion im Stand <p>Hinweis: im Q6 e-tron nur in Verbindung mit Tech (PQA) erhältlich</p>		ohne Mehrpreis	●	●	●	○
<p>Matrix LED-Scheinwerfer</p>  <p>Zusätzlich zu den Funktionen des LED-Scheinwerfers plus ermöglicht die hochadaptive Lichtverteilung der Matrix-Funktion eine präzise und hoch aufgelöste Ausleuchtung der Straße. Blendeffekte gegenüber entgegenkommenden bzw. vorausfahrenden Fahrzeugen können deutlich reduziert werden. Werden Fahrzeuge durch das Kamerasystem erkannt, blendet das System selektiv nur diesen Bereich aus, während in den restlichen Segmenten das Fernlicht aktiv bleibt.</p> <p>In den edition one sind die Matrix LED-Scheinwerfer abgedunkelt.</p> <p>Die dynamische Lichtinszenierung der Coming-Home-/Leaving-Home-Funktion über das gesamte Leuchtenband sorgt für zusätzliche Helligkeit auf dem Weg vom bzw. zum Fahrzeug.</p> <p>Hinweis: im Q6 e-tron nur in Verbindung mit Tech plus (PQB), Tech pro (PQC) oder in den edition one, im SQ6 e-tron nur mit Tech pro (PQD) oder den edition one erhältlich</p>		ohne Mehrpreis	●	●	●	●

	Bestellschlüssel	EUR inkl. 19% MwSt. ³ EUR ohne MwSt. ³	Q6 SUV/Q6 Sportback e-tron	Q6 SUV/Q6 Sportback e-tron performance	Q6 SUV/Q6 Sportback e-tron quattro	SQ6 SUV/ SQ6 Sportback e-tron
<p>LED-Heckleuchten</p>  <p>Die Lichtsignatur ist ein sichtbares Erkennungszeichen nach hinten.</p> <p>Die Bremsleuchten in LED-Technologie ermöglichen durch die schnellere Aktivierung eine frühere Wahrnehmung durch den nachfolgenden Verkehr.</p> <p>Die LED-Heckleuchten umfassen:</p> <ul style="list-style-type: none"> ▶ Blinkleuchten ▶ Bremsleuchten ▶ Schlussleuchten ▶ Heckkennzeichenleuchten ▶ Rückfahrleuchten 			○	○	○	-
<p>LED-Heckleuchten pro</p>  <p>Die Lichtsignatur mit durchgehendem Leuchtenband ist ein sichtbares Erkennungszeichen nach hinten.</p> <p>Das durchgehende Leuchtenband im Heck verbindet die Heckleuchten und ist ein optisches Design-Highlight.</p> <p>Die Bremsleuchten in LED-Technologie ermöglichen durch die schnellere Aktivierung eine frühere Wahrnehmung durch den nachfolgenden Verkehr.</p> <p>Das dynamische Blinklicht läuft beim Blinken immer zur Außenseite in Abbiegerichtung und ist dadurch gut wahrnehmbar.</p> <p>Die dynamische Lichtinszenierung der Coming-Home-/Leaving-Home-Funktion über das gesamte Leuchtenband setzt ein progressives Statement und sorgt für zusätzliche Helligkeit auf dem Weg vom bzw. zum Fahrzeug.</p> <p>Die LED-Heckleuchten pro umfassen:</p> <ul style="list-style-type: none"> ▶ dynamische Blinkleuchten ▶ Bremsleuchten ▶ Schlussleuchten ▶ Heckkennzeichenleuchten ▶ Rückfahrleuchten ▶ durchgehendes Leuchtenband ▶ dynamische Lichtinszenierung der Coming-Home-/Leaving-Home-Funktion im Stand <p>Hinweis: im Q6 e-tron nur in Verbindung mit Tech (PQA), Tech plus (PQB) oder Tech plus mit edition one (PQE, PQG) erhältlich</p>		ohne Mehrpreis	●	●	●	○

Licht

Digitale OLED-Heckleuchten⁶



Die Lichtsignatur mit durchgehendem Leuchtenband ist ein sichtbares Erkennungszeichen nach hinten. Dreidimensionale Effekte ermöglichen eindrucksvolle Lichtszenarien und -inszenierungen. In Verbindung mit der Ausstattung digitale Lichtsignaturen^{7, 12} werden bis zu acht verschiedene Schlusslichtsignaturen ermöglicht.

Die digitalen OLED-Heckleuchten beinhalten:

- ▶ dynamische Blinkleuchten
- ▶ beleuchtetes Leuchtenband
- ▶ dynamische Lichtinszenierung der Coming-Home-/Leaving-Home-Funktion
- ▶ in Verbindung mit der Ausstattung digitale Lichtsignaturen^{7, 12} bis zu acht verschiedene Schlusslichtsignaturen, wählbar über MMI oder die myAudi App^{7, 13}
- ▶ Annäherungserkennung¹⁴
- ▶ Kommunikationslicht¹⁴

Das Kommunikationslicht¹⁴ warnt andere Verkehrsteilnehmende vorausschauend vor Unfall- und Pannenstellen durch die Anzeige von Warnsymbolen in der digitalen OLED-Heckleuchte. Dazu werden die Daten der lokalen Gefahreninformation genutzt, die vor Ereignissen auf der Route wie Pannen, Unfällen, Sichtbehinderungen und Schleudergefahren warnt.

Des Weiteren wird im Kommunikationslicht¹⁴ durch die Funktion Annäherungserkennung¹⁴ die beleuchtete Fläche der digitalen OLED-Segmente automatisch vergrößert, wenn sich andere Verkehrsteilnehmende dem stehenden Fahrzeug von hinten annähern.

Während eines automatisierten Parkvorgangs^{7, 12, 15} zeigt das Kommunikationslicht¹⁴ mit einer spezifischen Schlusslichtsignatur ein entsprechendes Hinweissymbol innerhalb der digitalen OLED-Heckleuchte an.

Die Aufteilung der OLEDs in kleine, einzeln ansteuerbare Segmente mit dreidimensionalem Effekt ermöglicht dank eindrucksvoller Inszenierung neue Lichtszenarien. Fast futuristisch mutet die dynamische Lichtinszenierung der Coming-Home-/Leaving-Home-Funktion an. Auch sie ist auf die gewählte Schlusslichtsignatur abgestimmt und sorgt für zusätzliche Helligkeit auf dem Weg vom bzw. zum Fahrzeug.



Hinweis: nur in Verbindung mit Tech pro (PQC, PQD) oder Tech pro mit edition one (PQF, PQH, PQI, PQJ) erhältlich

Bestellschlüssel	EUR inkl. 19% MwSt. ³ EUR ohne MwSt. ³	Q6 SUV/Q6 Sportback e-tron	Q6 SUV/Q6 Sportback e-tron performance	Q6 SUV/Q6 Sportback e-tron quattro	SQ6 SUV/ SQ6 Sportback e-tron
	ohne Mehrpreis	●	●	●	●

		Bestellschlüssel	EUR inkl. 19% MwSt. ³ EUR ohne MwSt. ³	Q6 SUV/Q6 Sportback e-tron	Q6 SUV/Q6 Sportback e-tron performance	Q6 SUV/Q6 Sportback e-tron quattro	SQ6 SUV/ SQ6 Sportback e-tron
Digitale Lichtsignaturen⁷	<p>Innovative Technologie trifft auf markantes Design. Licht wird digital. Unverwechselbar und dynamisch bei Tag und bei Nacht. Mit sechs wählbaren Kombinationen der Tagfahrlicht- und Schlusslichtsignaturen und futuristisch anmutender dynamischer Lichtinszenierung.</p> <p>Indem zwischen den verschiedenen Grafiken im MMI oder in der myAudi App^{7,13} ausgewählt werden kann, ist das Erscheinungsbild des Fahrzeugs immer wieder aufs Neue individuell gestaltbar. Mit den aktiven digitalen Lichtsignaturen wird ein neues Lichtdesign erlebbar.</p> <p>Die digitalen Lichtsignaturen können als Functions on Demand-Funktionen¹⁶ nachträglich erworben werden.</p> <p>Hinweis: für Q6 e-tron nur in Verbindung mit Tech plus (PQB), Tech pro (PQC) oder in den edition one erhältlich; für SQ6 e-tron nur in Verbindung mit Tech pro (PQD) oder in den edition one erhältlich</p>		ohne Mehrpreis	●	●	●	●
Fernlichtassistent⁶	 <p>Durch automatisches Ein- und Ausschalten des Fernlichts wird das Blenden des Gegenverkehrs und anderer Verkehrsbeteiligter innerhalb der Systemgrenzen vermindert.</p> <p>Der Fernlichtassistent bietet:</p> <ul style="list-style-type: none"> ▶ selbstständige Erkennung von Scheinwerfern des Gegenverkehrs, Rückleuchten anderer Fahrzeuge und Lichtquellen von Ortschaften im Rahmen der Systemgrenzen ▶ automatisches Ein- oder Ausschalten des Fernlichts je nach Verkehrssituation ▶ Verbesserung der Sicht und einen Zugewinn an Komfort <p>Hinweis: für Q6 e-tron nur in Verbindung mit Tech (PQA) erhältlich</p>		ohne Mehrpreis	●	●	●	○

Spiegel



	Bestellschlüssel	EUR inkl. 19% MwSt. ³ EUR ohne MwSt. ³	Q6 SUV/Q6 Sportback e-tron	Q6 SUV/Q6 Sportback e-tron performance	Q6 SUV/Q6 Sportback e-tron quattro	SQ6 SUV/ SQ6 Sportback e-tron
Außenspiegelgehäuse in Wagenfarbe 			○	○	○	-
Außenspiegelgehäuse Chromoptik matt silber 			-	-	-	○
Außenspiegelgehäuse Carbon 	6FQ	670,- 563,03	●	●	●	●

setzen markante und hochwertige Akzente

Spiegel

		Bestellschlüssel	EUR inkl. 19 % MwSt. ³ EUR ohne MwSt. ³	Q6 SUV/Q6 Sportback e-tron	Q6 SUV/Q6 Sportback e-tron performance	Q6 SUV/Q6 Sportback e-tron quattro	SQ6 SUV/ SQ6 Sportback e-tron
<p>Projektionsleuchte in den Außenspiegeln</p>  <p>Die Projektionsleuchte an der Unterseite der Außenspiegel projiziert ein grafisches Element auf den Untergrund. Dies sorgt nicht nur für eine Verbesserung der Ausleuchtung im Einstiegsbereich des Fahrzeugs beim Ein- und Aussteigen, sondern auch für einen ausdrucksstarken Blickfang.</p> <p>Hinweis: im Q6 e-tron Bestandteil der Komfortpakete</p>			ohne Mehrpreis	●	●	●	○



BANG & OLUFSEN



VIEW

OK

SPEED

Dachsysteme



		Bestellschlüssel	EUR inkl. 19% MwSt. ³ EUR ohne MwSt. ³	Q6 SUV/Q6 Sportback e-tron	Q6 SUV/Q6 Sportback e-tron performance	Q6 SUV/Q6 Sportback e-tron quattro	SQ6 SUV/ SQ6 Sportback e-tron
<p>Dachreling Schwarz</p>  <p>* Preis für Q6 Sportback e-tron als Einzeloption</p> <p>Hinweis: Serie im Q6 SUV e-tron; für SQ6 e-tron nur im Exterieurpaket schwarz (PAH) erhältlich; bereits Bestandteil der edition one</p>	3S2	ohne Mehrpreis 350,- 294,12	● ●*	● ●*	● ●*	● -	
<p>Dachreling Aluminiumoptik</p>  <p>Hinweis: Serie im SQ6 SUV e-tron</p>	3S1	350,- 294,12	-	-	-	●	
<p>Panorama-Glasdach</p>  <p>Das zweiteilige, elektrisch bedienbare Glasdach hat extragroße, getönte Glasflächen. Diese verleihen dem Innenraum des Fahrzeugs eine exklusive Atmosphäre und unterstreichen das progressive Design des Interieurs durch eine angenehme Lichtstimmung.</p> <p>Geöffnet sorgt das Panorama-Glasdach zudem für ein erfrischendes Innenraumklima. Ein integrierter Windabweiser reduziert dabei die Windgeräusche.</p> <p>Für eine komfortable Bedienung erfolgen das Ausstellen und Öffnen des Glaselements sowie die Betätigung des Sonnenrollos elektrisch. Von außen kann mit dem Funkschlüssel mittels Komfortschließung das Panorama-Glasdach mitbedient werden.</p>	3FU	1.520,- 1.277,31	●	●	●	●	



● = als Sonderausstattung lieferbar ○ = Serienausstattung ● = Serien-/Sonderausstattung modellabhängig - = kein Angebot. Erläuterungen zu den Fußnoten finden Sie ab Seite 159.

Verglasung



		Bestellschlüssel	EUR inkl. 19% MwSt. ³ EUR ohne MwSt. ³	Q6 SUV/Q6 Sportback e-tron	Q6 SUV/Q6 Sportback e-tron performance	Q6 SUV/Q6 Sportback e-tron quattro	SQ6 SUV/ SQ6 Sportback e-tron
Wärmeschutz- und Akustikverglasung Frontscheibe	Durch die Akustikfolie wird das Geräuschniveau im Innenraum verbessert.			○	○	○	○
Scheiben seitlich und hinten in Wärmeschutzverglasung	Die grün getönten Scheiben reflektieren UV-Strahlung und können damit das Aufheizen des Fahrzeuginnenraums reduzieren. Die beheizbare Heckscheibe kann über eine Zeitschaltung gesteuert werden.			○	○	○	○
Akustikverglasung Türscheiben vorn	Vordere Türscheiben in Akustikverglasung sorgen für eine verbesserte Außengeräuschkämmung.	VW5	150,- 126,05	●	●	●	●
Sonnenschutzrollo manuell für die Türscheiben hinten	Das Sonnenschutzrollo ist manuell aus- und einfahrbar. Zur Fixierung kann es am Fensterrahmen oben eingehängt werden. Dadurch wird der Fahrzeuginnenraum im Fond bei Sonneneinstrahlung verdunkelt und vor neugierigen Blicken von außen verdeckt. Bei Nichtgebrauch kann das Sonnenschutzrollo im Fensterschacht vollständig versenkt werden.	3Y4	180,- 151,26	●	●	●	●
Sonnenschutzverglasung abgedunkelt	schützt vor Sonneneinstrahlung und unerwünschten Einblicken in den hinteren Fahrzeuginnenraum Sie besteht aus einer abgedunkelten Heckscheibe sowie abgedunkelten hinteren Tür- und Seitenscheiben.	QL5	440,- 369,75	●	●	●	●





Weitere Außenausstattungen

	Bestellschlüssel	EUR inkl. 19% MwSt. ³ EUR ohne MwSt. ³	Q6 SUV/Q6 Sportback e-tron	Q6 SUV/Q6 Sportback e-tron performance	Q6 SUV/Q6 Sportback e-tron quattro	SQ6 SUV/ SQ6 Sportback e-tron
Stoßfänger advanced			○	○	○	-
Stoßfänger S-Modell  <ul style="list-style-type: none"> ▶ Kühlerschutzgitter in Wagenfarbe ▶ Akzente in Aluminiumsilber matt und Selenitsilber 			-	-	-	○
Türgriffe in Wagenfarbe			○	○	○	○
Fensterzierleisten schwarz			○	○	○	○
Dachkantenspoiler Carbon  <p>Der durchströmte Dachkantenspoiler in hochwertigem Carbon setzt einen individuellen, optischen Akzent und unterstreicht so den kraftvollen Auftritt. Er betont zusätzlich das sportliche Design und verleiht dem Heck einen markanten Abschluss.</p> <p>Hinweis: nur für Q6/SQ6 SUV e-tron verfügbar</p>	5J5	1.750,- 1.470,59	●/-	●/-	●/-	●/-

Weitere Außenausstattungen

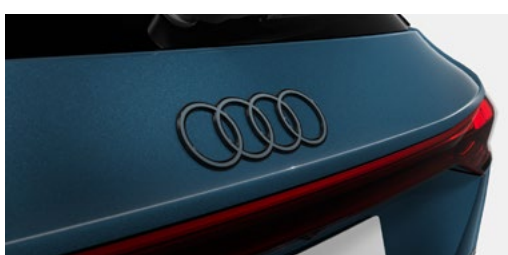
		Bestellschlüssel	EUR inkl. 19% MwSt. ³ EUR ohne MwSt. ³	Q6 SUV/Q6 Sportback e-tron	Q6 SUV/Q6 Sportback e-tron performance	Q6 SUV/Q6 Sportback e-tron quattro	SQ6 SUV/ SQ6 Sportback e-tron
Exterieur S line	 <p>Die Sportlichkeit kommt sehr wirkungsvoll durch dynamische Designelemente und markante Akzente zur Geltung.</p> <p>Exterieur S line beinhaltet:</p> <ul style="list-style-type: none"> ▶ Stoßfänger S line mit Kühlerschutzgitter in Wagenfarbe und Akzenten in Selenitsilber dunkel im Bereich Front und Heck ▶ Räder, 5-Doppelspeichen-Dynamik, graphitgrau, glanzgedreht⁴, 8,0 J 9,0 J x 19, Reifen 235/60 255/55 R 19 <p>* Hinweis: bereits Bestandteil der edition one</p>	PY2	2.000,- 1.680,67	●*	●*	●*	-
Exterieurpaket schwarz ohne Dachreling	  <p>Schwarze Designelemente erzeugen einen eindrucksvollen Kontrast zur Fahrzeuglackierung. Dadurch kommen die Sportlichkeit und das progressive Design noch mehr zur Geltung.</p> <p>Das Paket beinhaltet:</p> <ul style="list-style-type: none"> ▶ Außenspiegelgehäuse schwarz ▶ Fensterzierleisten und Anbauteile dunkel mit Audi Ringen vorn und hinten in Anthrazitgrau <p>Hinweis: nur für Q6 Sportback e-tron und SQ6 Sportback e-tron; im Q6 Sportback e-tron nur bestellbar in Verbindung mit Exterieur S line (PY2)</p>	PAJ	800,- 672,27	-/●	-/●	-/●	-/●

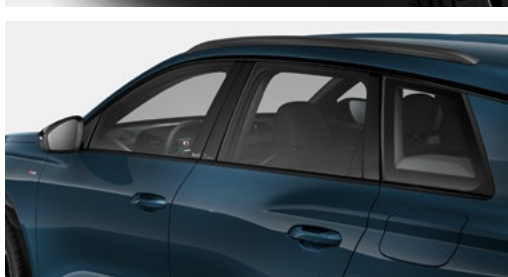
		Bestellschlüssel	EUR inkl. 19% MwSt. ³ EUR ohne MwSt. ³	Q6 SUV/Q6 Sportback e-tron	Q6 SUV/Q6 Sportback e-tron performance	Q6 SUV/Q6 Sportback e-tron quattro	SQ6 SUV/ SQ6 Sportback e-tron
Exterieurpaket schwarz	<p>Schwarze Designelemente erzeugen einen eindrucksvollen Kontrast zur Fahrzeuglackierung. Dadurch kommen die Sportlichkeit und das progressive Design noch mehr zur Geltung.</p> <p>Das Exterieurpaket schwarz beinhaltet:</p> <ul style="list-style-type: none"> ▶ Außenspiegelgehäuse schwarz ▶ Fensterzierleisten und Anbauteile dunkel mit Audi Ringen vorn und hinten in Anthrazitgrau ▶ für Q6 Sportback e-tron und SQ6 e-tron zusätzlich Dachreling in Schwarz <p>Hinweis: im Q6 e-tron nur in Verbindung mit Exterieur S line (PY2) bestellbar</p> <p>* Hinweis: bereits Bestandteil der edition one</p>	PAH	1.150,- 966,39 800,- 672,27	-/●*	-/●*	-/●*	-/●*
				●*/-	●*/-	●*/-	●*/-
							
							
							

Weitere Außenausstattungen

		Bestellschlüssel	EUR inkl. 19% MwSt. ³ EUR ohne MwSt. ³	Q6 SUV/Q6 Sportback e-tron	Q6 SUV/Q6 Sportback e-tron performance	Q6 SUV/Q6 Sportback e-tron quattro	SQ6 SUV/ SQ6 Sportback e-tron
Modellkennzeichnung am Heck				○	○	○	○
Entfall Modellkennzeichnung am Heck		2Z0	ohne Mehrpreis	●	●	●	●
Vorbereitung für Anhängervorrichtung				○	○	○	○
<p>Die Ausstattung ermöglicht die spätere Nachrüstung einer Anhängervorrichtung und beinhaltet bereits die dafür notwendigen technischen Voraussetzungen.</p> <p>Eine Anhängervorrichtung ist über Audi Original Zubehör erhältlich. Sie sollte durch eine Fachwerkstatt nachgerüstet werden, da unter Umständen zusätzliche Umbauten am Fahrzeug erforderlich sind.</p>							
Anhängervorrichtung mechanisch schwenkbar		1D4	1.100,- 924,37	●	●	●	●
 <p>Die Anhängervorrichtung mit mechanisch schwenkbarem Kugelkopf lässt sich komfortabel über eine Taste im Gepäckraum elektrisch entriegeln.</p> <p>Die Gespannstabilisierung erfolgt während der Fahrt über die elektronische Stabilisierungskontrolle (ESC). Eine schwenkbare Systemsteckdose ermöglicht den Dauerbetrieb von elektrischen Geräten im Anhänger oder Wohnwagen. Die Anhängervorrichtung sowie die Systemsteckdose können unsichtbar hinter die Stoßfängerschürze geschwenkt werden.</p> <p>In Verbindung mit einem Fahrerassistenzsystem, erhältlich in den Technologiepaketen, ist bei der Anhängervorrichtung zusätzlich der Anhängerassistent enthalten (Serienausstattung im SQ6 e-tron): Der Anhängerassistent¹⁷ unterstützt beim Einsatz des Fahrzeugs als Zugfahrzeug und ist kompatibel mit allen Anhängern mit starrer Deichsel. Bei der Rückwärtsfahrt kann das Gespann mit dem Anhängerassistenten¹⁷ automatisch gelenkt werden. Die Richtung wird dabei komfortabel per Touchbedienung auf dem MMI touch-Display gesteuert. Das Kamerabild zeigt bei der Rückwärtsfahrt den Systemzustand und die Reaktion des Gespanns sowie den aktuellen bzw. den gewünschten Knickwinkel an. Bei aktivem System kann die Kollision zwischen Fahrzeug und Hänger beim Rückwärtsfahren vermieden werden.</p>							

Interieur









Sitzbezüge/Lederausstattungen







Basis





				
Farbe (Bestellschlüssel)	Schwarz (MI)	Schwarz (FW)	Santosbraun (HB)	Perlmutterbeige (II)
Normalsitze	► Interieur mit Normalsitzen in Stoff Argument (Serienausstattung, s. Abb.)	► Interieur mit Normalsitzen, Leder/ Kunstleder mono.pur 550-Kombination (PWA, s. Abb.)	► Interieur mit Normalsitzen, Leder/ Kunstleder mono.pur 550-Kombination (PWB)	► Interieur mit Normalsitzen, Leder/ Kunstleder mono.pur 550-Kombination (PWC, s. Abb.)
Sportsitze	► Interieur mit Sportsitzen in Stoff Argument (PWD)	► Interieur mit Sportsitzen, Leder/ Kunstleder mono.pur 550-Kombination (PWE)	–	► Interieur mit Sportsitzen, Leder/ Kunstleder mono.pur 550-Kombination (PWF)
Schalttafel oben (Kontrastnaht)	Schwarz (Stahlgrau)	Schwarz (Stahlgrau)	Schwarz (Stahlgrau)	Schwarz (Stahlgrau)
Softwrap (Kontrastnaht)	Schwarz	Schwarz (Stahlgrau)	Santosbraun (Stahlgrau)	Perlmutterbeige (Stahlgrau)
Lenkrad, Schalttafel unten	Schwarz	Schwarz	Schwarz	Schwarz
Türspiegel, Tür Armauflage (Kontrastnaht)	Schwarz	Schwarz (Stahlgrau)	Santosbraun (Stahlgrau)	Perlmutterbeige (Stahlgrau)
Türbrüstung	Schwarz	Schwarz	Schwarz	Schwarz
Mittelkonsole Wings, Mittelarmlehne	Schwarz	Schwarz	Santosbraun	Perlmutterbeige
Sitzbezug (Kontrastnaht vorn)	Schwarz	Schwarz	Santosbraun (Stahlgrau)	Perlmutterbeige (Stahlgrau)
Sicherheitsgurte	Schwarz	Schwarz	Schwarz	Schwarz
Teppichboden, Fußmatten	Schwarz	Schwarz	Schwarz	Schwarz
Laderaumabdeckung	Schwarz	Schwarz	Schwarz	Schwarz
Dachhimmel	Felsgrau	Felsgrau	Schwarz	Felsgrau

Sitzbezüge/Lederausstattungen

Interieur S line

				
Farbe (Bestellschlüssel)	Schwarz (MM)	Schwarz (GX)	Stahlgrau (ET)	Schwarz (AR)
Sportsitze	► Interieur mit Sportsitzen in Stoff Elastic Melange/Kunstleder mono.pur 550-Kombination mit S-Prägung (PWK)	► Interieur mit Sportsitzen, Leder/Kunstleder mono.pur 550-Kombination mit S-Prägung (PWL, s. Abb.)	► Interieur mit Sportsitzen, Leder/Kunstleder mono.pur 550-Kombination mit S-Prägung (PWM)	-
Sportsitz plus (mit Trichterblende in den Sitzlehnen)	-	► Interieur mit Sportsitzen plus, Mikrofaser Dinamica/Leder Perl-nappa-Kombination mit Rautensteppung (PWN) oder Sportsitzen plus, Leder Feinnappa mit Rautensteppung (PWO)	-	► Interieur mit Sportsitzen plus, Mikrofaser Dinamica/Leder Perl-nappa-Kombination mit Rautensteppung (YYB)
Schalttafel oben (Kontrastnaht)	Schwarz (Stahlgrau)	Schwarz (Stahlgrau)	Schwarz (Stahlgrau)	Schwarz (Stahlgrau)
Softwrap (Kontrastnaht)	Schwarz-Anthrazit (Felsgrau)	Schwarz (Stahlgrau)	Schwarz (Stahlgrau)	Schwarz (Expressrot)
Lenkrad (Kontrastnaht)	Schwarz (Felsgrau)	Schwarz (Felsgrau)	Schwarz (Felsgrau)	Schwarz (Felsgrau)
Schalttafel unten, Türbrüstung	Schwarz	Schwarz	Schwarz	Schwarz
Türspiegel, Tür Armauflage (Kontrastnaht)	Schwarz-Anthrazit (Felsgrau)	Schwarz (Stahlgrau)	Schwarz (Stahlgrau)	Schwarz (Expressrot)
Mittelkonsole Wings, Mittelarmlehne	Schwarz-Anthrazit	Schwarz	Schwarz	Schwarz
Sitzbezug (Kontrastnaht vorn)	Schwarz	Schwarz (Stahlgrau)	Stahlgrau (Anthrazit)	Schwarz (Expressrot)
Sicherheitsgurte (Kontrastnaht)	Schwarz	Schwarz	Schwarz	Schwarz (Crescendorot)
Teppichboden, Fußmatten	Schwarz	Schwarz	Schwarz	Schwarz
Laderaumabdeckung	Schwarz	Schwarz	Schwarz	Schwarz
Dachhimmel	Schwarz	Schwarz	Schwarz	Schwarz

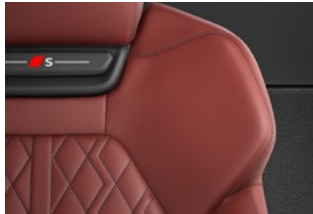
Interieur S Modell

				
Farbe (Bestellschlüssel)	Schwarz (GX)	Stahlgrau (ET)	Arrasrot (OR)	Schwarz (AR)
Sportsitze	► Interieur mit Sportsitzen, Leder/ Kunstleder mono.pur 550-Kombination mit S-Prägung (Serienausstattung, s. Abb.)	► Interieur mit Sportsitzen, Leder/ Kunstleder mono.pur 550-Kombination mit S-Prägung (PWM)	-	-
Sportsitze plus (mit Trichterblende in den Sitzlehnen)	► Interieur mit Sportsitzen plus, Mikrofaser Dinamica/Leder Perlappa-Kombination (PWN) oder Sportsitze plus, Leder Feinnappa mit Rautensteppung (PWO)	-	► Interieur mit Sportsitzen plus, Leder Feinnappa mit Rautensteppung (PWQ)	► Interieur mit Sportsitzen plus, Mikrofaser Dinamica/Leder Perlappa-Kombination mit Rautensteppung (YYB)
Schalttafel oben (Kontrastnaht)	Schwarz (Stahlgrau)	Schwarz (Stahlgrau)	Schwarz (Stahlgrau)	Schwarz (Stahlgrau)
Softwrap (Kontrastnaht)	Schwarz (Stahlgrau)	Schwarz (Stahlgrau)	Schwarz (Stahlgrau)	Schwarz (Expressrot)
Lenkrad (Kontrastnaht)	Schwarz (Felsgrau)	Schwarz (Felsgrau)	Schwarz (Felsgrau)	Schwarz (Felsgrau)
Schalttafel unten, Türbrüstung	Schwarz	Schwarz	Schwarz	Schwarz
Türspiegel, Tür Armauflage (Kontrastnaht)	Schwarz (Stahlgrau)	Schwarz (Stahlgrau)	Schwarz (Stahlgrau)	Schwarz (Expressrot)
Mittelkonsole Wings, Mittelarmlehne	Schwarz	Schwarz	Schwarz	Schwarz
Sitzbezug (Kontrastnaht vorn)	Schwarz (Stahlgrau)	stahlgrau (Anthrazit)	arrasrot (Stahlgrau)	Schwarz (Expressrot)
Sicherheitsgurte (Kontrastnaht)	Schwarz	Schwarz	Schwarz	Schwarz (Crescendorot)
Teppichboden, Fußmatten	Schwarz	Schwarz	Schwarz	Schwarz
Laderaumabdeckung	Schwarz	Schwarz	Schwarz	Schwarz
Dachhimmel	Schwarz	Schwarz	Schwarz	Schwarz

Sitze und Sitzkomfort





		Bestellschlüssel	EUR inkl. 19% MwSt. ³	EUR ohne MwSt. ³	Q6 SUV/Q6 Sportback e-tron	Q6 SUV/Q6 Sportback e-tron performance	Q6 SUV/Q6 Sportback e-tron quattro	SQ6 SUV/ SQ6 Sportback e-tron
Stoff Argument¹⁸	<p>Für Normalsitze vorn:</p> <ul style="list-style-type: none"> ▶ Sitzmittelbahn in Stoff Argument schwarz ▶ Sitzseitenwangen, Kopfstütze und Mittelarmlehne der Fondsitze in Stoff uni schwarz <p>Die Sitzbezüge im Fond sind optisch an die Vordersitze angepasst.</p>				○	○	○	-
Normalsitze vorn	<p>Die Normalsitze bieten angenehmen Sitzkomfort und können mit verschiedenen Sitzbezugmaterialien und -farben kombiniert werden.</p> 				○	○	○	-
Sportsitze vorn	<p>auf sportliche Ambitionen abgestimmt; Sportsitze vorn mit ausgeprägter Form und individueller Einstellung</p> <p>Die Sportsitze vorn verfügen zusätzlich über:</p> <ul style="list-style-type: none"> ▶ manuell ausziehbare Oberschenkelauflage ▶ optisch integrierte Kopfstützen ▶ ausgeprägte Sitzseitenwangen für guten Seitenhalt in Kurven <p>Hinweis: für Q6 e-tron nur in Verbindung mit einem Interieurpaket bestellbar</p> 		ohne Mehrpreis		●	●	●	○
Sportsitze plus vorn	<p>Die Sportsitze plus vorn zeichnen sich besonders durch markante Details wie die integrierten Kopfstützen und das S-Emblem aus.</p> <p>Die Sportsitze plus vorn verfügen zusätzlich über:</p> <ul style="list-style-type: none"> ▶ manuell ausziehbare Oberschenkelauflage ▶ manuell einstellbare Gurthöhe ▶ optisch integrierte Kopfstützen ▶ ausgeprägte Sitzseitenwangen für besseren Seitenhalt in Kurven ▶ Dekorblende im Lenkenkopf mit S-Emblem <p>Hinweis: nur in Verbindung mit einem Interieurpaket bestellbar</p> 		ohne Mehrpreis		●	●	●	●

● = als Sonderausstattung lieferbar ○ = Serienausstattung ● = Serien-/Sonderausstattung modellabhängig – = kein Angebot. Erläuterungen zu den Fußnoten finden Sie ab Seite 159.

Sitze und Sitzkomfort

	Bestellschlüssel	EUR inkl. 19% MwSt. ³ EUR ohne MwSt. ³	Q6 SUV/Q6 Sportback e-tron	Q6 SUV/Q6 Sportback e-tron performance	Q6 SUV/Q6 Sportback e-tron quattro	SQ6 SUV/ SQ6 Sportback e-tron
<p>Vordersitze manuell einstellbar</p>  <p>Es steht eine Vielzahl manueller Einstellmöglichkeiten zur Verfügung:</p> <ul style="list-style-type: none"> ▶ Sitzhöhe ▶ Sitzlängsposition ▶ Lehnenneigung ▶ Kopfstützen- und Gurthöhe 			○	○	○	-
<p>Vordersitze elektrisch einstellbar</p>  <p>Es steht eine Vielzahl elektrischer Einstellmöglichkeiten zur Verfügung:</p> <ul style="list-style-type: none"> ▶ Sitzhöhe ▶ Sitzlängsposition ▶ Sitz- und Lehnenneigung <p>Hinweis: im Q6 e-tron nur in Verbindung mit einem Komfortpaket plus oder Komfortpaket pro bestellbar</p>		ohne Mehrpreis	●	●	●	○
<p>Memory-Funktion für den Fahrersitz und die Außenspiegel</p> <p>Die Memory-Funktion für die Fahrerseite bietet zwei Speicherplätze für den elektrisch einstellbaren Fahrersitz und die Außenspiegel. Über die Speichertaste in der Türverkleidung können die Einstellungen gespeichert und abgerufen werden.</p> <p>Durch „Personalisierung“ wird zusätzlich die letzte Sitz-/Außenspiegelposition automatisch im persönlichen Profil gespeichert.</p> <p>Hinweis: im Q6 e-tron nur in Verbindung mit einem Komfortpaket plus oder Komfortpaket pro bestellbar</p>		ohne Mehrpreis	●	●	●	○

		Bestellschlüssel	EUR inkl. 19% MwSt. ³	EUR ohne MwSt. ³	Q6 SUV/Q6 Sportback e-tron	Q6 SUV/Q6 Sportback e-tron performance	Q6 SUV/Q6 Sportback e-tron quattro	SQ6 SUV/ SQ6 Sportback e-tron
Mittelarmlehne vorn					○	○	○	-
								
Komfortmittelarmlehne vorn	in der Neigung 4-fach verstellbar, mit Verriegelungstaste Hinweis: im Q6 e-tron nur in Verbindung mit einem Komfortpaket erhältlich		ohne Mehrpreis		●	●	●	○
Kopfstützen vorn					○	○	○	-
	für die Vordersitze manuell in der Höhe einstellbar Hinweis: nur für Normalsitze vorn							
Variable Kopfstützen für die Vordersitze	mit manueller Einstellung von Kopfstützenhöhe und -abstand Hinweis: nur bestellbar in Verbindung mit einem Interieur mit Normalsitzen (PWA/PWB/PWC)	5ZC	125,- 105,04		●	●	●	-
4-Wege-Lendenwirbelstütze für die Vordersitze	Elektrisch, horizontal und vertikal in vier Richtungen individuell einstellbar, sorgt die Lendenwirbelstütze für eine entspannte, ergonomische Sitzhaltung. Hinweis: im Q6 e-tron nur in Verbindung mit einem Interieurpaket bestellbar		ohne Mehrpreis		●	●	●	○

Sitze und Sitzkomfort

	Bestellschlüssel	EUR inkl. 19% MwSt. ³ EUR ohne MwSt. ³	Q6 SUV/Q6 Sportback e-tron	Q6 SUV/Q6 Sportback e-tron performance	Q6 SUV/Q6 Sportback e-tron quattro	SQ6 SUV/ SQ6 Sportback e-tron
<p>Kindersitzbefestigung i-Size auf der Beifahrerseite und i-Size und Top Tether auf den äußeren Fondsitzen</p>  <p>Normhalterung zur praktischen Befestigung von i-Size und ISOFIX Kindersitzen. Mit dem sogenannten Top Tether steht ein zusätzlicher Befestigungspunkt auf den äußeren Sitzplätzen im Fond zur Verfügung.</p> <p>Die empfohlenen Kindersitze von Audi Original Zubehör erhalten Sie bei Ihrem Audi Partner.</p>			○	○	○	○
<p>Interieur mit Normalsitzen, Leder/Kunstleder-Kombination schwarz</p>  <p>Das Paket Interieur mit Normalsitzen, Leder/Kunstleder-Kombination schwarz, beinhaltet:</p> <ul style="list-style-type: none"> ▶ Normalsitze vorn ▶ Sitzmittelbahn in Leder schwarz, Sitzseitenwangen, Kopfstützen und Mittelarmlehnen in Kunstleder schwarz, Kontrastnähte in Stahlgrau (Sitzbezüge im Fond optisch an die Vordersitze angepasst) ▶ 4-Wege-Lendenwirbelstütze für die Vordersitze, elektrisch, horizontal und vertikal in vier Richtungen individuell einstellbar ▶ Interieurelemente oben und unten Kunstleder plus: Dekorelemente in der Instrumententafel sowie in den Türen in Kunstleder plus in Feinoptik mit Kontrastnähten in Stahlgrau, Mittelarmlehne in Kunstleder in Klassikoptik, Mittelkonsole und Türaromauflagen in Kunstleder plus in Feinoptik ▶ Farbe des Kunstleders plus in Feinoptik und des Kunstleders in Klassikoptik, farbangepasst an die jeweilige Innenausstattungsfarbe ▶ Instrumententafel-Oberseite schwarz mit Kontrastnaht in Stahlgrau ▶ Akzentflächen und Bedientasten schwarz glänzend für Elemente in Mittelkonsole und Rollo Getränkehalter ▶ Dekoreinlage Aluminium matt gebürstet anthrazit für Einleger in der Instrumententafel ▶ Einstiegsleisten mit Aluminiumeinlegern vorn, beleuchtet <p style="text-align: right;">in Verbindung mit Tech plus oder Tech pro</p>	PWA	1.960,- 1.647,06	●	●	●	-
		1.310,- 1.100,84	●	●	●	-

	Bestellschlüssel	EUR inkl. 19% MwSt. ³ EUR ohne MwSt. ³	Q6 SUV/Q6 Sportback e-tron	Q6 SUV/Q6 Sportback e-tron performance	Q6 SUV/Q6 Sportback e-tron quattro	Q6 SUV/ SQ6 Sportback e-tron
<p>Interieur mit Normalsitzen, Leder/Kunstleder-Kombination braun</p>  <p>Das Paket Interieur mit Normalsitzen, Leder/Kunstleder-Kombination braun, beinhaltet:</p> <ul style="list-style-type: none"> ▶ Normalsitze vorn ▶ Sitzmittelbahn in Leder santosbraun, Sitzseitenwangen, Kopfstützen und Mittelarmlehnen in Kunstleder santosbraun, Kontrastnähte in Stahlgrau (Sitzbezüge im Fond optisch an die Vordersitze angepasst) ▶ 4-Wege-Lendenwirbelstütze für die Vordersitze, elektrisch, horizontal und vertikal in vier Richtungen individuell einstellbar ▶ Dachhimmel Stoff schwarz ▶ Interieurelemente oben und unten Kunstleder plus: Dekorelemente in der Instrumententafel sowie in den Türen in Kunstleder plus in Feinoptik mit Kontrastnähten in Stahlgrau, Mittelarmlehne in Kunstleder in Klassikoptik, Mittelkonsole und Türarmlagen in Kunstleder plus in Feinoptik ▶ Farbe des Kunstleders plus in Feinoptik und des Kunstleders in Klassikoptik, farbangepasst an die jeweilige Innenausstattungsfarbe ▶ Instrumententafel-Oberseite schwarz mit Kontrastnaht in Stahlgrau ▶ Akzentflächen und Bedientasten schwarz glänzend für Elemente in Mittelkonsole und Rollo Getränkehalter ▶ Dekoreinlage Aluminium matt gebürstet anthrazit für Einleger in der Instrumententafel ▶ Einstiegsleisten mit Aluminiumeinlegern vorn, beleuchtet <p style="text-align: right;">in Verbindung mit Tech plus oder Tech pro</p>	PWB	2.215,- 1.861,34	●	●	●	-
		1.565,- 1.315,13	●	●	●	-

Sitze und Sitzkomfort

		Bestellschlüssel	EUR inkl. 19% MwSt. ³ EUR ohne MwSt. ³	Q6 SUV/Q6 Sportback e-tron	Q6 SUV/Q6 Sportback e-tron performance	Q6 SUV/Q6 Sportback e-tron quattro	SQ6 SUV/ SQ6 Sportback e-tron
Interieur mit Normalsitzen, Leder/Kunstleder-Kombination beige		PWC	1.960,- 1.647,06	●	●	●	-
	<p>Das Paket Interieur mit Normalsitzen, Leder/Kunstleder-Kombination beige, beinhaltet:</p> <ul style="list-style-type: none"> ▶ Normalsitze vorn ▶ Sitzmittelbahn in Leder perlmuttbeige, Sitzseitenwangen, Kopfstützen und Mittelarmlehnen in Kunstleder perlmuttbeige, Kontrastnähte in Stahlgrau (Sitzbezüge im Fond optisch an die Vordersitze angepasst) ▶ 4-Wege-Lendenwirbelstütze für die Vordersitze, elektrisch, horizontal und vertikal in vier Richtungen individuell einstellbar ▶ Interieurelemente oben und unten Kunstleder plus: Dekorelemente in der Instrumententafel sowie in den Türen in Kunstleder plus in Feinoptik mit Kontrastnähten in Stahlgrau, Mittelarmlehne in Kunstleder in Klassikoptik, Mittelkonsole und Türarmlauflagen in Kunstleder plus in Feinoptik ▶ Farbe des Kunstleders plus in Feinoptik und des Kunstleders in Klassikoptik, farbangepasst an die jeweilige Innenausstattungsfarbe ▶ Instrumententafel-Oberseite schwarz mit Kontrastnaht in Stahlgrau ▶ Akzentflächen und Bedientasten schwarz glänzend für Elemente in Mittelkonsole und Rollo Getränkehalter ▶ Dekoreinlage Aluminium matt gebürstet anthrazit für Einleger in der Instrumententafel ▶ Einstiegsleisten mit Aluminiumeinlegern vorn, beleuchtet 	in Verbindung mit Tech plus oder Tech pro	1.310,- 1.100,84	●	●	●	-
Interieur mit Sportsitzen, Stoff schwarz		PWD	650,- 546,22	●	●	●	-
	<p>Das Paket Interieur mit Sportsitzen, Stoff schwarz, beinhaltet:</p> <ul style="list-style-type: none"> ▶ Sportsitze vorn mit manuell ausziehbarer Oberschenkelauflage, optisch integrierten Kopfstützen und ausgeprägten Sitzseitenwangen für guten Seitenhalt in Kurven ▶ Sitzmittelbahn in Stoff Argument¹⁸ recycelt schwarz, Sitzseitenwangen, Kopfstütze und Mittelarmlehne der Fondsitze in Stoff uni recycelt schwarz (Sitzbezüge im Fond optisch an die Vordersitze angepasst) ▶ 4-Wege-Lendenwirbelstütze für die Vordersitze, elektrisch, horizontal und vertikal in vier Richtungen individuell einstellbar ▶ Interieurelemente oben und unten Kunstleder in Klassikoptik, schwarz: Dekorelemente in der Instrumententafel sowie in den Türen und Türarmlauflagen, Mittelarmlehne und Mittelkonsole in Kunstleder in Klassikoptik, schwarz ▶ Instrumententafel-Oberseite schwarz mit Kontrastnaht in Stahlgrau ▶ Akzentflächen und Bedientasten schwarz matt für Elemente in Mittelkonsole ▶ Einstiegsleisten mit Aluminiumeinlegern vorn 	in Verbindung mit Tech plus oder Tech pro	ohne Mehrpreis	●	●	●	-

	Bestellschlüssel	EUR inkl. 19% MwSt. ³ EUR ohne MwSt. ³	Q6 SUV/Q6 Sportback e-tron	Q6 SUV/Q6 Sportback e-tron performance	Q6 SUV/Q6 Sportback e-tron quattro	SQ6 SUV/ SQ6 Sportback e-tron
<p>Interieur mit Sportsitzen, Leder/Kunstleder-Kombination schwarz</p>  <p>Das Paket Interieur mit Sportsitzen, Leder/Kunstleder-Kombination schwarz, beinhaltet:</p> <ul style="list-style-type: none"> ▶ Sportsitze vorn mit manuell ausziehbarer Oberschenkelauflage, optisch integrierten Kopfstützen und ausgeprägten Sitzseitenwangen für guten Seitenhalt in Kurven ▶ Sitzmittelbahn in Leder schwarz, Sitzseitenwangen, Kopfstützen und Mittelarmlehnen in Kunstleder schwarz, Kontrastnähte in Stahlgrau (Sitzbezüge im Fond optisch an die Vordersitze angepasst) ▶ 4-Wege-Lendenwirbelstütze für die Vordersitze, elektrisch, horizontal und vertikal in vier Richtungen individuell einstellbar ▶ Interieurelemente oben und unten Kunstleder plus: Dekorelemente in der Instrumententafel sowie in den Türen in Kunstleder plus in Feinoptik mit Kontrastnähten in Stahlgrau, Mittelarmlehne in Kunstleder in Klassikoptik, Mittelkonsole und Türarmauflagen in Kunstleder plus in Feinoptik ▶ Farbe des Kunstleders plus in Feinoptik und des Kunstleders in Klassikoptik, farbangepasst an die jeweilige Innenausstattungsfarbe ▶ Instrumententafel-Oberseite schwarz mit Kontrastnaht in Stahlgrau ▶ Akzentflächen und Bedientasten schwarz glänzend für Elemente in Mittelkonsole und Rollo Getränkehalter ▶ Dekoreinlage Aluminium matt gebürstet anthrazit für Einleger in der Instrumententafel ▶ Einstiegsleisten mit Aluminiumeinlegern vorn, beleuchtet <p style="text-align: right;">in Verbindung mit Tech plus oder Tech pro</p>	PWE	2.370,- 1.991,60	●	●	●	-
		1.720,- 1.445,38	●	●	●	-

Sitze und Sitzkomfort

	Bestellschlüssel	EUR inkl. 19% MwSt. ³ EUR ohne MwSt. ³	Q6 SUV/Q6 Sportback e-tron	Q6 SUV/Q6 Sportback e-tron performance	Q6 SUV/Q6 Sportback e-tron quattro	SQ6 SUV/ SQ6 Sportback e-tron
<p>Interieur mit Sportsitzen, Leder/Kunstleder-Kombination beige</p>  <p>Das Paket Interieur mit Sportsitzen, Leder/Kunstleder-Kombination beige, beinhaltet:</p> <ul style="list-style-type: none"> ▶ Sportsitze vorn mit manuell ausziehbarer Oberschenkelauflage, optisch integrierten Kopfstützen und ausgeprägten Sitzseitenwangen für guten Seitenhalt in Kurven ▶ Sitzmittelbahn der Vordersitze und Sitzmittelbahn der beiden äußeren Fondsitze in Leder perforiert perlmuttbeige, Sitzseitenwangen und Mittelarmlehne der Fondsitze, mittleren Fondsitzplatz und Kopfstützen in Kunstleder perlmuttbeige, Kontrastnähte in Stahlgrau ▶ 4-Wege-Lendenwirbelstütze für die Vordersitze, elektrisch, horizontal und vertikal in vier Richtungen individuell einstellbar ▶ Interieurelemente oben und unten Kunstleder plus: Dekorelemente in der Instrumententafel sowie in den Türen in Kunstleder plus in Feinoptik mit Kontrastnähten in Stahlgrau, Mittelarmlehne in Kunstleder in Klassikoptik, Mittelkonsole und Türarmlagen in Kunstleder plus in Feinoptik ▶ Farbe des Kunstleders plus in Feinoptik und des Kunstleders in Klassikoptik, farbangepasst an die jeweilige Innenausstattungsfarbe ▶ Instrumententafel-Oberseite schwarz mit Kontrastnaht in Stahlgrau ▶ Akzentflächen und Bedientasten schwarz glänzend für Elemente in Mittelkonsole und Rollo Getränkehalter ▶ Dekoreinlage Aluminium matt gebürstet anthrazit für Einleger in der Instrumententafel ▶ Einstiegsleisten mit Aluminiumeinlegern vorn, beleuchtet <p>Hinweis: nur bestellbar in Verbindung mit Komfortpaket pro und Sitzbelüftung (4D3) in Verbindung mit Tech pro</p>	PWF	2.370,- 1.991,60	●	●	●	-
		1.720,- 1.445,38	●	●	●	-

	Bestellschlüssel	EUR inkl. 19% MwSt. ³ EUR ohne MwSt. ³	Q6 SUV/Q6 Sportback e-tron	Q6 SUV/Q6 Sportback e-tron performance	Q6 SUV/Q6 Sportback e-tron quattro	Q6 SUV/ SQ6 Sportback e-tron
<p>Interieur S line mit Sportsitzen, Stoff/Kunstleder-Kombination schwarz, lederfrei</p>  <p>Das Paket Interieur S line mit Sportsitzen, Stoff/Kunstleder-Kombination schwarz, beinhaltet:</p> <ul style="list-style-type: none"> ▶ Sportsitze vorn mit manuell ausziehbarer Oberschenkelauflage, optisch integrierten Kopfstützen und ausgeprägten Sitzseitenwangen für guten Seitenhalt in Kurven ▶ Sitzmittelbahn in Stoff Melange¹⁹ recycelt schwarz/anthrazit, Sitzseitenwangen und Kopfstützen in Kunstleder, Kontrastnähte in Felsgrau, S-Prägung in den Lehnen der Vordersitze (Sitzbezüge im Fond optisch an die Vordersitze angepasst) ▶ 4-Wege-Lendenwirbelstütze für die Vordersitze, elektrisch, horizontal und vertikal in vier Richtungen individuell einstellbar ▶ Dachhimmel Stoff schwarz ▶ Interieurelemente oben und unten Stoff: Dekorelemente in der Instrumententafel sowie in den Türen in Stoff mit Kontrastnähten in Felsgrau, Mittelarmlehne, Mittelkonsole und Türarmlagen in Stoff ▶ Farbe des Stoffs farbangepasst an die jeweilige Innenausstattungsfarbe ▶ Instrumententafel-Oberseite schwarz mit Kontrastnaht in Stahlgrau ▶ Akzentflächen und Bedientasten schwarz glänzend für Elemente in Mittelkonsole und Rollo Getränkehalter ▶ Dekoreinlage Aluminium matt gebürstet anthrazit für Einleger in der Instrumententafel ▶ Sportlederlenkrad, 3-Speichen, oben und unten abgeflacht, mit Multifunktion und Schaltwippen, Applikation Chromoptik, S-Emblem, Lenkradgriffe perforiertes Leder und Kontrastnaht ▶ Pedalerie und Fußstütze in Edelstahl ▶ Einstiegsleisten mit Aluminiumeinlegern vorn, beleuchtet, S-Schriftzug <p>* Hinweis: Serienausstattung in der edition one</p>	PWK	2.195,- 1.844,54	●*	●*	●*	-
		in Verbindung mit Tech	●	●	●	-
		in Verbindung mit Tech plus oder Tech pro	●	●	●	-
		2.075,- 1.743,70				
		1.425,- 1.197,48				

Sitze und Sitzkomfort

	Bestellschlüssel	EUR inkl. 19% MwSt. ³ EUR ohne MwSt. ³	Q6 SUV/Q6 Sportback e-tron	Q6 SUV/Q6 Sportback e-tron performance	Q6 SUV/Q6 Sportback e-tron quattro	SQ6 SUV/ SQ6 Sportback e-tron
Interieur S mit Sportsitzen, Leder/Kunstleder-Kombination schwarz  <p>Das Paket Interieur S mit Sportsitzen, Leder/Kunstleder-Kombination schwarz, beinhaltet:</p> <ul style="list-style-type: none"> ▶ Sportsitze vorn mit manuell ausziehbarer Oberschenkelauflage, optisch integrierten Kopfstützen und ausgeprägten Sitzseitenwangen für guten Seitenhalt in Kurven ▶ Sitzmittelbahn in Leder schwarz, Sitzseitenwangen, Mittelarmlehnen und Kopfstützen in Kunstleder schwarz, Kontrastnähte in Stahlgrau, S-Prägung in den Lehnen der Vordersitze (Sitzbezüge im Fond optisch an die Vordersitze angepasst) ▶ 4-Wege-Lendenwirbelstütze für die Vordersitze, elektrisch, horizontal und vertikal in vier Richtungen individuell einstellbar ▶ Dachhimmel Stoff schwarz ▶ Interieurelemente oben und unten Kunstleder plus: Dekorelemente in der Instrumententafel sowie in den Türen in Kunstleder plus in Feinoptik, schwarz, mit Kontrastnähten in Stahlgrau, Mittelarmlehne in Kunstleder in Klassikoptik, schwarz, Mittelkonsole und Türarmlagen in Kunstleder plus in Feinoptik, schwarz ▶ Instrumententafel-Oberseite schwarz mit Kontrastnaht in Stahlgrau ▶ Akzentflächen und Bedientasten schwarz glänzend für Elemente in Mittelkonsole und Rollo Getränkehalter ▶ Dekoreinlage Aluminium matt gebürstet anthrazit für Einleger in der Instrumententafel ▶ Sportlederlenkrad, 3-Speichen, oben und unten abgeflacht, mit Multifunktion und Schaltwippen, Applikation Chromoptik, S-Emblem, Lenkradgriffe perforiertes Leder und Kontrastnaht ▶ Pedalerie und Fußstütze in Edelstahl ▶ Einstiegsleisten mit Aluminiumeinlegern vorn, beleuchtet, S-Schriftzug 	PWL	3.075,- 2.584,03	●	●	●	○
	in Verbindung mit Tech	2.955,- 2.483,19	●	●	●	-
	in Verbindung mit Tech plus oder Tech pro	2.305,- 1.936,97	●	●	●	-
	in Verbindung mit edition one	880,- 739,50	●	●	●	-

	Bestellschlüssel	EUR inkl. 19% MwSt. ³ EUR ohne MwSt. ³	Q6 SUV/Q6 Sportback e-tron	Q6 SUV/Q6 Sportback e-tron performance	Q6 SUV/Q6 Sportback e-tron quattro	SQ6 SUV/ SQ6 Sportback e-tron
<p>Interieur S mit Sportsitzen, Leder/Kunstleder-Kombination grau</p>  <p>Das Paket Interieur S mit Sportsitzen, Leder/Kunstleder-Kombination grau, beinhaltet für den Q6 e-tron:</p> <ul style="list-style-type: none"> ▶ Sportsitze vorn mit manuell ausziehbarer Oberschenkelauflage, optisch integrierten Kopfstützen und ausgeprägten Sitzseitenwangen für guten Seitenhalt in Kurven ▶ Sitzmittelbahn in Leder stahlgrau, Sitzseitenwangen und Kopfstützen in Kunstleder stahlgrau, Kontrastnähte in Anthrazit, S-Prägung in den Lehnen der Vordersitze (Sitzbezüge im Fond optisch an die Vordersitze angepasst) ▶ Dachhimmel Stoff schwarz ▶ 4-Wege-Lendenwirbelstütze für die Vordersitze, elektrisch, horizontal und vertikal in vier Richtungen individuell einstellbar ▶ Interieurelemente oben und unten Kunstleder plus: Dekorelemente in der Instrumententafel sowie in den Türen in Kunstleder plus in Feinoptik, schwarz, mit Kontrastnähten in Stahlgrau, Mittelarmlehne in Kunstleder in Klassikoptik, schwarz, Mittelkonsole und Türarmlaufen in Kunstleder plus in Feinoptik, schwarz ▶ Instrumententafel-Oberseite schwarz mit Kontrastnaht in Stahlgrau ▶ Akzentflächen und Bedientasten schwarz glänzend für Elemente in Mittelkonsole und Rollo Getränkehalter ▶ Dekoreinlage Aluminium matt gebürstet anthrazit für Einleger in der Instrumententafel ▶ Sportlederlenkrad, 3-Speichen, oben und unten abgeflacht, mit Multifunktion und Schaltwippen, Applikation Chromoptik, S-Emblem, Lenkradgriffe perforiertes Leder und Kontrastnaht ▶ Pedalerie und Fußstütze in Edelstahl ▶ Einstiegsleisten mit Aluminiumeinlegern vorn, beleuchtet, S-Schriftzug <p>In Verbindung mit dem S-Modell beinhaltet das Paket:</p> <ul style="list-style-type: none"> ▶ Sitzmittelbahn in Leder stahlgrau, Sitzseitenwangen und Kopfstützen in Kunstleder stahlgrau, Kontrastnähte in Anthrazit, S-Prägung in den Lehnen der Vordersitze (Sitzbezüge im Fond optisch an die Vordersitze angepasst) 	PWM	<p>3.075,- 2.584,03 ohne Mehrpreis</p>	●	●	●	-
	in Verbindung mit Tech	<p>2.955,- 2.483,19</p>	●	●	●	-
	in Verbindung mit Tech plus oder Tech pro	<p>2.305,- 1.936,97</p>	●	●	●	-

Sitze und Sitzkomfort

	Bestellschlüssel	EUR inkl. 19% MwSt. ³ EUR ohne MwSt. ³	Q6 SUV/Q6 Sportback e-tron	Q6 SUV/Q6 Sportback e-tron performance	Q6 SUV/Q6 Sportback e-tron quattro	SQ6 SUV/ SQ6 Sportback e-tron
Interieur S mit Sportsitzen plus, Mikrofaser Dinamica²⁰/ Leder-Kombination schwarz  <p>Das Paket Interieur S mit Sportsitzen plus, Mikrofaser Dinamica/Leder-Kombination schwarz, beinhaltet:</p> <ul style="list-style-type: none"> ▶ Sportsitze plus vorn mit manuell ausziehbarer Oberschenkelauflage, manuell einstellbarer Gurthöhe, optisch integrierten Kopfstützen, ausgeprägten Sitzseitenwangen für guten Seitenhalt in Kurven, Dekorblende im Lehnenkopf mit S-Prägung ▶ Sitzmittelbahnen in Mikrofaser Dinamica schwarz mit Rautensteppung und Kontrastnähten in Stahlgrau, Sitzseitenwangen und Kopfstützen in Leder schwarz mit Kontrastnähten in Stahlgrau, Mittelarmlehne in Mikrofaser Dinamica (Sitzbezüge im Fond optisch an die Vordersitze angepasst) ▶ Lendenwirbelstütze pneumatisch einstellbar mit Massagefunktion für die Vordersitze ▶ Dachhimmel Stoff schwarz ▶ Interieurelemente oben und unten Mikrofaser Dinamica: Dekorelemente in der Instrumententafel sowie in den Türen in Mikrofaser Dinamica schwarz mit Kontrastnähten in Stahlgrau, Mittelarmlehne, Mittelkonsole und Türarmlagen in Mikrofaser Dinamica schwarz ▶ Instrumententafel-Oberseite schwarz mit Kontrastnaht in Stahlgrau ▶ Akzentflächen und Bedientasten schwarz glänzend für Elemente in Mittelkonsole und Rollo Getränkehalter ▶ Dekoreinlage Aluminium matt gebürstet anthrazit für Einleger in der Instrumententafel ▶ Sportlederlenkrad, 3-Speichen, oben und unten abgeflacht, mit Multifunktion und Schaltwippen, Applikation Chromoptik, S-Emblem, Lenkradgriffe perforiertes Leder und Kontrastnaht ▶ Pedalerie und Fußstütze in Edelstahl ▶ Einstiegsleisten mit Aluminiemeinlegern vorn, beleuchtet, S-Schriftzug <p>In Verbindung mit dem S-Modell beinhaltet das Paket:</p> <ul style="list-style-type: none"> ▶ Sportsitze plus vorn mit manuell ausziehbarer Oberschenkelauflage, manuell einstellbarer Gurthöhe, optisch integrierten Kopfstützen, ausgeprägten Sitzseitenwangen für besseren Seitenhalt in Kurven, Dekorblende im Lehnenkopf mit S-Prägung ▶ Sitzmittelbahnen in Mikrofaser Dinamica schwarz mit Rautensteppung und Kontrastnähten in Stahlgrau, Sitzseitenwangen und Kopfstützen in Leder schwarz mit Kontrastnähten in Stahlgrau, Mittelarmlehne in Mikrofaser Dinamica (Sitzbezüge im Fond optisch an die Vordersitze angepasst) ▶ Lendenwirbelstütze pneumatisch einstellbar mit Massagefunktion für die Vordersitze ▶ Interieurelemente oben und unten Mikrofaser Dinamica: Dekorelemente in der Instrumententafel sowie in den Türen in Mikrofaser Dinamica schwarz mit Kontrastnähten in Stahlgrau, Mittelarmlehne, Mittelkonsole und Türarmlagen in Mikrofaser Dinamica schwarz <p>Hinweis: im Q6 e-tron nur in Verbindung mit Tech plus oder Tech pro erhältlich</p>	PWN	3.650,- 3.067,23 575,- 483,19	●	●	●	-
<p>in Verbindung mit Tech plus oder Tech pro</p>		2.880,-	●	●	●	-
<p>in Verbindung mit edition one</p>		2.420,17 1.455,- 1.222,69	●	●	●	-

		Bestellschlüssel	EUR inkl. 19% MwSt. ³ EUR ohne MwSt. ³	Q6 SUV/Q6 Sportback e-tron	Q6 SUV/Q6 Sportback e-tron performance	Q6 SUV/Q6 Sportback e-tron quattro	SQ6 SUV/ SQ6 Sportback e-tron
Interieur S mit Sportsitzen plus, Leder schwarz		PWO	4.550,-	●	●	●	-
			3.823,53				
Das Paket Interieur S mit Sportsitzen plus, Leder schwarz, beinhaltet:			1.475,-	-	-	-	●
<ul style="list-style-type: none"> ▶ Sportsitze plus vorn mit manuell ausziehbarer Oberschenkelauflage, manuell einstellbarer Gurthöhe, optisch integrieren Kopfstützen, ausgeprägten Sitzseitenwangen für guten Seitenhalt in Kurven, Dekorblende im Lehnenkopf mit S-Prägung ▶ Sitze in Leder Feinnappa schwarz mit Kontrastnähten in Stahlgrau, Sitzmittelbahnen mit Rautensteppung, Mittelarmlehne in Mikrofaser Dinamica²⁰ (Sitzbezüge im Fond optisch an die Vordersitze angepasst) ▶ Lendenwirbelstütze pneumatisch einstellbar mit Massagefunktion für die Vordersitze ▶ Dachhimmel Stoff schwarz ▶ Interieurelemente oben und unten Mikrofaser Dinamica²⁰: Dekorelemente in der Instrumententafel sowie in den Türen in Mikrofaser Dinamica²⁰ schwarz mit Kontrastnähten in Stahlgrau, Mittelarmlehne, Mittelkonsole und Türarmlagen in Mikrofaser Dinamica²⁰ schwarz ▶ Instrumententafel-Oberseite schwarz mit Kontrastnaht in Stahlgrau ▶ Akzentflächen und Bedientasten schwarz glänzend für Elemente in Mittelkonsole und Rollo Getränkehalter ▶ Dekoreinlage Aluminium matt gebürstet anthrazit für Einleger in der Instrumententafel ▶ Sportlederlenkrad, 3-Speichen, oben und unten abgeflacht, mit Multifunktion und Schaltwippen, Applikation Chromoptik, S-Emblem, Lenkradgriffe perforiertes Leder und Kontrastnaht ▶ Pedalerie und Fußstütze in Edelstahl ▶ Einstiegsleisten mit Aluminiumeinlegern vorn, beleuchtet, S-Schriftzug 			1.239,50				
In Verbindung mit dem S-Modell beinhaltet das Paket zusätzlich zum serienmäßigen Interieur-Design:							
<ul style="list-style-type: none"> ▶ Sportsitze plus vorn mit manuell ausziehbarer Oberschenkelauflage, manuell einstellbarer Gurthöhe, optisch integrieren Kopfstützen, ausgeprägten Sitzseitenwangen für besseren Seitenhalt in Kurven, Dekorblende im Lehnenkopf mit S-Prägung ▶ Sitze in Leder Feinnappa schwarz mit Kontrastnähten in Stahlgrau, Sitzmittelbahnen mit Rautensteppung, Mittelarmlehne in Mikrofaser Dinamica²⁰ ▶ Lendenwirbelstütze pneumatisch einstellbar mit Massagefunktion für die Vordersitze ▶ Interieurelemente oben und unten Mikrofaser Dinamica²⁰: Dekorelemente in der Instrumententafel sowie in den Türen in Mikrofaser Dinamica²⁰ schwarz mit Kontrastnähten in Stahlgrau, Mittelarmlehne, Mittelkonsole und Türarmlagen in Mikrofaser Dinamica²⁰ schwarz 							
Hinweis: im Q6 e-tron nur in Verbindung mit Tech plus oder Tech pro erhältlich		in Verbindung mit Tech plus oder Tech pro	3.780,-	●	●	●	-
		in Verbindung mit edition one	2.355,-	●	●	●	-
			3.176,47				
			1.978,99				

● = als Sonderausstattung lieferbar ○ = Serienausstattung ● = Serien-/Sonderausstattung modellabhängig - = kein Angebot. Erläuterungen zu den Fußnoten finden Sie ab Seite 159.

Sitze und Sitzkomfort

		Bestellschlüssel	EUR inkl. 19% MwSt. ³ EUR ohne MwSt. ³	Q6 SUV/Q6 Sportback e-tron	Q6 SUV/Q6 Sportback e-tron performance	Q6 SUV/Q6 Sportback e-tron quattro	SQ6 SUV/ SQ6 Sportback e-tron
Interieur S mit Sportsitzen plus, Leder rot		PWQ	1.475,- 1.239,50	-	-	-	●
 <p>Das Paket Interieur S mit Sportsitzen plus, Leder rot, beinhaltet zusätzlich zum serienmäßigen Interieur-Design:</p> <ul style="list-style-type: none"> ▶ Sportsitze plus vorn mit manuell ausziehbarer Oberschenkelauflage, manuell einstellbarer Gurthöhe, optisch integrierten Kopfstützen, ausgeprägten Sitzseitenwangen für besseren Seitenhalt in Kurven, Dekorblende im Lehnenkopf mit S-Prägung ▶ Sitze in Leder Feinnappa arrasrot mit Kontrastnähten in Stahlgrau, Sitzmittelbahnen mit Rautensteppung, Mittelarmlehne in Mikrofaser Dinamica²⁰ ▶ Lendenwirbelstütze pneumatisch einstellbar mit Massagefunktion für die Vordersitze ▶ Interieurelemente oben und unten Mikrofaser Dinamica²⁰: Dekorelemente in der Instrumententafel sowie in den Türen in Mikrofaser Dinamica²⁰ schwarz mit Kontrastnähten in Stahlgrau, Mittelarmlehne, Mittelkonsole und Türarmauflagen in Mikrofaser Dinamica²⁰ schwarz <p>Hinweis: nicht in Verbindung mit den Außenlackierungen Ascariblau Metallic und Soneirarot Metallic bestellbar</p>							

	Bestellschlüssel	EUR inkl. 19% MwSt. ³ EUR ohne MwSt. ³	Q6 SUV/Q6 Sportback e-tron	Q6 SUV/Q6 Sportback e-tron performance	Q6 SUV/Q6 Sportback e-tron quattro	SQ6 SUV/ SQ6 Sportback e-tron
Interieur S mit Sportsitzen plus, Mikrofaser Dinamica²⁰/ Leder-Kombination schwarz, Farbnähte rot Audi Sport GmbH	YYB	4.330,- 3.638,66 1.255,- 1.054,62	●	●	●	-
 <p>Das Paket Interieur S mit Sportsitzen plus, Mikrofaser Dinamica/Leder-Kombination schwarz, Farbnähte rot Audi Sport GmbH, beinhaltet:</p> <ul style="list-style-type: none"> ▶ Sportsitze plus vorn mit manuell ausziehbarer Oberschenkelauflage, manuell einstellbarer Gurthöhe, optisch integrierten Kopfstützen, ausgeprägten Sitzseitenwangen für guten Seitenhalt in Kurven, Dekorblende im Lehnenkopf mit S-Prägung ▶ Sitzmittelbahnen in Mikrofaser Dinamica schwarz mit Rautensteppung und Kontrastnähten in Expressrot, Sitzseitenwangen und Kopfstützen in Leder schwarz mit Kontrastnähten in Expressrot, Mittelarmlehne in Mikrofaser Dinamica (Sitzbezüge im Fond optisch an die Vordersitze angepasst) ▶ Lendenwirbelstütze pneumatisch einstellbar mit Massagefunktion für die Vordersitze ▶ Dachhimmel Stoff schwarz ▶ Interieurelemente oben und unten Mikrofaser Dinamica: Dekorelemente in der Instrumententafel sowie in den Türen in Mikrofaser Dinamica schwarz mit Kontrastnähten in Expressrot, Mittelarmlehne, Mittelkonsole und Türarmauflagen in Mikrofaser Dinamica schwarz ▶ Instrumententafel-Oberseite schwarz mit Kontrastnaht in Stahlgrau ▶ Akzentflächen und Bedientasten schwarz glänzend für Elemente in Mittelkonsole und Rollo Getränkehalter ▶ Dekoreinlage Aluminium matt gebürstet anthrazit für Einleger in der Instrumententafel ▶ Sportlederlenkrad, 3-Speichen, oben und unten abgeflacht, mit Multifunktion und Schaltwippen, Applikation Chrom-optik, S-Emblem, Lenkradgriffe perforiertes Leder und Kontrastnaht ▶ Pedalerie und Fußstütze in Edelstahl ▶ Einstiegsleisten mit Aluminiumeinlegern vorn, beleuchtet, S-Schriftzug ▶ Kontrastnähte in Expressrot auf Sitzbezügen, auf Dekorelementen in der Instrumententafel und auf den Türen in Mikrofaser Dinamica schwarz ▶ Gurtbänder schwarz mit Rändern in Rot (für Vordersitze und äußere Fondsitze) <p>Ein Angebot der Audi Sport GmbH</p> <p>Hinweis: im Q6 e-tron nur in Verbindung mit Tech plus oder Tech pro erhältlich</p>						
			●	●	●	-
		3.560,- 2.991,60				
			●	●	●	-
		2.135,- 1.794,12				

Sitze und Sitzkomfort

Interieur S mit Sportsitzen plus, Mikrofaser Dinamica²⁰/ Leder-Kombination schwarz, Farbnähte Audi exclusive



Cognacbraun



Jetgrau



Ozeanblau

Hochwertige Materialien und eine Auswahl markanter Farben für die Nähte verleihen dem Innenraum eine ganz persönliche Note.

Das Paket Interieur S mit Sportsitzen plus, Mikrofaser Dinamica²⁰/Leder-Kombination schwarz, Farbnähte Audi exclusive, beinhaltet:

- ▶ Kontrastnähte im Innenraum, wählbar aus den Audi exclusive-Farben Cognacbraun, Diamantsilber, Jetgrau, Karmesinrot, Ozeanblau, Schwarz oder Iguanagrün
- ▶ Audi exclusive-Emblem in den Türverkleidungseinsätzen
- ▶ Sportsitze plus vorn mit manuell ausziehbarer Oberschenkelauflage, manuell einstellbarer Gurthöhe, optisch integrierten Kopfstützen, ausgeprägten Sitzseitenwangen für guten Seitenhalt in Kurven, Dekorblende im Lenkenkopf mit S-Emblem
- ▶ Sitzmittelbahnen in Mikrofaser Dinamica²⁰ schwarz mit Rautensteppung und Kontrastnähten Audi exclusive, Sitzseitenwangen und Kopfstützen in Leder schwarz mit Kontrastnähten Audi exclusive, Mittelarmlehne in Mikrofaser Dinamica²⁰ (Sitzbezüge im Fond optisch an die Vordersitze angepasst)
- ▶ Lendenwirbelstütze pneumatisch einstellbar mit Massagefunktion für die Vordersitze
- ▶ Dachhimmel Stoff schwarz
- ▶ Interieurelemente oben und unten Mikrofaser Dinamica²⁰: Dekorelemente in der Instrumententafel sowie in den Türen in Mikrofaser Dinamica²⁰ schwarz mit Kontrastnähten Audi exclusive, Mittelarmlehne, Mittelkonsole und Türarmlauflagen in Mikrofaser Dinamica²⁰ schwarz
- ▶ Instrumententafel-Oberseite schwarz mit Kontrastnaht Audi exclusive
- ▶ Akzentflächen und Bedientasten schwarz glänzend für Elemente in Mittelkonsole und Rollo Getränkehalter
- ▶ Dekoreinlage Aluminium matt gebürstet anthrazit für Einleger in der Instrumententafel
- ▶ Sportlederlenkrad, 3-Speichen, oben und unten abgeflacht, mit Multifunktion und Schaltwippen, Applikation Chromoptik, S-Emblem, Lenkradgriffe perforiertes Leder und Kontrastnaht Audi exclusive
- ▶ Fußmatten schwarz Audi exclusive mit Keder in Schwarz und Kontrastnaht Audi exclusive
- ▶ Pedalerie und Fußstütze in Edelstahl
- ▶ Einstiegsleisten mit Aluminiumeinlegern vorn, beleuchtet, S-Schriftzug

Ein Angebot der Audi Sport GmbH

Hinweis: im Q6 e-tron nur bestellbar in Verbindung mit Tech plus (PQB) oder Tech pro (PQC)

Bestellschlüssel	EUR inkl. 19% MwSt. ³ EUR ohne MwSt. ³	Q6 SUV/Q6 Sportback e-tron	Q6 SUV/Q6 Sportback e-tron performance	Q6 SUV/Q6 Sportback e-tron quattro	SQ6 SUV/ SQ6 Sportback e-tron
YN1	8.540,- 7.176,47 5.765,- 4.844,54	●	●	●	-
		-	-	-	●

Interieur S mit Sportsitzen plus, Leder schwarz, Farbnähte Audi exclusive



Karmesinrot



Iguanagrün

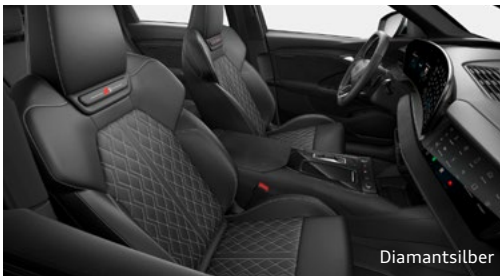

Diamantsilber

Hochwertige Materialien und eine Auswahl markanter Farben für die Nähte verleihen dem Innenraum eine ganz persönliche Note.

Das Paket Interieur S mit Sportsitzen plus, Leder schwarz, Farbnähte Audi exclusive, beinhaltet:

- ▶ Kontrastnähte im Innenraum, wählbar aus den Audi exclusive-Farben Cognacbraun, Diamantsilber, Jetgrau, Karmesinrot, Ozeanblau, Schwarz oder Iguanagrün
- ▶ Audi exclusive-Emblem in den Türverkleidungseinsätzen
- ▶ Sportsitze plus vorn mit manuell ausziehbarer Oberschenkelauflage, manuell einstellbarer Gurthöhe, optisch integrieren Kopfstützen, ausgeprägten Sitzseitenwangen für guten Seitenhalt in Kurven, Dekorblende im Lenkenkopf mit S-Emblem
- ▶ Sitze in Leder Feinnappa schwarz mit Kontrastnähten Audi exclusive, Sitzmittelbahnen mit Rautensteppung, Mittelarmlehne in Mikrofaser Dinamica²⁰ (Sitzbezüge im Fond optisch an die Vordersitze angepasst)
- ▶ Lendenwirbelstütze pneumatisch einstellbar mit Massagefunktion für die Vordersitze
- ▶ Dachhimmel Stoff schwarz
- ▶ Interieurelemente oben und unten Mikrofaser Dinamica²⁰: Dekorelemente in der Instrumententafel sowie in den Türen und Türarmlagen vorn und hinten in Mikrofaser Dinamica²⁰ schwarz mit Kontrastnähten Audi exclusive, Mittelarmlehne und Mittelkonsole in Mikrofaser Dinamica²⁰ schwarz
- ▶ Instrumententafel-Oberseite schwarz mit Kontrastnaht Audi exclusive
- ▶ Akzentflächen und Bedientasten schwarz glänzend für Elemente in Mittelkonsole und Rollo Getränkehalter
- ▶ Dekoreinlage Aluminium matt gebürstet anthrazit für Einleger in der Instrumententafel
- ▶ Sportlederlenkrad, 3-Speichen, oben und unten abgeflacht, mit Multifunktion und Schaltwippen, Applikation Chromoptik, S-Emblem, Lenkradgriffe perforiertes Leder und Kontrastnaht Audi exclusive
- ▶ Fußmatten schwarz Audi exclusive mit Keder in Schwarz und Kontrastnaht Audi exclusive
- ▶ Pedalerie und Fußstütze in Edelstahl
- ▶ Einstiegsleisten mit Aluminiumeinlegern vorn, beleuchtet, S-Schriftzug

Ein Angebot der Audi Sport GmbH

Hinweis: im Q6 e-tron nur bestellbar in Verbindung mit Tech plus (PQB) oder Tech pro (PQC)

Bestellschlüssel	EUR inkl. 19% MwSt. ³ EUR ohne MwSt. ³	Q6 SUV/Q6 Sportback e-tron	Q6 SUV/Q6 Sportback e-tron performance	Q6 SUV/Q6 Sportback e-tron quattro	SQ6 SUV/SQ6 Sportback e-tron
YN2	9.440,- 7.932,77 6.665,- 5.600,84	●	●	●	-
		-	-	-	●

Sitze und Sitzkomfort

Interieur S mit Sportsitzen, Leder/Kunstleder-Kombination, schwarz-cognacbraun Audi exclusive



Hochwertige Materialqualität und eine attraktive Farbkombination verleihen dem Fahrzeuginnenraum eine ganz persönliche Note.

Das Paket Interieur S mit Sportsitzen, Leder/Kunstleder-Kombination, schwarz-cognacbraun Audi exclusive, beinhaltet:

- ▶ Sportsitze vorn mit manuell ausziehbarer Oberschenkelauflage, optisch integrierten Kopfstützen und ausgeprägten Sitzseitenwangen für guten Seitenhalt in Kurven
- ▶ Farbindividualisierung Sitze Audi exclusive mit Sitzmittelbahn in Leder cognacbraun und Kontrastnaht in Schwarz, Sitzseitenwangen und Kopfstützen in Kunstleder schwarz, Kontrastnähte in Cognacbraun, S-Prägung in den Lehnen der Vordersitze (Sitzbezüge im Fond optisch an die Vordersitze angepasst)
- ▶ 4-Wege-Lendenwirbelstütze für die Vordersitze, elektrisch, horizontal und vertikal in 4 Richtungen individuell einstellbar
- ▶ Audi exclusive-Badge in den Türverkleidungseinsätzen
- ▶ Dachhimmel Stoff schwarz
- ▶ Farbindividualisierung Interieurelemente Audi exclusive mit Interieurelementen oben und unten Mikrofaser Dinamica²⁰: Dekorelemente in der Instrumententafel sowie in den Türen und Türarmauflagen vorn und hinten in Mikrofaser Dinamica²⁰ schwarz mit Kontrastnähten in Cognacbraun, Mittelarmlehne und Mittelkonsole in Mikrofaser Dinamica²⁰ cognacbraun
- ▶ Farbindividualisierung Interieurelemente Audi exclusive mit Instrumententafel-Oberseite schwarz mit Kontrastnaht Audi exclusive in Cognacbraun
- ▶ Akzentflächen und Bedientasten schwarz glänzend für Elemente in Mittelkonsole und Rollo Getränkehalter
- ▶ Dekoreinlage Technikgewebe anthrazit⁵ für Einleger in der Instrumententafel
- ▶ Lenkrad schwarz mit Kontrastnaht Audi exclusive in Cognacbraun
- ▶ Sportlederlenkrad, 3-Speichen, oben und unten abgeflacht, mit Multifunktion und Schaltwippen, Applikation Chromoptik, S-Emblem, Lenkradgriffe perforiertes Leder und Kontrastnaht in Cognacbraun
- ▶ Pedalerie und Fußstütze in Edelstahl
- ▶ Fußmatten schwarz Audi exclusive mit Keder in Cognacbraun und Nähten in Schwarz
- ▶ Einstiegsleisten mit Aluminiumeinlegern vorn, beleuchtet, S-Schriftzug

Ein Angebot der Audi Sport GmbH

Bestellschlüssel	EUR inkl. 19% MwSt. ³ EUR ohne MwSt. ³	Q6 SUV/Q6 Sportback e-tron	Q6 SUV/Q6 Sportback e-tron performance	Q6 SUV/Q6 Sportback e-tron quattro	SQ6 SUV/SQ6 Sportback e-tron
YDG	9.805,- 8.239,50 7.260,- 6.100,84	●	●	●	-
		-	-	-	●

		Bestellschlüssel	EUR inkl. 19% MwSt. ³ EUR ohne MwSt. ³	Q6 SUV/Q6 Sportback e-tron	Q6 SUV/Q6 Sportback e-tron performance	Q6 SUV/Q6 Sportback e-tron quattro	SQ6 SUV/ SQ6 Sportback e-tron
Interieur S mit Sportsitzen plus, Leder jetgrau-ozeanblau Audi exclusive		YDH	11.770,- 9.890,76 8.995,- 7.558,82	●	●	●	-
 <p>Hochwertige Materialqualität und eine attraktive Farbkombination verleihen dem Fahrzeuginnenraum eine ganz persönliche Note.</p> <p>Das Paket Interieur S mit Sportsitzen plus, Leder jetgrau-ozeanblau Audi exclusive, beinhaltet:</p> <ul style="list-style-type: none"> ▶ Sportsitze plus vorn mit manuell ausziehbarer Oberschenkelauflage, manuell einstellbarer Gurthöhe, optisch integrieren Kopfstützen, ausgeprägten Sitzseitenwangen für guten Seitenhalt in Kurven, Dekorblende im Lehnenkopf mit S-Emblem ▶ Farbindividualisierung Sitze Audi exclusive in Leder Feinnappa jetgrau, umlaufendes Band in Leder Feinnappa ozeanblau, Sitzmittelbahnen mit Rautensteppung und Kontrastnähten in Ozeanblau (Sitzbezüge im Fond optisch an die Vordersitze angepasst) ▶ Lendenwirbelstütze pneumatisch einstellbar mit Massagefunktion für die Vordersitze ▶ Audi exclusive-Badge in den Türverkleidungseinsätzen ▶ Dachhimmel Stoff schwarz ▶ Farbindividualisierung Interieurelemente Audi exclusive mit Interieurelementen oben und unten Mikrofaser Dinamica²⁰: Dekorelemente in der Instrumententafel sowie in den Türen und Türarmauflagen vorn und hinten in Mikrofaser Dinamica²⁰ jetgrau mit Kontrastnähten in Ozeanblau, Mittelarmlehne und Mittelkonsole in Mikrofaser Dinamica²⁰ jetgrau ▶ Farbindividualisierung Interieurelemente Audi exclusive mit Instrumententafel-Oberseite schwarz mit Kontrastnaht Audi exclusive in Ozeanblau ▶ Akzentflächen und Bedientasten schwarz glänzend für Elemente in Mittelkonsole und Rollo Getränkehalter ▶ Dekoreinlage Carbon Mikro-Körper Struktur für Einleger in der Instrumententafel ▶ Bedienelemente schwarz mit Kontrastnaht Audi exclusive in Ozeanblau ▶ Sportlederlenkrad, 3-Speichen, oben und unten abgeflacht, mit Multifunktion und Schaltwippen, Applikation Chromoptik, S-Emblem, Lenkradgriffe perforiertes Leder und Kontrastnaht in Ozeanblau ▶ Pedalerie und Fußstütze in Edelstahl ▶ Fußmatten schwarz Audi exclusive mit Keder in Ozeanblau und Nähten in Jetgrau ▶ Einstiegsleisten mit Aluminiumeinlegern vorn, beleuchtet, S-Schriftzug <p>Ein Angebot der Audi Sport GmbH</p> <p>Hinweis: im Q6 e-tron nur bestellbar in Verbindung mit Tech plus (PQB) oder Tech pro (PQC); im SQ6 e-tron nur bestellbar in Verbindung mit Tech pro (PQD)</p>							

Sitze und Sitzkomfort



		Bestellschlüssel	EUR inkl. 19 % MwSt. ³ EUR ohne MwSt. ³	Q6 SUV/Q6 Sportback e-tron	Q6 SUV/Q6 Sportback e-tron performance	Q6 SUV/Q6 Sportback e-tron quattro	SQ6 SUV/ SQ6 Sportback e-tron
Farbindividualisierung Sitze Audi exclusive	<p>Hochwertige Lederqualität und eine Auswahl besonderer Farben verleihen dem Innenraum des Fahrzeugs eine ganz persönliche Note. Für Sportsitze plus in Leder Feinnappa mit Rautensteppung steht eine große Auswahl an Audi exclusive-Farben zur Verfügung:</p> <ul style="list-style-type: none"> ▶ Cognacbraun ▶ Diamantsilber ▶ Jetgrau ▶ Karmesinrot ▶ Ozeanblau ▶ Schwarz <p>Nähte zusätzlich wählbar in der Akzentfarbe Audi exclusive in Iguanagrün</p> <p>Ein Angebot der Audi Sport GmbH</p> <p>Hinweis: Hinweis: im Q6 e-tron nur bestellbar in Verbindung mit ausgewählten Interieurpaketen und Tech plus (PQB) oder Tech pro (PQC); im SQ6 e-tron nur bestellbar in Verbindung mit ausgewählten Interieurpaketen und Tech pro (PQD)</p>	FC1	3.950,- 3.319,33	●	●	●	●

Licht

	Bestellschlüssel	EUR inkl. 19% MwSt. ³ EUR ohne MwSt. ³	Q6 SUV/Q6 Sportback e-tron	Q6 SUV/Q6 Sportback e-tron performance	Q6 SUV/Q6 Sportback e-tron quattro	SQ6 SUV/ SQ6 Sportback e-tron
<p>Ambiente-Lichtpaket</p> <p>Die Ambientebeleuchtung in LED-Technologie schafft eine angenehme Atmosphäre durch helles Lichtdesign und eindrucksvolle Lichtinszenierung im Fahrzeuginnenraum.</p> <p>Das Ambiente-Lichtpaket beinhaltet:</p> <ul style="list-style-type: none"> ▶ Make-up-Spiegel auf Fahrer- und Beifahrerseite, beleuchtet ▶ Ambientebeleuchtung der Türflächen vorn und hinten (weiß) ▶ Ambientebeleuchtung Audi virtual cockpit (weiß) ▶ Telefonablage mit induktiver Ladefunktion und Mobilfunk-Koppelantenne (weiß) ▶ Einstiegsleuchten auf der Unterseite der Türen vorn ▶ LED-Dachmodul vorn und hinten, inklusive Leseleuchten (weiß) ▶ Fußraumbeleuchtung vorn (weiß) ▶ Vorfeldbeleuchtung Heckklappe ▶ Gepäckraumbeleuchtung rechts und links ▶ Handschuhfachbeleuchtung (weiß) 			○	○	○	○

Dekorelemente



		Bestellschlüssel	EUR inkl. 19 % MwSt. ³ EUR ohne MwSt. ³	Q6 SUV/Q6 Sportback e-tron	Q6 SUV/Q6 Sportback e-tron performance	Q6 SUV/Q6 Sportback e-tron quattro	SQ6 SUV/ SQ6 Sportback e-tron
84	<p>Dekoreinlage Feinlack vulkangrau</p>  <p>für Einleger in der Instrumententafel</p> <p>Feinlack besteht teilweise zu ca. 27 % aus nachwachsenden Rohstoffen.</p>			○	○	○	-
	<p>Dekoreinlage Aluminium matt gebürstet anthrazit</p>  <p>für Einleger in der Instrumententafel</p> <p>Hinweis: im Q6 e-tron nur bestellbar in Verbindung mit einem Interieurpaket</p>	5TG	ohne Mehrpreis	●	●	●	○
	<p>Dekoreinlage Holz Amberbaum hellbraun naturell</p>  <p>für Einleger in der Instrumententafel</p> <p>Hinweis: nur in Verbindung mit einem Interieurpaket bestellbar</p>	5TF	170,- 142,86	●	●	●	-

		Bestellschlüssel	EUR inkl. 19% MwSt. ³ EUR ohne MwSt. ³	Q6 SUV/Q6 Sportback e-tron	Q6 SUV/Q6 Sportback e-tron performance	Q6 SUV/Q6 Sportback e-tron quattro	SQ6 SUV/ SQ6 Sportback e-tron
Dekoreinlage Holz Birke linear steingrau naturell		für Einleger in der Instrumententafel Hinweis: nur in Verbindung mit einem Interieurpaket bestellbar	7TP 170,- 142,86	●	●	●	-
Dekoreinlage Carbon Mikro-Körper Struktur		für Einleger in der Instrumententafel Ein Angebot der Audi Sport GmbH Hinweis: für Q6 e-tron nur in Verbindung mit Interieur S line oder Interieur S bestellbar	5MK 520,- 436,97	●	●	●	●
Dekoreinlage Technikgewebe anthrazit		für Einleger in der Instrumententafel Technikgewebe ist ein innovatives, technisch anmutendes Polyestergewebe mit haptischer Struktur und in neuartiger Optik. Ein Angebot der Audi Sport GmbH Hinweis: für Q6 e-tron nur in Verbindung mit Interieur S line oder Interieur S bestellbar	5MC 420,- 352,94	●	●	●	●

Dachhimmel

	Bestellschlüssel	EUR inkl. 19% MwSt. ³ EUR ohne MwSt. ³	Q6 SUV/Q6 Sportback e-tron	Q6 SUV/Q6 Sportback e-tron performance	Q6 SUV/Q6 Sportback e-tron quattro	SQ6 SUV/ SQ6 Sportback e-tron
<p>Dachhimmel Stoff, Farbe spezifisch</p>  <p>in Felsgrau</p>			○	○	○	-
<p>Dachhimmel Stoff schwarz</p>  <p>Hinweis: im Q6 e-tron nur in Verbindung mit ausgewählten Interieurpaketen erhältlich</p>		ohne Mehrpreis	●	●	●	○

Lenkräder/Bedienelemente

		Bestellschlüssel	EUR inkl. 19% MwSt. ³ EUR ohne MwSt. ³	Q6 SUV/Q6 Sportback e-tron	Q6 SUV/Q6 Sportback e-tron performance	Q6 SUV/Q6 Sportback e-tron quattro	SQ6 SUV/ SQ6 Sportback e-tron	
Doppelspeichen-Lederlenkrad mit Multifunktion	<p>Das progressive und markante Doppelspeichen-Lederlenkrad mit Aluminiumoptik liegt gut in der Hand und integriert sich nahtlos in das Interieur des Fahrzeugs.</p> <p>Zur einfachen Bedienung der umfangreichen serienmäßigen und optional gegen Aufpreis erhältlichen Infotainment-Umfänge ist das Lenkrad mit Multifunktionstasten mit Touchbedienung ausgestattet.</p>			○	○	○	-	
	Sportlederlenkrad, 3-Speichen, oben und unten abgeflacht mit Multifunktion und Schaltwippen	<p>Das progressive und markante Sportlederlenkrad im 3-Speichen-Design ist oben und unten abgeflacht und bietet eine besonders sportliche Optik. Es liegt gut in der Hand und integriert sich nahtlos in das Interieur des Fahrzeugs.</p> <p>Zur einfachen Bedienung der umfangreichen serienmäßigen und optional gegen Aufpreis erhältlichen Infotainment-Umfänge ist das Lenkrad mit Multifunktionstasten mit Touchbedienung ausgestattet.</p> <p>Schaltwippen ermöglichen das manuelle Wechseln der Rekuperationsstufen. Wenn die fahrende Person den Fuß vom Fahrpedal nimmt, kann mittels Rekuperation kinetische Energie situationsabhängig und bedarfsgerecht in elektrische Energie umgewandelt werden. Diese wird entsprechend genutzt, um die Batterie zu laden. Damit können eine gesteigerte Effizienz und eine erhöhte Reichweite erzielt werden.</p> <p>Hinweis: im Q6 e-tron nur in Verbindung mit ausgewählten Interieurpaketen erhältlich</p>	ohne Mehrpreis	●	●	●	○	
	Doppelspeichen-Lederlenkrad mit Multifunktion und Schaltwippen	<p>Das progressive und markante Doppelspeichen-Lederlenkrad mit Aluminiumoptik liegt gut in der Hand und integriert sich nahtlos in das Interieur des Fahrzeugs.</p> <p>Zur einfachen Bedienung der umfangreichen serienmäßigen und optional gegen Aufpreis erhältlichen Infotainment-Umfänge ist das Lenkrad mit Multifunktionstasten mit Touchbedienung ausgestattet.</p> <p>Schaltwippen ermöglichen das manuelle Wechseln der Rekuperationsstufen. Wenn die fahrende Person den Fuß vom Fahrpedal nimmt, kann mittels Rekuperation kinetische Energie situationsabhängig und bedarfsgerecht in elektrische Energie umgewandelt werden. Diese wird entsprechend genutzt, um die Batterie zu laden. Damit können eine gesteigerte Effizienz und eine erhöhte Reichweite erzielt werden.</p> <p>Hinweis: nur bestellbar in Verbindung mit Tech (PQA), Tech plus (PQB) oder Tech pro (PQC); nicht in Verbindung mit den edition one bestellbar</p>	2ZQ ohne Mehrpreis	120,- 100,84	●	●	●	-
								

Lenkräder/Bedienelemente

		Bestellschlüssel	EUR inkl. 19% MwSt. ³ EUR ohne MwSt. ³	Q6 SUV/Q6 Sportback e-tron	Q6 SUV/Q6 Sportback e-tron performance	Q6 SUV/Q6 Sportback e-tron quattro	SQ6 SUV/ SQ6 Sportback e-tron
Doppelspeichen-Sportlederlenkrad, oben und unten abgeflacht, mit Multifunktion und Schaltwippen 	<p>Das progressive und markante Doppelspeichen-Sportlederlenkrad mit Aluminiumoptik ist oben und unten abgeflacht und überzeugt durch seine sportliche Optik. Es liegt gut in der Hand und integriert sich nahtlos in das Interieur des Fahrzeugs.</p> <p>Zur einfachen Bedienung der umfangreichen serienmäßigen und optional gegen Aufpreis erhältlichen Infotainment-Umfänge ist das Lenkrad mit Multifunktionstasten mit Touchbedienung ausgestattet.</p> <p>Schaltwippen ermöglichen das manuelle Wechseln der Rekuperationsstufen. Wenn die fahrende Person den Fuß vom Fahrpedal nimmt, kann mittels Rekuperation kinetische Energie situationsabhängig und bedarfsgerecht in elektrische Energie umgewandelt werden. Diese wird entsprechend genutzt, um die Batterie zu laden. Damit können eine gesteigerte Effizienz und eine erhöhte Reichweite erzielt werden.</p> <p>Hinweis: nicht in Verbindung mit den edition one bestellbar in Verbindung mit einem Tech-Paket</p>	2FS	320,- 268,91	●	●	●	-
		200,- 168,07	●	●	●	-	
Lenkradheizung	<p>mit beheizbarem Lenkradkranz</p> <p>Hinweis: nur in Verbindung mit Tech (PQA), Tech plus (PQB), Tech pro (PQC/PQD) oder in den edition one erhältlich</p>		ohne Mehrpreis	●	●	●	●
Lenkradeinstellung manuell	<p>Das Lenkrad lässt sich manuell in die gewünschte Position bringen. Es ist in Höhe und Abstand einstellbar.</p>			○	○	○	○
Lenkradeinstellung elektrisch	<p>Das Lenkrad lässt sich bequem per Knopfdruck in Höhe und Abstand in die gewünschte Position einstellen. Die Ein- und Ausstiegsautomatik bringt das Lenkrad bei Bedarf in eine Position, die das Ein- und Aussteigen komfortabler macht. In Verbindung mit Vordersitzen elektrisch einstellbar zusätzlich mit Memory-Funktion, welche die individuelle Höhen- und Abstandseinstellung des Lenkrads speichert.</p> <p>Hinweis: nur in Verbindung mit Komfortpaket pro (PG6/PG8) bestellbar</p>		ohne Mehrpreis	●	●	●	●

● = als Sonderausstattung lieferbar ○ = Serienausstattung ● = Serien-/Sonderausstattung modellabhängig - = kein Angebot. Erläuterungen zu den Fußnoten finden Sie ab Seite 159.

		Bestellschlüssel	EUR inkl. 19% MwSt. ³ EUR ohne MwSt. ³	Q6 SUV/Q6 Sportback e-tron	Q6 SUV/Q6 Sportback e-tron performance	Q6 SUV/Q6 Sportback e-tron quattro	SQ6 SUV/ SQ6 Sportback e-tron
Bedienelemente schwarz mit Kontrastnaht Audi exclusive	Für die Kontrastnaht sind folgende Farben wählbar: Cognacbraun, Diamantsilber, Jetgrau, Karmesinrot, Ozeanblau, Schwarz und Iguanagrün. Ein Angebot der Audi Sport GmbH Hinweis: nur bestellbar in Verbindung mit einem Interieurpaket	0UD	850,- 714,29	●	●	●	●

Klimatisierung

	Bestellschlüssel	EUR inkl. 19% MwSt. ³ EUR ohne MwSt. ³	Q6 SUV/Q6 Sportback e-tron	Q6 SUV/Q6 Sportback e-tron performance	Q6 SUV/Q6 Sportback e-tron quattro	SQ6 SUV/ SQ6 Sportback e-tron
Elektrische Luftzusatzheizung			<input type="radio"/>	<input type="radio"/>	<input type="radio"/>	<input type="radio"/>
Automatische Umluftregelung	 <p>Mit dem Filtereinsatz können Feinstaubpartikel, wie z. B. Nanofasern, mit einem Durchmesser kleiner als 2,5 Mikrometern herausgefiltert werden. Dadurch kann die automatische Umluftregelung dabei unterstützen, die Innenraumluftqualität zu verbessern.</p>		<input type="radio"/>	<input type="radio"/>	<input type="radio"/>	<input type="radio"/>
Wärmepumpe	<p>Die Wärmepumpe nutzt im Rahmen der Systemgrenzen die Abwärme der elektrischen Antriebskomponenten sowie die Außenluft, um den Fahrzeuginnenraum aufzuwärmen. Damit wird die Bereitstellung der benötigten Heizleistung bei niedrigen Außentemperaturen unterstützt. Die dadurch nicht gebrauchte elektrische Energie zum Heizen kann beispielsweise auch einen positiven Effekt auf die Reichweite haben.</p>		<input type="radio"/>	<input type="radio"/>	<input type="radio"/>	<input type="radio"/>
3-Zonen-Komfortklimaautomatik	 <p>elektronisch geregelte Klimaautomatik für angenehme und komfortable Klimatisierung des Fahrzeuginnenraums; inklusive vielseitiger Einstellmöglichkeiten und Zusatzfunktionen</p> <p>Die 3-Zonen-Komfortklimaautomatik enthält folgende Funktionen:</p> <ul style="list-style-type: none"> ▶ elektronische Regelung der Lufttemperatur, -menge und -verteilung ▶ sonnenstandsabhängige Regelung ▶ Komfortassistenten mit 4 vordefinierten Klimamodi, die über einen Button aktiviert werden können ▶ Tasten für die Enteisung der Front- und Heckscheibe ▶ automatische Umluftregelung ▶ staub- und geruchsabscheidenden PM-2,5-Innenraumfilter, der für eine geringere Belastung des Fahrzeuginnenraums mit Staubpartikeln, die kleiner als 2,5 µm sind, Gerüchen und Allergenen sorgt ▶ Klimabedienteil zur Einstellung der Fondraumtemperatur in der Mittelkonsole hinten ▶ Ausströmer in der Mittelkonsole hinten 		<input type="radio"/>	<input type="radio"/>	<input type="radio"/>	<input type="radio"/>

		Bestellschlüssel	EUR inkl. 19% MwSt. ³ EUR ohne MwSt. ³	Q6 SUV/Q6 Sportback e-tron	Q6 SUV/Q6 Sportback e-tron performance	Q6 SUV/Q6 Sportback e-tron quattro	SQ6 SUV/ SQ6 Sportback e-tron
Standklimatisierung	 <p>Mit der serienmäßigen Standklimatisierung ist es möglich, den Innenraum im Sommer vor Fahrtbeginn herunterzukühlen oder ihn im Winter vorzuheizen. Die Standklimatisierung kann gezielt geplant und durch die Eingabe eines Abfahrtszeitpunkts unmittelbar vor Beginn der Fahrt gestartet werden.</p> <p>Die Funktionen sind komfortabel über das MMI touch im Fahrzeug programmierbar oder aktivierbar und können mit der myAudi App^{7, 13} komfortabel eingeschaltet werden. Die Standklimatisierung funktioniert unabhängig davon, ob das Auto gerade über die Ladeinfrastruktur geladen wird oder nicht – ein ausreichend hoher Ladezustand der Hochvoltbatterie vorausgesetzt.</p>			○	○	○	○
Komfort-Standklimatisierung	<p>Die Komfort-Standklimatisierung kühlt oder erwärmt den Innenraum vor Fahrtantritt auf eine gewünschte Temperatur. So wird schon beim Einsteigen in das Fahrzeug ein sehr hoher Klimakomfort erreicht.</p> <p>Wenn weitere optional gegen Aufpreis erhältliche Ausstattungen wie Sitzheizung, Lenkradheizung und Glasflächenheizung gewählt wurden, können diese zusätzlich mit aktiviert werden. Die Komfort-Standklimatisierung kann gezielt geplant und durch die Eingabe eines Abfahrtszeitpunkts unmittelbar vor Beginn der Fahrt gestartet werden. Die jeweilige Wunschtemperatur ist dabei individuell einstellbar.</p> <p>Die Funktionen sind komfortabel über das MMI touch im Fahrzeug oder über die myAudi App^{7, 13} programmier- und aktivierbar. Die Komfort-Standklimatisierung funktioniert unabhängig davon, ob das Auto gerade über die Ladeinfrastruktur geladen wird oder nicht – einen ausreichend hohen Ladezustand der Hochvoltbatterie vorausgesetzt. Beim Entriegeln des Fahrzeugs mit dem Funkschlüssel kann zusätzlich eine „Kurz-Klimatisierung“ gestartet werden.</p> <p>Hinweis: nur in Verbindung mit Tech (PQA), Tech plus (PQB), Tech pro (PQC/PQD) oder in den edition one erhältlich</p>	ohne Mehrpreis		●	●	●	●
Sitzheizung vorn	<p>Die Sitzheizung beheizt die Sitz- und Lehnenmittelbahn sowie in Verbindung mit einer Lederausstattung und Sportsitzen vorn bzw. Sportsitzen plus vorn auch die Sitzseitenwangen der Vordersitze.</p> <p>Im MMI touch-Display ist die Sitzheizung für den Fahrer- und Beifahrersitz individuell in drei Stufen einstellbar. Mit der Sitzklima-Balance-Funktion kann über das MMI touch-Display die Beheizung von Sitzlehne und Sitzfläche der Vordersitze individuell geregelt werden.</p>			○	○	○	○



Klimatisierung



		Bestellschlüssel	EUR inkl. 19% MwSt. ³ EUR ohne MwSt. ³	Q6 SUV/Q6 Sportback e-tron	Q6 SUV/Q6 Sportback e-tron performance	Q6 SUV/Q6 Sportback e-tron quattro	SQ6 SUV/ SQ6 Sportback e-tron
Sitzheizung vorn und hinten  <p>Die Sitzheizung beheizt die Sitz- und Lehnenmittelbahn der Vorder- und der äußeren Fondsitze sowie in Verbindung mit einer Lederausstattung und Sportsitzen vorn bzw. Sportsitzen plus vorn auch die Sitzseitenwangen der Vordersitze.</p> <p>Im MMI touch-Display ist die Sitzheizung für den Fahrer- und Beifahrersitz individuell in drei Stufen einstellbar. Mit der Sitzklima-Balance-Funktion kann über das MMI touch-Display die Beheizung von Sitzlehne und Sitzfläche der Vordersitze individuell geregelt werden.</p> <p>Die äußeren Fondsitze sind ebenfalls getrennt in drei Stufen regelbar. Die Bedienung erfolgt entweder im MMI touch-Display oder direkt am Klimabedienteil der Mittelkonsole.</p> <p>Hinweis: nur in Verbindung mit Tech (PQA), Tech plus (PQB), Tech pro (PQC/PQD) oder in den edition one erhältlich</p>			ohne Mehrpreis	●	●	●	●
Sitzbelüftung vorn  <p>Die aktive Sitzbelüftung reguliert die Belüftung von Fahrer- und Beifahrersitz. Zur Belüftung wird Luft mittels Lüfter durch das perforierte Leder der Sitz- und Lehnenmittelbahn angesaugt. Die Stärke des Luftstroms ist in drei Stufen direkt im MMI touch-Display einstellbar. Der Unterkühlschutz wird durch automatische Beheizung erreicht.</p> <p>Mit der Sitzklima-Balance-Funktion kann über das MMI touch-Display die Belüftung von Sitzlehne und Sitzfläche individuell geregelt werden.</p> <p>Hinweis: Bei der Sitzbelüftung vorn ist das Leder der belüfteten Vorder- und der unbelüfteten äußeren Fondsitze perforiert. Im Q6 e-tron nur in Verbindung mit den Interieurpaketen PWE, PWF oder PWL und Komfortpaket plus oder pro erhältlich; im SQ6 e-tron nur in Verbindung mit Sportsitzen vorn und Leder/Kunstleder mono.pur 550-Kombination (Serienausstattung) erhältlich</p>		4D3	900,- 756,30	●	●	●	●

Komfort und Funktion

		Bestellschlüssel	EUR inkl. 19% MwSt. ³ EUR ohne MwSt. ³	Q6 SUV/Q6 Sportback e-tron	Q6 SUV/Q6 Sportback e-tron performance	Q6 SUV/Q6 Sportback e-tron quattro	Q6 SUV/ Q6 Sportback e-tron
Funkschlüssel	Der Funkschlüssel dient zur Ent- und Verriegelung der Türen, des Gepäckraum- und Ladezugangs. Das Starten und Abstellen des Motors erfolgt über die Start-Stop-Taste. Im Funktionsumfang enthalten sind Keyless-Go und die Komfortschließung/-öffnung der Fenster.			○	○	○	-
Komfortschlüssel	<p>Mit dem Komfortschlüssel kann das Fahrzeug durch drahtlose Kommunikation zwischen dem Schlüssel und dem Fahrzeug durch Betätigung des Türgriffs ohne aktive Verwendung des Schlüssels geöffnet werden. Dies ist bei allen Türen möglich. Dazu muss der Komfortschlüssel lediglich mitgeführt werden.</p> <p>Der Schlüssel wird über die Ultra-Breitband-Technologie vom Fahrzeug erkannt. Zum Verriegeln des Fahrzeugs von außen genügt das Berühren einer der Sensortasten, die sich an allen Türgriffen befinden.</p> <p>Ein komfortables Entriegeln der elektrischen Gepäckraumklappe ist mittels der Gepäckraumtaste des Komfortschlüssels oder, wenn man gerade keine Hand frei hat, mit einer Fußgeste durch Kick-Bewegung am Heck möglich. Durch Betätigung der Taste an der Gepäckraumklappe oder am Schlüssel wird die Gepäckraumklappe nach dem Entfernen vom Fahrzeug automatisch verschlossen.</p> <p>Die Freigabe der Motorstartberechtigung erfolgt ebenfalls ohne aktive Betätigung des Komfortschlüssels. Der Komfortschlüssel muss dazu im Fahrzeug mitgeführt werden. Das Starten und Abstellen des Fahrzeugs erfolgt über die Start-Stop-Taste in der Mittelkonsole.</p> <p>Hinweis: im Q6 e-tron nur in Verbindung mit einem Komfortpaket erhältlich</p>	ohne Mehrpreis		●	●	●	○
Digitaler Schlüssel^{7, 21}	<p>Mit dem digitalen Schlüssel komfortablen Zugang zum Fahrzeug erhalten. Das alleinige Mitführen des digitalen Schlüssels auf einem kompatiblen Smartphone (iPhone²² oder Android-Gerät²²), einer Apple Watch²² oder einer anderen Smartwatch²² reicht aus, um das Fahrzeug zu ent- oder verriegeln. Die Freigabe der Motorstartberechtigung erfolgt ebenfalls ohne aktive Betätigung des digitalen Schlüssels. Das Smartphone oder die Smartwatch muss dazu eingeschaltet sein und über eine aktive Bluetooth-Verbindung verfügen. Alternativ kann der digitale Fahrzeugschlüssel über die NFC-Technologie benutzt werden (z. B. zur Nutzung über einen gewissen Zeitraum, wenn das Smartphone aufgeladen werden muss). Dazu müssen das Smartphone oder die Smartwatch an den Griff der Fahrertür gehalten werden, um das Fahrzeug zu ent- oder versperren. Zum Starten des Fahrzeugs kann das ausgeschaltete Smartphone in die Telefonablage mit induktiver Ladefunktion gelegt werden.</p> <p>Der digitale Schlüssel bietet:</p> <ul style="list-style-type: none"> ▶ bis zu 5 digitale Fahrzeugschlüssel, die an 4 weitere Personen einfach und bequem über die myAudi App^{7, 23} oder über Wallet auf dem Smartphone²² weitergegeben werden können. Der jeweilige digitale Schlüssel kann auf mindestens 2 kompatiblen²² Endgeräten genutzt werden. ▶ eine NFC-fähige Schlüsselkarte zur schnellen Weitergabe an Dritte (z. B. Parkservice, Werkstattservice) 	ohne Mehrpreis		●	●	●	○

Komfort und Funktion

		Bestellschlüssel	EUR inkl. 19% MwSt. ³ EUR ohne MwSt. ³	Q6 SUV/Q6 Sportback e-tron	Q6 SUV/Q6 Sportback e-tron performance	Q6 SUV/Q6 Sportback e-tron quattro	SQ6 SUV/ SQ6 Sportback e-tron
Digitaler Schlüssel ^{7, 21} (Fortsetzung)	<p>Um den Dienst zu nutzen, ist ein aktivierter und verifizierter myAudi Account²⁴ der Hauptnutzerin/des Hauptnutzers des Fahrzeugs erforderlich. Die myAudi App^{7, 23} zur Vergabe und Verwaltung der digitalen Fahrzeugschlüssel ist kostenlos erhältlich.</p> <p>Der digitale Schlüssel wird nach Einrichtung auf dem Smartphone²² gespeichert und über die Ultrabreitband-Technologie und Bluetooth Low Energy-Technologie vom Fahrzeug erkannt.</p> <p>Hinweis: im Q6 e-tron nur bestellbar in Verbindung mit einem Komfortpaket</p>						
Wegfahrsperrung elektronisch	<p>Die elektronische Wegfahrsperrung ist eine in das Steuergerät integrierte Sicherheitsfunktion, die das unberechtigte Starten des Fahrzeugs verhindert. Die automatische Aktivierung erfolgt durch den Fahrzeugschlüssel beim Verlassen des Fahrzeugs. Beim Öffnen wird sie wieder aufgehoben.</p>			○	○	○	○
Innenspiegel automatisch abdunkelnd	 <p>Der automatisch abdunkelnde Innenspiegel vermindert Blendeffekte. Der nachfolgende Verkehr kann so bei Dunkelheit besser wahrgenommen werden.</p> <p>Hinweis: im Q6 e-tron nur in Verbindung mit einem Komfortpaket erhältlich</p>		ohne Mehrpreis	●	●	●	○
Außenspiegel elektrisch einstell- und beheizbar	 <p>Die Außenspiegel mit integriertem LED-Blinklicht verfügen über Spiegelglas in den Formen konvex (Beifahrerseite) und asphärisch (Fahrerseite).</p>			○	○	○	-

	Bestellschlüssel	EUR inkl. 19% MwSt. ³ EUR ohne MwSt. ³	Q6 SUV/Q6 Sportback e-tron	Q6 SUV/Q6 Sportback e-tron performance	Q6 SUV/Q6 Sportback e-tron quattro	SQ6 SUV/ SQ6 Sportback e-tron
<p>Außenspiegel elektrisch einstell-, beheizbar und anklappbar, beidseitig automatisch abblendend</p> <p>Die Außenspiegel mit integriertem LED-Blinklicht und Bordsteinautomatik für den Fahrer- und Beifahreraußenspiegel verfügen über Spiegelglas in den Formen konvex und asphärisch.</p> <p>Durch die Bordsteinautomatik klappt der Beifahreraußenspiegel bei eingelegtem Rückwärtsgang nach unten und ermöglicht der fahrenden Person eine bessere Sicht auf die Bordsteinkante. Diese Funktion ist voreingestellt. Für den Spiegel auf der Fahrerseite kann bei eingelegtem Rückwärtsgang ebenfalls eine Bordsteinstellung aktiviert werden. Diese wird anschließend abgespeichert und beim nächsten Einlegen des Rückwärtsgangs wird auch der Spiegel auf der Fahrerseite verstellt. Sowohl Fahrer- als auch Beifahreraußenspiegel klappen nach unten.</p> <p>Deaktiviert werden kann die Funktion jederzeit durch eine Taste an der Bedieneinheit Fahrertür im Fahrzeug. Über die Bedieneinheit Fahrertür im Fahrzeug können die Spiegel auch manuell abgesenkt werden.</p> <p>Hinweis: im Q6 e-tron nur in Verbindung mit einem Komfortpaket erhältlich</p>		ohne Mehrpreis	●	●	●	○
<p>Rücksitzbank ungeteilt, Lehne geteilt umlegbar (dreiteilig) mit Mittelarmlehne</p>  <p>Die Rücksitzlehne ist im Verhältnis 40 : 20 : 40 teilbar oder vollständig umklappbar.</p> <p>Die Ausstattung beinhaltet:</p> <ul style="list-style-type: none"> ▶ Lehnenfernentriegelung im Gepäckraum ▶ Mittelarmlehne ▶ Getränkehalter 			○	○	○	○
<p>Gepäckraumklappe elektrisch öffnend und schließend</p>  <p>Die Gepäckraumklappe wird nach dem Entriegeln elektrisch geöffnet und kann per Tastendruck auch wieder geschlossen werden. Ebenso einfach und bequem wie das Öffnen ist auch das Schließen der Gepäckraumklappe über die Taste an der Innenseite der Gepäckraumklappe, die Fahrzeugschlüsseltaste (in Verbindung mit dem Komfortschlüssel¹²) oder über die Taste in der Fahrertür.</p> <p>Hat man gerade keine Hand frei, ist ein komfortables Entriegeln der elektrischen Gepäckraumklappe mit einer Fußgeste durch Kick-Bewegung am Heck möglich.</p> <p>Die Zuziehhilfe erleichtert das manuelle Schließen, wenn es erforderlich ist. Das Öffnen der Gepäckraumklappe bei niedrigen Deckenhöhen wird durch einen programmierbaren Öffnungswinkel noch komfortabler und sicherer.</p>			○	○	○	○

Komfort und Funktion

		Bestellschlüssel	EUR inkl. 19% MwSt. ³ EUR ohne MwSt. ³	Q6 SUV/Q6 Sportback e-tron	Q6 SUV/Q6 Sportback e-tron performance	Q6 SUV/Q6 Sportback e-tron quattro	SQ6 SUV/ SQ6 Sportback e-tron
Diebstahlwarnanlage	<p>Die Diebstahlwarnanlage dient zur Überwachung von Türen, Front- und Gepäckraumklappe. Das mit den Türschlössern gekoppelte Safelock²⁵ verhindert ein Öffnen der Türen von innen, sobald das Fahrzeug über den Fahrzeugschlüssel verschlossen worden ist.</p> <p>Der Funkschlüssel dient zur Ent- und Verriegelung der Türen, des Gepäckraum- und des Ladezugangs. Das Starten und Abstellen des Motors erfolgt über die Start-Stop-Taste. Im Funktionsumfang enthalten sind Keyless-Go und die Komfortschließung/-öffnung der Fenster.</p> <p>Die Diebstahlwarnanlage bietet außerdem:</p> <ul style="list-style-type: none"> ▶ abschaltbare Innenraumüberwachung auf Ultraschallbasis ▶ Warnung im Falle eines Diebstahls durch Neigungswinkelsensor ▶ akkugestütztes Signalhorn gegen Leitungsmanipulation <p>Hinweis: nicht in Verbindung mit Tech (PQA), Tech plus (PQB), Tech pro (PQC) oder den edition one bestellbar</p>	PG2	500,- 420,17	●	●	●	-
Komfortpaket²²	 <p>Zum Öffnen, Abschießen oder zur Motorstartberechtigung reicht das alleinige Mitführen des digitalen Schlüssels auf einem kompatiblen Smartphone²² oder einer Smartwatch²² aus.</p> <p>Das Komfortpaket beinhaltet:</p> <ul style="list-style-type: none"> ▶ Außenspiegel elektrisch einstell-, beheizbar und anklappbar, beidseitig automatisch abblendend ▶ Innenspiegel automatisch abblendend ▶ Komfortmittellarmlehne vorn ▶ Projektionsleuchte in den Außenspiegeln ▶ Komfortschlüssel, ohne Safelock²⁶ ▶ digitalen Schlüssel^{7, 21, 23, 24, 27} <p>Detaillierte Informationen zu den einzelnen Ausstattungen können den jeweiligen Einzelbeschreibungen entnommen werden.</p> <p>Hinweis: nur bestellbar in Verbindung mit Tech (PQA); nicht erhältlich in den edition one</p>	PG9	1.540,- 1.294,12	●	●	●	-
			ohne Mehrpreis	●	●	●	-



		Bestellschlüssel	EUR inkl. 19% MwSt. ³ EUR ohne MwSt. ³	Q6 SUV/Q6 Sportback e-tron	Q6 SUV/Q6 Sportback e-tron performance	Q6 SUV/Q6 Sportback e-tron quattro	SQ6 SUV/ SQ6 Sportback e-tron
Komfortpaket mit Diebstahlsicherungspaket²²	<p>Zusätzlich zum Komfortpaket beinhaltet das Komfortpaket mit Diebstahlsicherungspaket:</p> <ul style="list-style-type: none"> ▶ Komfortschlüssel, mit Safelock²⁸ ▶ Diebstahlwarnanlage <p>Die Diebstahlwarnanlage dient zur Überwachung von Türen, Front- und Gepäckraumklappe. Das mit den Türschlössern gekoppelte Safelock²⁸ verhindert ein Öffnen der Türen von innen, sobald das Fahrzeug über den Fahrzeugschlüssel verschlossen worden ist.</p> <p>Die Diebstahlwarnanlage bietet außerdem:</p> <ul style="list-style-type: none"> ▶ abschaltbare Innenraumüberwachung auf Ultraschallbasis ▶ Warnung im Falle eines Diebstahls durch Neigungswinkelsensor ▶ akkugestütztes Signalhorn gegen Leitungsmanipulation <p>Hinweis: nur in Verbindung mit Tech (PQA) bestellbar; nicht erhältlich in den edition one</p>	PG4	2.040,- 1.714,29	●	●	●	-
	<p>in Verbindung mit Tech</p>		500,- 420,17	●	●	●	-
Komfortpaket plus²²	 <p>Ein Paket für mehr Komfort auf den vorderen Sitzplätzen mit umfangreichen Einstellmöglichkeiten und Speicherung der persönlichen Fahrersitz- und Außenspiegeleinstellung. Zum Öffnen, Abschließen oder zur Motorstartberechtigung reicht das alleinige Mitführen des digitalen Schlüssels auf einem kompatiblen Smartphone²² oder einer Smartwatch²² aus.</p> <p>Das Komfortpaket plus beinhaltet:</p> <ul style="list-style-type: none"> ▶ Außenspiegel elektrisch einstell-, beheizbar und anklappbar, beidseitig automatisch abblendend ▶ Innenspiegel automatisch abblendend ▶ Komfortmittellarmlehne vorn ▶ Memory-Funktion für den Fahrersitz und die Außenspiegel <p>Detaillierte Informationen zu den einzelnen Ausstattungen können den jeweiligen Einzelbeschreibungen entnommen werden.</p> <p>Hinweis: nur in Verbindung mit Tech plus (PQB) bestellbar</p> <p>* Hinweis: bereits in den edition one enthalten</p>	PG5	2.510,- 2.109,24	●*	●*	●*	○
	<p>in Verbindung mit Tech plus</p>		ohne Mehrpreis	●	●	●	-

Komfort und Funktion

		Bestellschlüssel	EUR inkl. 19% MwSt. ³ EUR ohne MwSt. ³	Q6 SUV/Q6 Sportback e-tron	Q6 SUV/Q6 Sportback e-tron performance	Q6 SUV/Q6 Sportback e-tron quattro	SQ6 SUV/ SQ6 Sportback e-tron
Komfortpaket plus mit Diebstahlsicherungspaket²²	<p>Zusätzlich zum Komfortpaket plus beinhaltet das Komfortpaket plus mit Diebstahlsicherungspaket:</p> <ul style="list-style-type: none"> ▶ Komfortschlüssel, mit Safelock²⁸ ▶ Diebstahlwarnanlage <p>Die Diebstahlwarnanlage dient zur Überwachung von Türen, Front- und Gepäckraumklappe. Das mit den Türschlössern gekoppelte Safelock²⁸ verhindert ein Öffnen der Türen von innen, sobald das Fahrzeug über den Fahrzeugschlüssel verschlossen worden ist.</p> <p>Die Diebstahlwarnanlage bietet außerdem:</p> <ul style="list-style-type: none"> ▶ abschaltbare Innenraumüberwachung auf Ultraschallbasis ▶ Warnung im Falle eines Diebstahls durch Neigungswinkelsensor ▶ akkugestütztes Signalhorn gegen Leitungsmanipulation <p>Hinweis: im Q6 e-tron nur in Verbindung mit Tech plus (PQB) oder den edition one bestellbar</p>	PG7	<p>3.010,- 2.529,41 500,- 420,17</p>	●	●	●	-
	in Verbindung mit Tech plus		500,- 420,17	●	●	●	-
	in Verbindung mit Tech plus und den edition one						
Komfortpaket pro²²	 <p>Das Paket bietet zusätzlich zum Komfort auf den vorderen Sitzplätzen mit umfangreichen Einstellmöglichkeiten eine komfortable elektrische Lenkradeinstellung sowie die fernbediente Öffnung von Garagentoren^{29, 30}, ohne aussteigen zu müssen. Öffnen, abschließen oder Motorstartberechtigung, ohne den Fahrzeugschlüssel aktiv zu betätigen. Das alleinige Mitführen des digitalen Schlüssels auf einem kompatiblen Smartphone²² oder einer Smartwatch²² reicht aus.</p> <p>Das Komfortpaket pro beinhaltet:</p> <ul style="list-style-type: none"> ▶ Außenspiegel elektrisch einstell-, beheizbar und anklappbar, beidseitig automatisch abblendend ▶ Garagentoröffner^{29, 30} ▶ Innenspiegel automatisch abblendend ▶ Lenkradeinstellung elektrisch ▶ Komfortmittelarmlehne vorn <p>Detaillierte Informationen zu den einzelnen Ausstattungen können den jeweiligen Einzelbeschreibungen entnommen werden.</p> <p>Hinweis: im Q6 e-tron nur in Verbindung mit Tech pro (PQC) und in den edition one, im SQ6 e-tron nur in Verbindung mit Tech pro (PQD) und den edition one bestellbar</p> <p>* Hinweis: bereits in den edition one enthalten</p>	PG6	<p>3.150,- 2.647,06 640,- 537,82</p>	●	●	●	-
	in Verbindung mit edition one		640,- 537,82	●	●	●	-
	in Verbindung mit Tech pro		ohne Mehrpreis	●	●	●	-

		Bestellschlüssel	EUR inkl. 19% MwSt. ³ EUR ohne MwSt. ³	Q6 SUV/Q6 Sportback e-tron	Q6 SUV/Q6 Sportback e-tron performance	Q6 SUV/Q6 Sportback e-tron quattro	SQ6 SUV/ SQ6 Sportback e-tron
Komfortpaket pro mit Diebstahlsicherungspaket²²	<p>Zusätzlich zum Komfortpaket pro beinhaltet das Komfortpaket pro mit Diebstahlsicherungspaket:</p> <ul style="list-style-type: none"> ▶ Komfortschlüssel, mit Safelock²⁸ ▶ Diebstahlwarnanlage <p>Die Diebstahlwarnanlage dient zur Überwachung von Türen, Front- und Gepäckraumklappe. Das mit den Türschlossern gekoppelte Safelock²⁸ verhindert ein Öffnen der Türen von innen, sobald das Fahrzeug über den Fahrzeugschlüssel verschlossen worden ist.</p> <p>Die Diebstahlwarnanlage bietet außerdem:</p> <ul style="list-style-type: none"> ▶ abschaltbare Innenraumüberwachung auf Ultraschallbasis ▶ Warnung im Falle eines Diebstahls durch Neigungswinkelsensor ▶ akkugestütztes Signalthorn gegen Leitungsmanipulation <p>Hinweis: im Q6 e-tron nur in Verbindung mit Tech pro (PQC), im SQ6 e-tron nur in Verbindung mit Tech pro (PQD) bestellbar</p>	PG8	<p>3.650,- 3.067,23</p> <p>1.140,- 957,98</p>	●	●	●	-
	in Verbindung mit edition one		<p>1.140,- 957,98</p>	●	●	●	-
	in Verbindung mit Tech pro		<p>500,- 420,17</p>	●	●	●	-
	in Verbindung mit Tech pro und edition one		<p>500,- 420,17</p>	-	-	-	●
Frontkofferraum	<p>Unter der vorderen Fronthaube befindet sich ein zusätzlicher Stauraum.</p> <p>Hinweis: Serienausstattung im Q6 Sportback e-tron</p>			⦿	⦿	⦿	⦿

Komfort und Funktion

	Bestellschlüssel	EUR inkl. 19% MwSt. ³ EUR ohne MwSt. ³	Q6 SUV/Q6 Sportback e-tron	Q6 SUV/Q6 Sportback e-tron performance	Q6 SUV/Q6 Sportback e-tron quattro	SQ6 SUV/ SQ6 Sportback e-tron
<p>Ablage- und Gepäckraumpaket</p>  <p>Für flexiblen Transport von Gegenständen und Komfort bietet das Ablage- und Gepäckraumpaket praktische Halterungen, Netze und Fächer.</p> <p>Das Ablage- und Gepäckraumpaket beinhaltet:</p> <ul style="list-style-type: none"> ▶ Ablagenetz an der Rückseite der Vordersitzlehnen ▶ Ablagefach in der Mittelkonsole vorn mit Aschenbechereinsatz ▶ Ablagefach auf der Fahrerseite ▶ abschließbares Handschuhfach ▶ Gepäckraumnetz ▶ Netz Gepäckraummulde links und rechts ▶ Spannband Gepäckraumseite links <p>Hinweis: nicht verfügbar im Q6 Sportback e-tron und in den edition one</p>	QE1	260,- 218,49	●/-	●/-	●/-	●/-
<p>Ablage- und Gepäckraumpaket und Frontkofferraum</p>  <p>Für flexiblen Transport von Gegenständen und Komfort bietet das Ablage- und Gepäckraumpaket praktische Halterungen, Netze und Fächer sowie zusätzlichen Stauraum unter der Fronthaube.</p> <p>Ablage- und Gepäckraumpaket und Frontkofferraum beinhalten:</p> <ul style="list-style-type: none"> ▶ Ablagenetz an der Rückseite der Vordersitzlehnen ▶ Ablagefach in der Mittelkonsole vorn mit Aschenbechereinsatz ▶ Ablagefach auf der Fahrerseite ▶ abschließbares Handschuhfach ▶ Gepäckraumnetz ▶ Netz Gepäckraummulde links und rechts ▶ Spannband Gepäckraumseite links ▶ zusätzlichen Stauraum unter der Fronthaube mit einem Fassungsvermögen von 64 Litern (bereits Serie im Q6/SQ6 Sportback e-tron) <p>* Hinweis: bereits Bestandteil der edition one</p>	QE2	490,- 411,76 260,- 218,49	●*/- -/●*	●*/- -/●*	●*/- -/●*	●*/- -/●*

	Bestellschlüssel	EUR inkl. 19% MwSt. ³ EUR ohne MwSt. ³	Q6 SUV/Q6 Sportback e-tron	Q6 SUV/Q6 Sportback e-tron performance	Q6 SUV/Q6 Sportback e-tron quattro	SQ6 SUV/ SQ6 Sportback e-tron
Netztrennwand	3CX	110,- 92,44	●/-	●/-	●/-	●/-
 <p>Für einen gesicherten Transport von Gegenständen im Gepäckraum. Die einfache und flexible Befestigung erlaubt vielseitige Einsatzmöglichkeiten.</p> <p>Die Netztrennwand ist:</p> <ul style="list-style-type: none"> ▶ karosserieeitig oder an der umgeklappten Rücksitzlehne zu befestigen ▶ sowohl bei hochgestellter oder einseitig umgeklappter als auch bei ganz umgeklappter Rücksitzlehne verwendbar ▶ herausnehmbar und im Fahrzeug verstaubar <p>Hinweis: nur für Q6/SQ6 SUV e-tron verfügbar</p>						

Weitere Innenausstattungen

	Bestellschlüssel	EUR inkl. 19% MwSt. ³ EUR ohne MwSt. ³	Q6 SUV/Q6 Sportback e-tron	Q6 SUV/Q6 Sportback e-tron performance	Q6 SUV/Q6 Sportback e-tron quattro	SQ6 SUV/ SQ6 Sportback e-tron
<p>Einstiegsleisten mit Aluminiumeinlegern vorn</p> 			○	○	○	-
<p>Einstiegsleisten mit Aluminiumeinlegern vorn, beleuchtet, S-Schriftzug</p>  <p>Hinweis: im Q6 e-tron nur in Verbindung mit den Interieur S-Paketen erhältlich</p>		ohne Mehrpreis	●	●	●	○
<p>Akzentflächen und Bedientasten schwarz glänzend</p>  <p>Elemente in Mittelkonsole und Rollo Getränkehalter schwarz glänzend Hinweis: im Q6 e-tron nur in ausgewählten Interieurpaketen erhältlich</p>		ohne Mehrpreis	●	●	●	○

● = als Sonderausstattung lieferbar ○ = Serienausstattung ● = Serien-/Sonderausstattung modellabhängig - = kein Angebot. Erläuterungen zu den Fußnoten finden Sie ab Seite 159.

		Bestellschlüssel	EUR inkl. 19% MwSt. ³ EUR ohne MwSt. ³	Q6 SUV/Q6 Sportback e-tron	Q6 SUV/Q6 Sportback e-tron performance	Q6 SUV/Q6 Sportback e-tron quattro	SQ6 SUV/ SQ6 Sportback e-tron
Instrumententafel-Oberseite schwarz mit Kontrastnaht	Kontrastnaht in Stahlgrau			○	○	○	○
Interieurelemente oben und unten Kunstleder	Interieurelemente oben und unten Kunstleder beinhalten: <ul style="list-style-type: none"> ▶ Dekorelemente in der Instrumententafel in Kunstleder in Klassikoptik, schwarz ▶ Dekorelemente in den Türen und Türarmauflagen in Kunstleder in Klassikoptik, schwarz ▶ Mittelarmlehne und Mittelkonsole in Kunstleder in Klassikoptik, schwarz 			○	○	○	-
Interieurelemente oben und unten Kunstleder plus	Interieurelemente oben und unten Kunstleder plus beinhalten: <ul style="list-style-type: none"> ▶ Dekorelemente in der Instrumententafel in Kunstleder plus in Feinoptik mit Kontrastnähten in Stahlgrau ▶ Dekorelemente in den Türen in Kunstleder plus in Feinoptik mit Kontrastnähten in Stahlgrau ▶ Mittelarmlehne in Kunstleder in Klassikoptik, Mittelkonsole und Türarmauflagen in Kunstleder plus in Feinoptik <p>Die Farbe des Kunstleders plus in Feinoptik und des Kunstleders in Klassikoptik ist farbangepasst an die jeweilige Innenausstattungsfarbe.</p> <p>In Verbindung mit Interieur S und für SQ6 e-tron ist die Farbe des Kunstleders plus in Feinoptik und des Kunstleders in Klassikoptik schwarz ausgeführt.</p> <p>Hinweis: im Q6 e-tron nur in ausgewählten Interieurpaketen erhältlich</p>		ohne Mehrpreis	●	●	●	○
Farbindividualisierung Interieurelemente Audi exclusive	Das Interieur ist aus Mikrofasermaterial ausgeführt. Interieurelemente oben und unten Mikrofaser Dinamica ²⁰ Audi exclusive beinhalten: <ul style="list-style-type: none"> ▶ Dekorelemente in der Instrumententafel (nicht in Diamantsilber erhältlich) mit Kontrastnähten ▶ Dekorelemente in den Türen und Türarmauflagen vorn und hinten mit Kontrastnähten ▶ Mittelarmlehne und Mittelkonsole in Mikrofaser Dinamica²⁰ <p>Die Farben der Mikrofaser Dinamica²⁰ und der Nähte können aus dem Angebot der Hauptfarben Audi exclusive gewählt werden:</p> <ul style="list-style-type: none"> ▶ Cognacbraun ▶ Karmesinrot ▶ Diamantsilber ▶ Ozeanblau ▶ Jetgrau ▶ Schwarz <p>Die Nähte sind zusätzlich wählbar in der Akzentfarbe Audi exclusive in Iguanagrün.</p> <p>Ein Angebot der Audi Sport GmbH</p> <p>Hinweis: nur bestellbar in Verbindung mit ausgewählten Interieurpaketen</p>	Q8H	2.800,- 2.352,94	●	●	●	●

Weitere Innenausstattungen

	Bestellschlüssel	EUR inkl. 19% MwSt. ³ EUR ohne MwSt. ³	Q6 SUV/Q6 Sportback e-tron	Q6 SUV/Q6 Sportback e-tron performance	Q6 SUV/Q6 Sportback e-tron quattro	SQ6 SUV/ SQ6 Sportback e-tron
<p>Fußmatten vorn und hinten</p>  <p>Die Fußmatten sind serienmäßig in Schwarz ausgeführt.</p>			○	○	○	○
<p>Fußmatten Audi exclusive</p> <p>Für die individuelle Gestaltung des Fußraums. Die Farben der Keder und der Nähte für die immer in Schwarz ausgeführten Fußmatten sind aus dem Angebot der Haupt- und Akzentfarben Audi exclusive wählbar.</p> <p>Wählbar aus dem Angebot der Haupt- und Akzentfarben Audi exclusive für die Keder und die Nähte:</p> <ul style="list-style-type: none"> ▶ Cognacbraun ▶ Diamantsilber ▶ Jetgrau ▶ Karmesinrot ▶ Ozeanblau ▶ Schwarz ▶ Iguanagrün <p>Ein Angebot der Audi Sport GmbH</p>	OTF	430,- 361,34	●	●	●	●
<p>Pedalerie und Fußstütze in Edelstahl</p>  <p>Hinweis: im Q6 e-tron nur in Verbindung mit den Interieur S-Paketen erhältlich</p>		ohne Mehrpreis	●	●	●	○



Technologien





There is an Attitude

50 km/h

-2:23

Audi drive select

LIFT

balanced

dynamic

comfort

efficiency

efficiency plus

offroad

21.0°C

AUTO

A/C

Menu

MAX

REAR

20.0°C

Navigation, Medien und Soundsysteme



		Bestellschlüssel	EUR inkl. 19% MwSt. ³	EUR ohne MwSt. ³	Q6 SUV/Q6 Sportback e-tron	Q6 SUV/Q6 Sportback e-tron performance	Q6 SUV/Q6 Sportback e-tron quattro	SQ6 SUV/SQ6 Sportback e-tron
<p>Audi virtual cockpit plus</p>  <p>Das volldigitale 11,9-Zoll-Kombiinstrument in OLED-Technologie zeichnet sich durch eine flexible, klar strukturierte Anzeige aus. Die Anzeige-Layouts sind abhängig von den gewählten Audi drive select-Modi. Ausgewählte Informationen rund um das Fahrzeug und seine Funktionen können individuell und bedarfsgerecht angezeigt werden.</p> <p>Das Audi virtual cockpit plus beinhaltet:</p> <ul style="list-style-type: none"> ▶ bedarfsgerechte Anzeige von Geschwindigkeit, Leistungsabruf, Radio- und Media-Informationen und vielem mehr ▶ Fahrerassistenzanzeige mit separat dargestellten Navigationshinweisen und kombinierter spurgenaue Darstellung des eigenen Fahrzeugs mit umgebenden Fahrzeugen ▶ permanente Anzeige von Navigationsinformationen bei aktiver Routenführung ▶ Pausenempfehlung <p>Mit der VIEW-Taste im Multifunktionslenkrad kann zwischen unterschiedlichen Instrumentendarstellungen gewechselt werden. Über Tasten auf der linken Lenkradspeiche kann die dauerhafte oder temporäre Anzeige von flexiblen Inhalten (z. B. Bordcomputer und Infotainment) ausgewählt werden.</p>					○	○	○	○
<p>MMI Navigation plus mit MMI touch</p>  <p>Navigieren, kommunizieren, informieren oder das umfangreiche Infotainment-Angebot genießen. Mit einem Bedienkonzept, das fasziniert. Durch die brillante Darstellung auf hochauflösenden Farbdisplays oder dem großflächigen Augmented-Reality-Head-up-Display^{12, 31}. Ebenso begeisternd ist die Bedienung mittels Touchdisplay, Sprachbedienung mit natürlich-sprachlicher Interaktion oder einer verbesserten Schriftzeichenerkennung.</p> <p>Die MMI Navigation plus mit MMI touch bietet:</p> <ul style="list-style-type: none"> ▶ MMI-Panoramadisplays in OLED-Technologie, bestehend aus Audi virtual cockpit plus mit 11,9-Zoll-Anzeigefläche sowie dem MMI touch-Display in 14,5 Zoll ▶ Navigationssystem mit Kartendarstellung und Routenführung auf dem hochauflösenden 14,5-Zoll-Farbdisplay ▶ Audi virtual cockpit plus mit 11,9-Zoll-Farbdisplay inklusive visueller Umgebungsanzeige mit Manövrierinformationen ▶ Online-Kartenuodate ▶ 3D-Kartendarstellung mit Anzeige vieler Sehenswürdigkeiten und Stadtmodelle ▶ e-tron Routenplaner zur Berechnung der erforderlichen Ladepunkte, um das Ziel zu erreichen. Die Berechnung bezieht neben dem Füllstand der Batterie auch die Verkehrslage mit ein und zeigt die Ankunftszeit inklusive der notwendigen Ladezeit an. ▶ Online-Verkehrsinformationen plus ▶ MMI-Suche: Freitextsuche mit intelligenten Zielvorschlägen bereits während der Eingabe ▶ MMI touch zur schnellen, intuitiven Bedienung – z. B. Zieleingabe per Handschrifterkennung sowie freies Bewegen und Zoomen in der Karte 					○	○	○	○



Navigation, Medien und Soundsysteme

	Bestellschlüssel	EUR inkl. 19% MwSt. ³ EUR ohne MwSt. ³	Q6 SUV/Q6 Sportback e-tron	Q6 SUV/Q6 Sportback e-tron performance	Q6 SUV/Q6 Sportback e-tron quattro	SQ6 SUV/ SQ6 Sportback e-tron
MMI Navigation plus mit MMI touch (Fortsetzung) <ul style="list-style-type: none"> ▶ detaillierte Routeninformationen: Kartenvorschau, Wahl aus Alternativrouten, POIs, Spurempfehlungen, Autobahnausfahrten, Kreuzungsdetailkarten u. v. m. ▶ Nutzung von Navigationsdaten für vorausschauendes und effizientes Fahren, z. B. Tempolimits und Steigungen ▶ gesamtes Portfolio Audi connect Navigation & Infotainment³² 						
MMI experience pro  <p>Das Fahrerlebnis im Innenraum wird durch optische und akustische Brillanz auf ein neues Level gehoben.</p> <p>MMI experience pro beinhaltet:</p> <ul style="list-style-type: none"> ▶ Ambiente-Lichtpaket plus ▶ Augmented-Reality-Head-up-Display³¹ ▶ USB-Schnittstellen mit erhöhter Ladeleistung ▶ Bang & Olufsen Premium Soundsystem mit 3D-Klang ▶ In-Car Office³³ <p>Das Ambiente-Lichtpaket plus taucht den Innenraum in ein stimmungsvolles, farbiges Licht. Die Eleganz des Designs wird durch die gezielte Beleuchtung von Konturen und Flächen betont. Die Farbwelt im Innenraum kann ganz nach individuellem Wunsch konfiguriert werden.</p> <p>Das Ambiente-Lichtpaket plus beinhaltet die Umfänge des serienmäßigen Ambiente-Lichtpakets:</p> <ul style="list-style-type: none"> ▶ Make-up-Spiegel auf Fahrer- und Beifahrerseite, beleuchtet ▶ Einstiegsleuchten auf der Unterseite der Türen vorn ▶ LED-Dachmodul vorn und hinten, inklusive Leseleuchten (weiß) ▶ Fußraumbeleuchtung vorn (weiß) ▶ Vorfeldbeleuchtung Heckklappe ▶ Gepäckraumbeleuchtung rechts und links ▶ Handschuhfachbeleuchtung (weiß) <p>Zusätzlich beinhaltet das Ambiente-Lichtpaket plus:</p> <ul style="list-style-type: none"> ▶ Ambientebeleuchtung der Türflächen vorn und hinten (farbig) ▶ Ambientebeleuchtung Audi virtual cockpit (farbig) ▶ Beleuchtung der Telefonablage mit induktiver Ladefunktion und Mobilfunk-Koppelantenne (farbig) ▶ dynamisches Interaktionslicht (farbig) <p>Es kann zwischen 30 verschiedenen Farben gewählt werden. Das dynamische Interaktionslicht ist eine Lichtleiste unterhalb der Windschutzscheibe, die den Innenraum in einem schönen Farbspektrum inszeniert und die fahrende Person situationsgerecht unterstützen kann. Lichtanimationen signalisieren zum Beispiel den Ladezustand der Batterie während des Ladens oder dass der Blinker gesetzt wurde. Bei aktiviertem Themenwelt-Motiv passt das Ambiente-Lichtpaket plus die Farbstimung automatisch an das aktivierte Themenwelt-Motiv an.</p> <p>Das Augmented-Reality-Head-up-Display³¹ kann dazu beitragen, das schnelle und ablenkungsarme Erfassen der Informationen zu vereinfachen. Der Anzeigebereich wird im Vergleich zu einem konventionellen Head-up-Display durch ein vergrößertes Bild und größeren Bildabstand erweitert. Dadurch wird im direkten Sichtbereich der fahrenden Person ein virtuelles Bild mit räumlicher Wirkung dargestellt, in dem die Anzeigeelemente optisch scheinbar mit der realen Umgebung verschmelzen.</p>	PYH	3.780,- 3.176,47	●	●	●	●

		Bestellschlüssel	EUR inkl. 19% MwSt. ³ EUR ohne MwSt. ³	Q6 SUV/Q6 Sportback e-tron	Q6 SUV/Q6 Sportback e-tron performance	Q6 SUV/Q6 Sportback e-tron quattro	SQ6 SUV/ SQ6 Sportback e-tron
<p>MMI experience pro (Fortsetzung)</p> <p>Das Augmented-Reality-Head-up-Display projiziert auf Wunsch die Geschwindigkeit und weitere fahrerrelevante Informationen aus Ausstattungen wie Assistenzsystemen⁶ und Navigation sowie Warnhinweise auf die Windschutzscheibe. Die Anzeige ist höhenverstellbar und kann bezüglich der Anzeigeposition angepasst werden.</p> <p>USB-Schnittstellen mit erhöhter Ladeleistung für ein schnelles Aufladen von externen Mobilgeräten inklusive Business-Laptops/-Tablets. Die Ausstattung besteht aus USB-Anschlüssen mit erhöhter Ladeleistung:</p> <ul style="list-style-type: none"> ▶ 2 x 100 Watt im Fond ▶ 2 x 60 Watt in der 1. Sitzreihe <p>Das Bang & Olufsen Premium Soundsystem mit 3D-Klang besteht aus:</p> <ul style="list-style-type: none"> ▶ 16 Lautsprechern inklusive 3D-Klang-Hoch- und Mitteltönern, Centerspeaker und Subwoofer ▶ 16-Kanal-Verstärker mit einer Gesamtleistung von 705 Watt ▶ Hinterleuchtung des Bang & Olufsen Logos in den Lautsprecherblenden vorn ▶ geschwindigkeitsabhängiger Lautstärkeanpassung ▶ kontinuierlicher Anpassung des Klangbilds an die Geräuschkulisse <p>Der 3D-Klang überzeugt durch eine räumliche Klangwiedergabe für die Vordersitze. Dieses Soundfeature wird durch zusätzliche Lautsprecher in der A-Säule, durch die Mitteltöner und die Fraunhofer-Technologie Symphoria erzeugt. Der 3D-Klang kann mit sämtlichen Quellen wiedergegeben werden. So wird im Fahrzeug ein nahezu beispiellos authentisches Stereo- und 3D-Surround-Erlebnis erzeugt.</p> <p>Symphoria ergänzt diejenigen Dimensionen, die für ein natürliches Klangbild sowie einen ausgewogenen Raumklang unverzichtbar sind. Weite, Tiefe und Höhe bewirken ein bisher unbekanntes Gefühl von Räumlichkeit im Fahrzeug. Der Fahrzeuginnenraum wirkt akustisch größer und die Musik kann sich in ihrer ursprünglichsten Form entfalten.</p> <p>Folgende Functions on Demand-Funktionen³⁴ können nachträglich erworben werden:</p> <ul style="list-style-type: none"> ▶ Sound-Verbesserungspaket mit Bass-Verbesserung, Musik-Revitalisierung und automatischer Pegelanpassung ▶ virtuelle Umgebungen <p>Mit In-Car Office³³ gestalten Sie Ihre wertvolle Zeit auch im Fahrzeug produktiv, z. B. dank Vorlesefunktion für E-Mails. Durch die direkte Anbindung des E-Mail-Accounts werden E-Mails und Kalendereinträge im MMI stetig aktualisiert.</p> <ul style="list-style-type: none"> ▶ E-Mails und Kalendereinträge vorlesen lassen ▶ Erinnerungsfunktion für Telefonkonferenzen ▶ automatische Einwahl in Telefonkonferenzen ▶ Starten der Navigation zu Ortsangaben im Terminkalender <p>Hinweis: im Q6 e-tron nur in Verbindung mit einem Technologiepaket bestellbar</p>							

Navigation, Medien und Soundsysteme

	Bestellschlüssel	EUR inkl. 19% MwSt. ³ EUR ohne MwSt. ³	Q6 SUV/Q6 Sportback e-tron	Q6 SUV/Q6 Sportback e-tron performance	Q6 SUV/Q6 Sportback e-tron quattro	SQ6 SUV/SQ6 Sportback e-tron
<p>MMI Beifahrerdisplay</p>  <p>Die 10,9-Zoll-Anzeigefläche bietet ein faszinierendes Infotainment-Erlebnis für die Person auf dem Beifahrersitz.</p> <p>Der beifahrenden Person wird durch das Touchdisplay der Zugriff auf Apps³⁵ aus dem Audi Application Store inklusive eines umfangreichen Entertainmentangebots, auf Medien sowie auf individuell einstellbare Stand-by-Designs ermöglicht. Die fahrende Person kann bei der Suche nach Navigationszielen durch Routenadaption auf dem MMI Beifahrerdisplay unterstützt werden.</p> <p>Durch den dynamischen Privacy-Modus wird die Sichtbarkeit des auf dem MMI Beifahrerdisplay angezeigten Inhalts während des Fahrens auf die Person auf dem Beifahrersitz begrenzt, sobald dies aus Sicherheitsgründen und zur Vermeidung von Ablenkungen der fahrenden Person erforderlich ist. Ist die fahrende Person allein im Fahrzeug, wird für das MMI Beifahrerdisplay ein individuell einstellbares Stand-by-Design gezeigt.</p> <p>Hinweis: nur in Verbindung mit Tech plus (PQB), Tech pro (PQC/PQD) oder in den edition one erhältlich</p>		ohne Mehrpreis	●	●	●	●
<p>Audi connect Navigation & Infotainment³⁶</p> <p>Audi connect vernetzt Ihr Fahrzeug mit dem Internet und liefert so Echtzeitinformationen und Zugriff auf nützliche Online-Funktionen.</p> <p>Lassen Sie sich durch die innovativen Dienste Ihren Alltag erleichtern und bei der Fahrt- und Reiseplanung unterstützen.</p> <p>Ein vielseitiges Dienstportfolio kann Ihnen in komplexen Fahrsituationen helfen und für mehr Komfort und Sicherheit sorgen.</p> <p>Mit dem Audi assistant³⁷ wird die Interaktion mit dem Fahrzeug einfacher durch die Sprachbedienung für zahlreiche Fahrzeug- und Infotainment-Funktionen. Durch die Paketierung mit Audi connect bietet der Assistent außerdem den Zugang zu zahlreichen Online-Inhalten wie z. B. zum aktuellen Wetter oder zu den möglichen Navigationszielen³⁸. Durch Aktivierung der „proaktiven Vorschläge und Routinen“ lernt der Audi assistant³⁷ die angemeldete Person kennen, um die Nutzung des Fahrzeugs noch einfacher und komfortabler zu machen.</p> <p>Audi connect Navigation & Infotainment beinhaltet die folgenden Dienste:</p> <ul style="list-style-type: none"> ▶ Audi assistant³⁷ ▶ Kartenupdate online ▶ e-tron Routenplaner³⁹ ▶ Navigation mit Google™, 40 Satellitenkarte ▶ Onlinesuche nach Navigationszielen ▶ Onlinesuche nach Verkehrsinfos plus ▶ Online-Points-of-Interest ▶ On-Street-Parking^{41, 42} ▶ Gefahreninformationen ▶ hochdetaillierte 3D Städte-Darstellung ▶ Nutzer-Profil ▶ Zugang Themenwelt ▶ Ampelinformationen^{7, 43} <p>Die Erbringung der Dienste erfolgt über eine fest im Fahrzeug verbaute SIM-Karte. Die Kosten für Datenverbindungen sind im Preis für die Dienste enthalten.</p>			○	○	○	○

	Bestellschlüssel	EUR inkl. 19% MwSt. ³ EUR ohne MwSt. ³	Q6 SUV/Q6 Sportback e-tron	Q6 SUV/Q6 Sportback e-tron performance	Q6 SUV/Q6 Sportback e-tron quattro	SQ6 SUV/ SQ6 Sportback e-tron
<p>Digitaler Radioempfang⁴⁴</p> <p>Zusätzlich zum analogen Senderangebot wird der Empfang von digital ausgestrahlten Radiosendern nach DAB-Standard, inklusive DAB+ und DMB Audio, angeboten.</p> <p>Im MMI touch-Display werden programmbegleitende Informationen⁴⁵, wie z. B. Interpret_in oder Titel, sowie Zusatzinformationen in Form einer Slideshow (z. B. Cover oder Wetter) angezeigt.</p>			○	○	○	○
<p>USB-Anschlüsse mit Ladefunktion in erster und zweiter Sitzreihe</p>  <p>Die Ausstattung besteht aus:</p> <ul style="list-style-type: none"> ▶ 2 USB-C-Anschlüssen mit Ladefunktion im Fond ▶ 2 Schnittstellen in der 1. Sitzreihe <p>einfache Verbindung mithilfe eines USB-Kabels mit einer Leistung von 15 Watt</p>			○	○	○	○
<p>USB Type-C⁴⁶ Power Delivery Ladekabel</p> <p>Mit dem USB Type-C⁴⁶ Power Delivery Ladekabel (beidseitig USB Type-C⁴⁶-Anschlüsse) kann bei gleichzeitiger Verwendung mit dem USB Power-Ladegerät eine max. Ladeleistung von bis zu 100 Watt (Power Delivery) für das schnelle und komfortable Laden von Mobiltelefonen, Tablets oder mobilen Endgeräten mit USB Type-C⁴⁶-Buchse im Fahrzeug abgerufen werden. Das Ladekabel ist ebenfalls geeignet für die Verwendung des Audi music interface, des Smartphone-Interface oder der USB-Ladefunktion, vorausgesetzt, das Fahrzeug ist mit diesen Funktionen ausgestattet.</p> <p>Lieferumfang: USB-Ladekabel mit USB Type-C⁴⁶-Stecker für mobile Endgeräte mit USB Type-C⁴⁶-Buchse, abgewinkelt</p>	YJW	30,- 25,21	●	●	●	●
<p>FOD Funktionen online verfügbar</p>			○	○	○	○
<p>Audi Soundsystem</p>  <p>Das Audi Soundsystem besteht aus:</p> <ul style="list-style-type: none"> ▶ 10 Lautsprechern inklusive Centerspeaker und Subwoofer ▶ 6-Kanal-Verstärker mit einer Gesamtleistung von 180 Watt <p>Folgende Functions on Demand-Funktionen³⁴ können nachträglich erworben werden:</p> <ul style="list-style-type: none"> ▶ Sound-Verbesserungspaket mit Bass-Verbesserung, Musik-Revitalisierung und automatischer Pegelanpassung ▶ virtueller Surround-Sound 			○	○	○	○

● = als Sonderausstattung lieferbar ○ = Serienausstattung ● = Serien-/Sonderausstattung modellabhängig – = kein Angebot. Erläuterungen zu den Fußnoten finden Sie ab Seite 159.

Navigation, Medien und Soundsysteme

Bang & Olufsen Premium Soundsystem mit 3D-Klang und Kopfstützenlautsprechern



Das 3D-Sound-Erlebnis des Bang & Olufsen Premium Soundsystem mit 3D-Klang wird durch die zusätzlichen Kopfstützenlautsprecher vorn auf ein neues Level gesteigert. Der 3D-Klang überzeugt durch eine räumliche Klangwiedergabe für die Vordersitze. Dieses Soundfeature wird durch zusätzliche Lautsprecher in der A-Säule, durch die Mitteltöner und die Fraunhofer-Technologie Symphoria erzeugt. Der 3D-Klang kann mit sämtlichen Quellen wiedergegeben werden. So wird im Fahrzeug ein nahezu beispiellos authentisches Stereo- und 3D-Surround-Erlebnis erzeugt.

Das Bang & Olufsen Premium Soundsystem mit 3D-Klang und Kopfstützenlautsprechern besteht aus:

- ▶ 16 Lautsprechern inklusive 3D-Klang-Hoch- und Mitteltönern, Subwoofer und verbessertem Centerspeaker im Vergleich zum Bang & Olufsen Premium Soundsystem mit 3D-Klang
- ▶ 20-Kanal-Verstärker mit einer Gesamtleistung von 830 Watt
- ▶ 4 Kopfstützenlautsprechern in den Vordersitzen für ein 3D-Erlebnis sowie Surround Sound, Navigationsansagen und Telefonie für die fahrende Person
- ▶ Hinterleuchtung des Bang & Olufsen Logos in den Lautsprecherblenden vorn
- ▶ geschwindigkeitsabhängiger Lautstärkeanpassung
- ▶ kontinuierlicher Anpassung des Klangbilds an die Geräuschkulisse

Symphoria ergänzt diejenigen Dimensionen, die für ein natürliches Klangbild sowie einen ausgewogenen Raumklang unverzichtbar sind. Weite, Tiefe und Höhe bewirken ein bisher unbekanntes Gefühl von Räumlichkeit im Fahrzeug. Der Fahrzeuginnenraum wirkt akustisch größer und die Musik kann sich in ihrer ursprünglichsten Form entfalten.

Folgende Functions on Demand-Funktionen³⁴ können nachträglich erworben werden:

- ▶ Sound-Verbesserungspaket mit Bass-Verbesserung, Musik-Revitalisierung und automatischer Pegelanpassung
- ▶ virtuelle Umgebungen

Hinweis: In Verbindung mit Kopfstützenlautsprechern ist der Kopfstützenbezug perforiert. Im Q6 e-tron nur in Verbindung mit MMI experience pro (PYH), einem Interieurpaket und Tech (PQA), Tech plus (PQB), Tech pro (PQC) oder den edition one, im SQ6 e-tron nur in Verbindung mit MMI experience pro (PYH) bestellbar

Bestellschlüssel	EUR inkl. 19% MwSt. ³ EUR ohne MwSt. ³	Q6 SUV/Q6 Sportback e-tron	Q6 SUV/Q6 Sportback e-tron performance	Q6 SUV/Q6 Sportback e-tron quattro	SQ6 SUV/SQ6 Sportback e-tron
8RT	390,- 327,73	●	●	●	●

Telefon und Kommunikation

		Bestellschlüssel	EUR inkl. 19% MwSt. ³ EUR ohne MwSt. ³	Q6 SUV/Q6 Sportback e-tron	Q6 SUV/Q6 Sportback e-tron performance	Q6 SUV/Q6 Sportback e-tron quattro	SQ6 SUV/ SQ6 Sportback e-tron
<p>Audi connect Notruf & Service mit Audi connect Remote & Control⁴⁷</p> <p>Audi connect Notruf & Service Die Audi connect Notruf & Service-Dienste sorgen für ein sicheres Gefühl auf jeder Fahrt – egal, was passiert und wohin der Weg führt. So wird z. B. im Falle eines schweren Unfalls ein automatischer Notruf an die Audi Notrufzentrale geleitet. Mithilfe der automatisch übermittelten Fahrzeuginformationen kann schnellstmöglich Hilfe organisiert werden.</p> <p>Mit dem Dienst prädiktive Wartungserinnerung^{6, 7, 48, 49} wird der Zustand ausgewählter Verschleißteile des Fahrzeugs auf Basis von Zeit, Laufleistung und Sensordaten überwacht. Somit kann frühzeitig ein Wartungsbedarf erkannt werden.</p> <p>Außerdem kann der Dienst Online Car Care^{7, 48, 50} Sie über außerordentliche Service-Ereignisse⁵³ und Feldmaßnahmen⁵⁴ informieren. Sollte es dennoch zu einer Panne oder einem leichten Unfall kommen, steht mit dem Online-Pannruf und dem Audi Schadenservice unmittelbar Hilfe bereit.</p> <p>Zusätzlich kann mit dem Dienst Fahrzeug-Ferndiagnose^{6, 7, 48} eine Ferndiagnose des Fahrzeugs durchgeführt und Handlungsempfehlungen für das weitere Vorgehen können abgeleitet werden.</p> <p>Das Paket beinhaltet folgende Dienste:</p> <ul style="list-style-type: none"> ▶ Audi connect Notruf⁵¹ ▶ Online-Pannruf ▶ Audi Schadenservice ▶ Automatische Serviceerinnerung⁵² ▶ prädiktive Wartungserinnerung^{6, 7, 48, 49} ▶ Online Car Care^{7, 48, 50, 53, 54} ▶ Fahrzeug-Ferndiagnose^{6, 7, 48} <p>Audi connect Remote & Control Die Dienste von Audi connect Remote & Control vernetzen das Fahrzeug mit dem Smartphone. Mit der myAudi App^{7, 13} kann aus der Ferne auf das Fahrzeug zugegriffen, die letzte Parkposition und der aktuelle Fahrzeugstatus eingesehen werden. Dazu gehören unter anderem die aktuelle elektrische Reichweite, der aktuelle Ladezustand, der aktuelle Kilometerstand, die nächste fällige Inspektion sowie die Information, ob Türen und Fenster verschlossen sind. Bei Bedarf kann das Fahrzeug aus der Ferne ver- und entriegelt werden. Für den höchsten Komfort können zusätzlich die Standklimatisierung sowie der Ladevorgang sofort gestartet oder auch programmiert werden. Bestimmte optional gegen Aufpreis erhältliche Sonderausstattungen können zusätzlich von der Online-Anbindung profitieren. So kann beispielsweise eine Push-Benachrichtigung beim Auslösen der Diebstahlwarnanlage an das Smartphone gesendet werden.</p> <p>Das Paket beinhaltet folgende Dienste:</p> <ul style="list-style-type: none"> ▶ Parkposition ▶ Fahrzeugstatus und Fahrdaten ▶ Fernsteuerung Ver- und Entriegeln⁵⁵ ▶ Fernsteuerung Laden ▶ Fernsteuerung Klimatisieren ▶ Push-Benachrichtigung Diebstahlwarnanlage⁵⁶ 				○	○	○	○

Telefon und Kommunikation

		Bestellschlüssel	EUR inkl. 19% MwSt. ³ EUR ohne MwSt. ³	Q6 SUV/Q6 Sportback e-tron	Q6 SUV/Q6 Sportback e-tron performance	Q6 SUV/Q6 Sportback e-tron quattro	SQ6 SUV/ SQ6 Sportback e-tron
<p>Audi Application Store und Smartphone-Interface</p> <p>Der Audi Application Store im MMI des Fahrzeugs ermöglicht den Zugang zu einer großen und stetig wachsenden Auswahl beliebter Apps, z. B. aus den Kategorien Nachrichten und Podcasts, Sport und Spiele oder Video und Entertainment. Ohne die Verwendung eines Smartphones können diverse Apps direkt ins MMI des Fahrzeugs geladen und im Rahmen der rechtlichen Vorgaben genutzt werden. Über verfügbare Updates für die geladenen Apps werden Sie informiert. Diese können direkt im Fahrzeug heruntergeladen werden.</p> <p>Die Ausstattung beinhaltet zudem eine App zur Nutzung von Amazon Alexa⁵⁷ im Fahrzeug und bietet damit Zugriff auf Ihre mit Alexa verbundenen Smarthome-Geräte sowie Unterhaltung, Nachrichten, Sportergebnisse und vieles mehr.</p> <p>Für die Nutzung der Apps und von Amazon Alexa⁵⁷ werden ein myAudi^{7, 13} Account und eine Datenverbindung benötigt.</p> <p>Mit der Ausstattung besteht ebenfalls die Möglichkeit, monatlich ein kostenloses Datenpaket für drei Jahre ab Neufahrzeugauslieferung des Fahrzeugs zu buchen⁵⁸. Dieses kann anschließend bei Bedarf verlängert werden. Zusätzliche Datenpakete können jederzeit kostenpflichtig hinzugebucht werden.</p> <p>Über dieses Datenvolumen und einen integrierten WLAN-Hotspot ist es außerdem möglich, bis zu acht mobile Endgeräte wie Smartphones und Tablets mit dem WLAN des Fahrzeugs zu verbinden und das gebuchte Datenvolumen zu nutzen.</p> <p>Alternativ können Sie die Datenverbindung auch mittels eines mobilen Hotspots über Ihr Smartphone herstellen, wobei abhängig von Ihrem Mobilfunkvertrag zusätzliche Kosten anfallen können.</p> <p>Das Smartphone-Interface^{59, 60} verbindet das Smartphone mit dem Fahrzeug und bringt Smartphone-Inhalte direkt aufs MMI touch-Display. Die Verbindung kann dabei entweder mithilfe eines passenden USB-Kabels oder kabellos erfolgen.⁶¹ Navigation, Telefonie, Musik und ausgewählte Third-Party Apps⁶⁰ lassen sich komfortabel über das MMI touch-Display sowie per Sprachbedienung steuern.</p>				○	○	○	○
<p>Telefonablage mit induktiver Ladefunktion⁶²</p>  <p>Das Smartphone kann mittels Bluetooth mit dem Fahrzeug verbunden werden, um Telefonate zu führen oder Musik über das Fahrzeug abzuspielen. Kompatible Smartphones können kabellos im Fahrzeug geladen werden.</p> <p>Es können zwei Mobiltelefone gleichzeitig verbunden werden. Die im zuerst verbundenen Mobiltelefon hinterlegten Kontaktdaten werden im MMI angezeigt. Beide Mobiltelefone können zum Freisprechen genutzt werden. Je nach Smartphone-Modell können auch E-Mails und SMS mittels Bluetooth im MMI angezeigt werden.</p> <p>Die Telefonablage mit induktiver Ladefunktion bietet:</p> <ul style="list-style-type: none"> ▶ universelle Bluetooth-Schnittstelle ▶ komfortable, integrierte Freisprecheinrichtung ▶ Telefonablagefläche vorn mit den Abmessungen 171 x 88 mm 				○	○	○	○

		Bestellschlüssel	EUR inkl. 19% MwSt. ³ EUR ohne MwSt. ³	Q6 SUV/Q6 Sportback e-tron	Q6 SUV/Q6 Sportback e-tron performance	Q6 SUV/Q6 Sportback e-tron quattro	SQ6 SUV/ SQ6 Sportback e-tron
Telefonablage mit induktiver Ladefunktion ⁶² (Fortsetzung)	<ul style="list-style-type: none"> ▶ Ladestatusanzeige im MMI touch-Display ▶ Lademöglichkeit mit bis zu 15 Watt über USB-Anschluss oder per Wireless Charging (Qi-Standard) inklusive aktiver Kühlung der Ablagefläche ▶ Unterstützung von Apple Fast Charging und Samsung Fast Charging 						
Telefonablage mit induktiver Ladefunktion und Mobilfunk-Koppelantenne ^{7, 62}	<p>Das Smartphone kann mittels Bluetooth mit dem Fahrzeug verbunden werden, um Telefonate zu führen oder Musik über das Fahrzeug abzuspielen. Kompatible Smartphones können kabellos im Fahrzeug geladen werden. Dank LTE-Unterstützung mit 5G-Technologie wird das Mobilfunksignal verstärkt und somit eine sehr gute Sprach- und Empfangsqualität ermöglicht.</p> <p>Es können zwei Mobiltelefone gleichzeitig verbunden werden. Die im zuerst verbundenen Mobiltelefon hinterlegten Kontaktdaten werden im MMI angezeigt. Beide Mobiltelefone können zum Freisprechen genutzt werden. Je nach Smartphone-Modell können auch E-Mails und SMS mittels Bluetooth im MMI angezeigt werden.</p> <p>Die Ausstattung bietet:</p> <ul style="list-style-type: none"> ▶ universelle Bluetooth-Schnittstelle ▶ komfortable, integrierte Freisprecheinrichtung ▶ Telefonablagefläche vorn mit den Abmessungen 171 x 88 mm ▶ Ladestatusanzeige im MMI touch-Display ▶ Lademöglichkeit mit bis zu 15 Watt über USB-Anschluss oder per Wireless Charging (Qi-Standard) inklusive aktiver Kühlung der Ablagefläche ▶ Unterstützung von Apple Fast Charging und Samsung Fast Charging ▶ Koppelantenne zur Verbindung des Mobiltelefons mit der Außenantenne für verbesserte Empfangsqualität ▶ LTE-Signalverstärker mit 5G-Technologie für verlustarme Übertragung zwischen Außenantenne und Telefonablage 	9ZE	300,- 252,10	●	●	●	●
LTE-Unterstützung für Audi phone box ⁶²	<p>LTE erreicht hohe Geschwindigkeiten im Download und Upload von Daten sowie sehr kurze Antwortzeiten. Der LTE-Kompensator für die Audi phone box ermöglicht somit den Austausch großer Datenmengen.</p> <p>Hinweis: nur in Verbindung mit Telefonablage mit induktiver Ladefunktion und Mobilfunk-Koppelantenne (9ZE) erhältlich</p>	GB1	ohne Mehrpreis	●	●	●	●

Assistenzsysteme



		Bestellschlüssel	EUR inkl. 19% MwSt. ³	EUR ohne MwSt. ³	Q6 SUV/Q6 Sportback e-tron	Q6 SUV/Q6 Sportback e-tron performance	Q6 SUV/Q6 Sportback e-tron quattro	SQ6 SUV/ SQ6 Sportback e-tron
Kamerabasierte Verkehrszeichenerkennung⁶	<p>Standortbezogene Information und automatische Anzeige von Verkehrszeichen wie Überholverboden und Geschwindigkeitsbegrenzungen inklusive situations- und tageszeitabhängiger Geschwindigkeitsgebote im Audi virtual cockpit plus.</p> <p>Die kamerabasierte Verkehrszeichenerkennung beinhaltet:</p> <ul style="list-style-type: none"> ▶ Erkennung und Anzeige von Überholverboden und Geschwindigkeitsbegrenzungen inklusive temporärer Geschwindigkeitsgebote ▶ Erkennung von Beginn und Ende von Autobahnen, Kraftfahrstraßen, Ortschaften sowie von verkehrsberuhigten Bereichen und Anzeige des dazugehörigen Geschwindigkeitslimits⁸ ▶ situationsabhängige Anzeige und Bewertung bei Nässe, bei tageszeitabhängigen Geschwindigkeitsbegrenzungen und im Anhängerbetrieb⁶³ <p>Eine optische und akustische Warnung kann beim Überschreiten der Geschwindigkeitsbegrenzung eingeschaltet werden.</p> <p>Die kamerabasierte Verkehrszeichenerkennung hat einen rein informativen Charakter.</p>				○	○	○	○
Verkehrszeichenbasierter Geschwindigkeitsbegrenzer^{6, 7}	 <p>Bei aktiviertem verkehrszeichenbasiertem Geschwindigkeitsbegrenzer kann mit dem Fahrpedal wie gewohnt die Geschwindigkeit geregelt werden. Diese ist jedoch auf die vom System erkannte, automatisch eingestellte Geschwindigkeit begrenzt.</p> <p>Die eingestellten Geschwindigkeiten basieren dabei auf Tempolimits aus den hinterlegten Kartendaten und aus der kamerabasierten Verkehrszeichenerkennung¹². Die aktuell gesetzte Geschwindigkeitsbegrenzung und – sobald verfügbar – die vorausliegende Geschwindigkeitsbegrenzung werden angezeigt.</p> <p>Die automatisch eingestellten Geschwindigkeitswerte können auch manuell geändert und die Übernahme kommender Geschwindigkeitsbegrenzungen kann unterbunden werden. Die Bedienung erfolgt über einen separaten Lenkstockhebel. Per Kick-down kann der Geschwindigkeitsbegrenzer-Betrieb temporär deaktiviert bzw. überstimmt werden.</p>				○	○	○	○
Geschwindigkeitsregelanlage⁶	<p>Das System unterstützt bei einer konstanten Fahrweise und der Einhaltung von Geschwindigkeitsbegrenzungen durch das Einstellen der Maximalgeschwindigkeit.</p> <p>Ab etwa 20 km/h kann das System die gewünschte Geschwindigkeit konstant halten, sofern es die Antriebsleistung zulässt. Die Bedienung erfolgt über einen separaten Lenkstockhebel. Dabei wird die gesetzte Geschwindigkeit dauerhaft in der Statuszeile im Audi virtual cockpit plus sowie, falls vorhanden, temporär bei Benutzerinteraktion im Augmented-Reality-Head-up-Display^{12, 31} angezeigt.</p>				○	○	○	–

Assistenzsysteme

	Bestellschlüssel	EUR inkl. 19% MwSt. ³ EUR ohne MwSt. ³	Q6 SUV/Q6 Sportback e-tron	Q6 SUV/Q6 Sportback e-tron performance	Q6 SUV/Q6 Sportback e-tron quattro	SQ6 SUV/ SQ6 Sportback e-tron
<p>Adaptiver Geschwindigkeitsassistent^{6, 8}</p>  <p>Der adaptive Geschwindigkeitsassistent unterstützt, indem er die eingestellte Geschwindigkeit und den Abstand zum vorausfahrenden Fahrzeug im Regelbereich weitestgehend konstant hält.</p> <p>Wird ein vorausfahrendes Fahrzeug erkannt, kann das System das Fahrzeug innerhalb der Systemgrenzen abbremsten bzw. beschleunigen. Auch im Stop-and-go-Verkehr und in Stausituationen bremst das System bis zum Stillstand ab und kann wieder automatisch anfahren.</p> <p>Hinweis: im Q6 e-tron nur in Verbindung mit Tech (PQA), Tech plus (PQB), Tech pro (PQC) oder den edition one erhältlich</p>		ohne Mehrpreis	●	●	●	○
<p>Adaptiver Fahrassistent plus^{6, 9}</p> <p>Der adaptive Fahrassistent plus unterstützt beim Beschleunigen, Bremsen, Halten von Geschwindigkeit und eingestelltem Abstand sowie bei der Spurführung. Dadurch kann der Fahrkomfort speziell auf Langstrecken gesteigert werden.</p> <p>Das System nutzt verschiedene Sensoren, um das Fahrzeugumfeld permanent zu überwachen. Zu diesen gehören der in der Fahrzeugfront verbaute Radarsensor, die Frontkamera sowie die Ultraschallsensoren. Zudem werden je nach Region hochauflösende Kartendaten und in der Cloud berechnete Schwarmdaten anderer Fahrzeuge zur Verbesserung des Fahrverhaltens verwendet.</p> <p>Durch unterstützende Lenkeingriffe hilft das System dabei, das Fahrzeug in der Spurmitte zu führen. So wird die Geschwindigkeit in Kurven, an Kreuzungen und in Kreisverkehren sowie Auf- und Abfahrten von Autobahnen angepasst und der Abstand zu vorausfahrenden und einsicherenden Fahrzeugen geregelt. An Stoppschildern wird die Geschwindigkeit reduziert, um der fahrenden Person ein komfortables Übernehmen der Situation zu ermöglichen. Wiederauffahren im Stau erfolgt automatisiert durch das System beziehungsweise nach längerem Stillstand* durch die fahrende Person. Durch die Vielzahl der einbezogenen Parameter ermöglicht der adaptive Fahrassistent plus ein komfortables Fahrerlebnis im gesamten Geschwindigkeitsbereich und in Stausituationen.</p> <p>* Hat die fahrende Person die Hände am Lenkrad, kann der adaptive Fahrassistent innerhalb von 60 Sekunden automatisiert anfahren. Hat die fahrende Person die Hände nicht am Lenkrad, sind es 30 Sekunden. Danach muss die fahrende Person das Anfahren initiieren.</p> <p>Hinweis: nur in Verbindung mit Tech pro (PQC/PQD) und in den Tech pro mit edition one erhältlich</p>		ohne Mehrpreis	●	●	●	●

	Bestellschlüssel	EUR inkl. 19% MwSt. ³ EUR ohne MwSt. ³	Q6 SUV/Q6 Sportback e-tron	Q6 SUV/Q6 Sportback e-tron performance	Q6 SUV/Q6 Sportback e-tron quattro	SQ6 SUV/ SQ6 Sportback e-tron
<p>Spurverlassenswarnung^{6, 7}</p> <p>hilft innerhalb der Systemgrenzen, ein unbeabsichtigtes Verlassen der Fahrspur zu vermeiden</p> <p>Ist das System aktiviert und funktionsbereit und wurde kein Blinker gesetzt, hilft die Spurverlassenswarnung durch korrigierende Lenkeingriffe, ein Überfahren von erkannten Fahrbahnbegrenzungslinien zu vermeiden. Eine zusätzliche Lenkradvibration kann auf Fahrerwunsch eingestellt werden. Das System hat einen Funktionsbereich ab ca. 60 km/h.</p> <p>In Kombination mit der Spurwechselwarnung werden auch überholende Fahrzeuge in die Funktion eingebunden und ein Verlassen der Fahrspur wird verhindert, wenn die Nebenspur belegt ist, auch wenn der Blinker gesetzt wurde.</p> <p>Das System wird aktiviert, sobald das Fahrzeug gestartet wird. Es kann zusätzlich über das MMI touch-Display manuell ein- und ausgeschaltet werden.</p>			○	○	○	○
<p>Spurverlassenswarnung mit Notfallassistent^{6, 7}</p> <p>Die Spurverlassenswarnung hilft innerhalb der Systemgrenzen, ein unbeabsichtigtes Verlassen der Fahrspur zu vermeiden. Der Notfallassistent kann das Fahrzeug innerhalb der Systemgrenzen zum Stillstand bringen.</p> <p>Ist das System aktiviert und funktionsbereit und wurde kein Blinker gesetzt, hilft die Spurverlassenswarnung durch korrigierende Lenkeingriffe, ein Überfahren von erkannten Fahrbahnbegrenzungslinien zu vermeiden. Eine zusätzliche Lenkradvibration kann auf Fahrerwunsch eingestellt werden. Das System hat einen Funktionsbereich ab ca. 60 km/h.</p> <p>In Kombination mit der Spurwechselwarnung wird ein Verlassen der Fahrspur verhindert, wenn die Nebenspur belegt ist, auch wenn der Blinker gesetzt wurde.</p> <p>Das System wird aktiviert, sobald das Fahrzeug gestartet wird. Es kann zusätzlich über das MMI touch-Display manuell ein- und ausgeschaltet werden.</p> <p>Der Notfallassistent erkennt innerhalb der Systemgrenzen, wenn die fahrende Person inaktiv ist. In solchen Fällen warnt er optisch, akustisch und haptisch. Erfolgt keine Reaktion, übernimmt das System die Führung des Fahrzeugs und bringt es in der eigenen Fahrspur zum Stillstand. Dabei werden Insassenschutzmaßnahmen wie die Straffung der Sicherheitsgurte und die Einleitung des Schließvorgangs der Fenster sowie des Panoramaglasdachs (falls vorhanden) aktiviert und das Fahrzeug wird auf eine Rettung der im Fahrzeug sitzenden Personen vorbereitet. Falls vorhanden, wird ein automatischer Notruf abgesetzt.⁶⁴</p> <p>Hinweis: nur in Verbindung mit Tech plus (PQB), Tech pro (PQC/PQD) oder den edition one erhältlich</p>		ohne Mehrpreis	●	●	●	●

Assistenzsysteme

Spurwechsel- und Ausstiegswarnung, Querverkehrsassistent hinten und Abbiegeassistent hinten^{6, 7}



Unterstützt die fahrende Person dabei, den toten Winkel und das Verkehrsgeschehen hinter dem Fahrzeug zu überwachen. Zudem wird vor möglichen Kollisionen beim Aussteigen, Rückwärtsausparken und Abbiegen gewarnt.

Diese Ausstattung umfasst:

- ▶ Spurwechselwarnung
- ▶ Ausstiegswarnung
- ▶ Querverkehrsassistenten hinten
- ▶ Abbiegeassistenten hinten

Überblick beim Spurwechsel. Das System überwacht mithilfe der Radarsensoren das Verkehrsgeschehen hinter und neben dem Fahrzeug. Es warnt vor näherkommenden oder mitschwimmenden Fahrzeugen im Erfassungsbereich. Bei einer für einen Spurwechsel als kritisch eingestuften Situation erfolgt die Warnung durch Anzeigen am jeweiligen Außenspiegel sowie durch eine Anzeige in der integrierten Fahrerassistenz-Anzeige (IFA) im Kombiinstrument. Wird der Spurwechsel dennoch durchgeführt und droht eine Kollision, wird die fahrende Person erneut optisch und auch akustisch gewarnt.

Rücksicht beim Aussteigen. Die Ausstiegswarnung warnt beim Türöffnen im Fahrzeugstillstand vor einer möglichen Kollision mit erkanntem, von hinten herannahendem Verkehr. Das System überwacht mithilfe der Radarsensoren das rückwärtige und seitliche Fahrzeugumfeld. Erkennt werden von hinten herannahende, bewegte Objekte wie z. B. Autos oder Radfahrer_innen. Wenn der Türöffnungshebel gezogen wird und ein_e als kritisch eingestufte_r Verkehrsteilnehmer_in herannaht, leuchten die Warnleiste in der Tür und die LED-Anzeige am Außenspiegel auf der betroffenen Seite auf. Gleichzeitig wird die Türöffnung kurz verzögert und ein akustisches Warnsignal ertönt.



Querverkehr erkennen. Der Querverkehrsassistent hinten kann beim Rückwärtsfahren vor einer möglichen Kollision mit herannahendem Querverkehr warnen. Das System überwacht mithilfe der Radarsensoren beim Ausparken das rückwärtige und seitliche Fahrzeugumfeld. Erkennt werden herannahende, bewegte Objekte wie z. B. Autos oder Radfahrer_innen. Das System warnt die fahrende Person optisch (Parkansicht) im Mittendisplay und akustisch und kann bei der Rückwärtsfahrt in als besonders kritisch erkannten Situationen zusätzlich einen Bremsengriff durchführen.



Unterstützung beim Abbiegen. Der Abbiegeassistent hinten unterstützt bei Abbiegevorgängen in Kreuzungen, Einbiegestraßen, Hof- und Garageneinfahrten, indem er über von hinten kommende Fahrräder oder andere Fahrzeuge informiert. Wenn eine Abbiegeabsicht der fahrenden Person erkannt und ein Fahrzeug als kritisch eingestuft wird, leuchtet die Anzeige am jeweiligen Außenspiegel schwach auf. Beim Abbiegevorgang wird vor einer möglichen Kollision optisch durch eine hell blinkende Anzeige sowie akustisch gewarnt. Darüber hinaus informiert das System bereits im Stand beim Herausfahren aus einer Längsparklücke über von hinten herannahende Objekte.

Bestellschlüssel	EUR inkl. 19% MwSt. ³ EUR ohne MwSt. ³	Q6 SUV/Q6 Sportback e-tron	Q6 SUV/Q6 Sportback e-tron performance	Q6 SUV/Q6 Sportback e-tron quattro	SQ6 SUV/ SQ6 Sportback e-tron
		○	○	○	○

		Bestellschlüssel	EUR inkl. 19% MwSt. ³ EUR ohne MwSt. ³	Q6 SUV/Q6 Sportback e-tron	Q6 SUV/Q6 Sportback e-tron performance	Q6 SUV/Q6 Sportback e-tron quattro	SQ6 SUV/ SQ6 Sportback e-tron
Ausweichassistent und Abbiegeassistent⁶	<p>Der Ausweichassistent kann in einer als kritisch erkannten Ausweichsituation helfen, das Fahrzeug um ein Hindernis herum zu lenken. Weicht die fahrende Person einem Hindernis nach einer Akutwarnung aktiv aus, unterstützt sie der Ausweichassistent durch gezieltes Abbremsen der Räder und Aufbringen eines geringen Lenkmoments bei der Korrektur des Lenkeinschlags. Der Ausweichassistent ist in einem Geschwindigkeitsbereich von ca. 30 bis 150 km/h verfügbar und setzt voraus, dass die fahrende Person während des gesamten Manövers aktiv lenkt.</p> <p>Der Abbiegeassistent vorn kann bei Anfahrvorgängen oder beim langsamen Fahren bis zu einer Geschwindigkeit von 25 km/h durch einen Bremsengriff dafür sorgen, dass das Fahrzeug beim Abbiegen nicht mit einem entgegenkommenden Fahrzeug kollidiert. Sobald der Blinker gesetzt wird, überwacht der Abbiegeassistent die Gegenfahrbahn. Der Bremsengriff bewirkt, dass das Auto in der eigenen Fahrspur gehalten wird. Die Information über den Eingriff erfolgt durch eine Anzeige im Audi virtual cockpit plus.</p>			○	○	○	○
Querverkehrassistent vorn⁶	<p>Der Querverkehrassistent vorn ist Bestandteil des aktiven Frontassistenten und überwacht mithilfe der in der Fahrzeugfront verbauten Radarsensoren das vordere und seitliche Fahrzeugumfeld im Bereich von Kreuzungen und Ausfahrten.</p> <p>Innerhalb der Systemgrenzen werden herannahende, sich bewegende Objekte wie z. B. Autos erkannt. Das System arbeitet im Geschwindigkeitsbereich bis 65 km/h.</p> <p>In als kritisch erkannten Situationen werden mehrstufige Warnhinweise ausgelöst. Zuerst erfolgt eine optische und akustische Warnung. Reagiert die fahrende Person darauf nicht, folgt ein Bremsengriff.</p> <p>Die Anzeige erfolgt im Audi virtual cockpit plus und bei aktivierter Einparkhilfe im MMI touch-Display. In Verbindung mit dem Augmented-Reality-Head-up-Display^{12, 31} wird eine Warnung vor kritischen Situationen auch dort eingeblendet.</p>			○	○	○	○
Ablenkungs- und Müdigkeitserkennung⁶	<p>Das System warnt die fahrende Person optisch und/oder akustisch bei erkannten Aufmerksamkeitsverlusten, die beispielsweise durch Ablenkung oder Müdigkeit hervorgerufen werden.</p> <p>Mithilfe von Sensoren wird innerhalb der Systemgrenzen z. B. das Fahr- und Lenkverhalten überwacht und damit ein Müdigkeitslevel ermittelt. In verschiedenen Stufen warnt das System anschließend im Audi virtual cockpit visuell durch ein farbig hervorgehobenes Pop-up, welches zur Pause auffordert, sowie durch eine akustische Meldung.</p>			○	○	○	○
Notbremsassistent vorn⁶	<p>Der Notbremsassistent vorn ist Bestandteil des aktiven Frontassistenten und erfasst den Bereich vor dem Fahrzeug und kann situations- und geschwindigkeitsabhängig vor drohenden Kollisionen warnen sowie entsprechende Bremsungen einleiten.</p> <p>Fußgänger_innen und Radfahrer_innen können im Geschwindigkeitsbereich bis ca. 85 km/h und Fahrzeuge bis zur Höchstgeschwindigkeit erkannt werden. Wird eine drohende Frontkollision ermittelt, warnt das System in einem mehrstufigen Konzept optisch, akustisch und haptisch. Um die Geschwindigkeit zu reduzieren bzw. eine Kollision unter Umständen zu vermeiden, kann eine Bremskraftunterstützung oder eine Vollverzögerung eingeleitet werden.</p>			○	○	○	○

Assistenzsysteme

		Bestellschlüssel	EUR inkl. 19% MwSt. ³	EUR ohne MwSt. ³	Q6 SUV/Q6 Sportback e-tron	Q6 SUV/Q6 Sportback e-tron performance	Q6 SUV/Q6 Sportback e-tron quattro	SQ6 SUV/SQ6 Sportback e-tron
Halteassistent⁶	Der Halteassistent hält das Fahrzeug nach dem Anhalten an im Straßenverkehr üblichen Steigungen und in Gefällen zeitlich unbegrenzt. Nachdem die Aktivierung erfolgt ist, wird die Bremse bei stehendem Fahrzeug so lange gehalten, bis das Fahrpedal zum Anfahren wieder betätigt wird.				○	○	○	○
Einparkhilfe hinten mit Distanzanzeige⁶	 <p>Die Einparkhilfe hinten unterstützt das rückwärtige Einparken und Rangieren innerhalb der Systemgrenzen durch akustisches und optisches Anzeigen des Abstands hinter dem Fahrzeug zu einem erkannten Objekt.</p> <p>Die Messung erfolgt durch unauffällig in den Stoßfänger integrierte Ultraschallsensoren, die bei eingelegtem Rückwärtsgang aktiviert werden. Eine selektive optische Anzeige stellt den Abstand zu erkannten Objekten nach hinten dar.</p>				○	○	○	-
Umgebungskameras⁶	 <p>Für noch komfortablere Park- und Rangiermanöver liefern vier Umgebungskameras verschiedene Ansichten der unmittelbaren Fahrzeugumgebung.</p> <p>Folgende Ansichten werden im MMI touch-Display dargestellt:</p> <ul style="list-style-type: none"> ▶ Umgebungsansicht mittels virtueller Draufsicht liefert einen Überblick über die gesamte Parksituation, wodurch das Fahrzeug genauer in die Parklücke manövriert werden kann ▶ Panoramaansicht vorn und hinten für bessere Sicht bei der Ausfahrt aus engen Parklücken oder Hofeinfahrten ▶ Ansicht der vorderen oder hinteren Räder für eine bessere Sicht bei Annäherung an einen Bordstein <p>Hinweis: im Q6 e-tron nur in Verbindung mit Tech (PQA), Tech plus (PQB), Tech pro (PQC) oder den edition one erhältlich</p>		ohne Mehrpreis		●	●	●	○

	Bestellschlüssel	EUR inkl. 19% MwSt. ³ EUR ohne MwSt. ³	Q6 SUV/Q6 Sportback e-tron	Q6 SUV/Q6 Sportback e-tron performance	Q6 SUV/Q6 Sportback e-tron quattro	SQ6 SUV/ SQ6 Sportback e-tron
<p>Einparkhilfe plus mit Distanzanzeige⁶</p>  <p>Durch die Nutzung von Daten der zwölf unauffällig in die Stoßfänger integrierten Ultraschallsensoren unterstützt die akustische und optische Einparkhilfe vorn, seitlich und hinten beim Ein- und Ausparken sowie beim Rangieren.</p> <p>Abhängig vom Lenkeinschlag und von der Fahrtrichtung wird der Abstand zu erkannten Objekten in einer selektiven optischen Darstellung im oberen MMI touch-Display angezeigt. Erkannte Hindernisse außerhalb des Fahrwegs werden als weißes Segment angezeigt. Rote Segmente stellen erkannte Hindernisse im Fahrweg dar. Eine virtuelle Fahrspuranzeige bietet zudem seitliche Führungslinien, die anhand des aktuell gewählten Lenkeinschlags vorausberechnet werden.</p> <p>Die Aktivierung erfolgt durch Einlegen des Rückwärtsgangs, über eine Taste in der Mittelkonsole sowie auf Wunsch automatisch, sobald sich das Fahrzeug mit einer Geschwindigkeit von unter 10 km/h einem erkannten Hindernis nähert.</p> <p>Hinweis: im Q6 e-tron nur in Verbindung mit Tech (PQA), Tech plus (PQB), Tech pro (PQC) oder den edition one erhältlich</p>		ohne Mehrpreis	●	●	●	○
<p>Parkassistent plus^{6,7}</p>  <p>ermöglicht das assistierte Ein- und Ausparken in und aus Parklücken; komfortabel und zielgenau</p> <p>Bei diesem permanent und vollumfänglich zu überwachenden Vorgang steuert das Assistenzsystem im Rahmen der Systemgrenzen das Lenken, Beschleunigen und Bremsen sowie das Abstellen des Motors. Aktiviert wird der Parkassistent plus über das MMI touch-Display.</p> <p>Der Parkassistent bremst bei Hindernissen, sofern innerhalb der Systemgrenzen erfasst, automatisch ab. Das System kann in Längs- und Querparklücken zwischen Fahrzeugen vorwärts und rückwärts ein- und ausparken.</p> <p>Hinweis: im Q6 e-tron nur in Verbindung mit Tech (PQA), Tech plus (PQB), Tech pro (PQC) oder den edition one erhältlich</p>		ohne Mehrpreis	●	●	●	○

Fahrwerk und Bremsen

	Bestellschlüssel	EUR inkl. 19% MwSt. ³ EUR ohne MwSt. ³	Q6 SUV/Q6 Sportback e-tron	Q6 SUV/Q6 Sportback e-tron performance	Q6 SUV/Q6 Sportback e-tron quattro	SQ6 SUV/ SQ6 Sportback e-tron
<p>quattro</p> <p>Mit vollvariablem quattro Antrieb ausgestattet. In Verbindung mit dem elektrischen Antriebssystem kann so eine besonders schnelle und bedarfsgerechte Verteilung der Antriebskräfte an die einzelnen Räder erfolgen.</p> <p>Damit überzeugt der quattro Antrieb in vier Kernfeldern:</p> <ul style="list-style-type: none"> ▶ Fahrdynamik: beeindruckende Beschleunigung und erhöhte Anfahrspontaneität sorgen für ein sportliches Fahrverhalten ▶ Traktion: verbesserte Traktion, insbesondere bei Fahrbahnen mit gemischter Oberflächenbeschaffenheit, unter anderem dank einer besonders schnell regelnden Anti-Schlupf-Regelung ▶ Sicherheit: gesteigerte Fahrstabilität und Spurtreue ▶ Effizienz: erhöhter Wirkungsgrad durch bedarfsgerechte Steuerung der Antriebsmomente und verbesserte Rekuperation unter Ausnutzung der Reibpotenziale an beiden Achsen 			-	-	○	○
<p>Komfortfahrwerk</p> <p>Das serienmäßige Fahrwerk vereint hohen Fahrkomfort mit guter Fahrdynamik.</p> <p>Durch den Einsatz eines sogenannten frequenzselektiven Dämpfersystems sorgt das Komfortfahrwerk für eine kontinuierliche Veränderung der Dämpfungskraft und ein harmonisches Fahrverhalten.</p> <p>So werden die Dämpfungskräfte bei Unebenheiten wie Kopfsteinpflaster oder Rauasphalt reduziert, was zur spürbaren Steigerung des Fahrkomforts führt.</p> <p>Höhere Dämpfungskräfte werden beispielsweise bei Kurvenfahrten, beim Spurwechsel oder bei langwelligen Unebenheiten generiert, wodurch die Fahrdynamik gesteigert werden kann.</p>			○	○	○	-
<p>S-Sportfahrwerk</p> <p>Für beeindruckende Fahrdynamik, agiles Handling und einen sportlichen Auftritt.</p> <p>Das S-Sportfahrwerk umfasst:</p> <ul style="list-style-type: none"> ▶ Tieferlegung um 25 mm im Vergleich zum Komfortfahrwerk ▶ frequenzselektives Dämpfersystem für eine kontinuierliche Veränderung der Dämpfungskraft und ein harmonisches Fahrverhalten <p>Die Dämpfungskräfte werden bei Unebenheiten wie Kopfsteinpflaster oder Rauasphalt reduziert, was zur spürbaren Steigerung des Fahrkomforts führt.</p> <p>Höhere Dämpfungskräfte werden beispielsweise bei Kurvenfahrten, beim Spurwechsel oder bei langwelligen Unebenheiten generiert, wodurch die Fahrdynamik gesteigert werden kann.</p> <p>Hinweis: im Q6 e-tron nur in Verbindung mit Tech plus (PQB) oder mit Tech plus mit edition one (PQE/PQG) erhältlich</p>		ohne Mehrpreis	●	●	●	○

		Bestellschlüssel	EUR inkl. 19 % MwSt. ³ EUR ohne MwSt. ³	Q6 SUV/Q6 Sportback e-tron	Q6 SUV/Q6 Sportback e-tron performance	Q6 SUV/Q6 Sportback e-tron quattro	SQ6 SUV/ SQ6 Sportback e-tron
<p>Adaptives Luftfederfahrwerk</p> <p>Das adaptive Luftfederfahrwerk ist eine elektronisch geregelte Luftfederung mit stufenlos adaptivem Dämpfungssystem an allen vier Rädern.</p> <p>Durch eine automatische Regelung von Fahrzeugniveau und -dämpfung kann ein sehr hoher Fahrkomfort auf der einen Seite und gesteigerte Fahrdynamik auf der anderen Seite erreicht werden. Die Einstellung verschiedener Modi (inkl. Niveauregulierung und manueller Anhebefunktion an allen vier Rädern und Absenkefunktion an der Hinterachse) erfolgt über Audi drive select.</p> <p>Das System umfasst:</p> <ul style="list-style-type: none"> ▶ 5-Lenker-Leichtbau-Vorderachse mit geregelten Stoßdämpfern und Luftfedern, Stabilisator und fest mit der Karosserie verschraubtem Achsträger ▶ 5-Lenker-Leichtbau-Hinterachse mit Einzelradaufhängung, geregelten Stoßdämpfern und Luftfedern, Stabilisator und elastisch gelagertem Achsträger <p>Über Audi drive select sind verschiedene Modi einstellbar, welche folgende Trimmlagen, gemessen im Stand, ergeben:</p> <ul style="list-style-type: none"> ▶ „Anheben“: +45 mm ▶ „offroad“: +28 mm ▶ „balanced“/„comfort“: ±0 mm ▶ „dynamic“/„efficiency“: -20 mm <p>Je nach gewähltem Audi drive select-Modus erfolgt geschwindigkeitsabhängig eine Absenkung um bis zu 30 mm. Die Absenkung an der Hinterachse (-50 mm, aktivierbar über Taste im Gepäckraum) erleichtert den Zugang zum Gepäckraum und das Ankuppeln eines Anhängers⁶³.</p> <p>Das Normalniveau des adaptiven Luftfederfahrwerks ist 28 mm tiefer als das Niveau des serienmäßigen Komfortfahrwerks.</p> <p>Hinweis: nur in Verbindung mit Tech pro (PQC) oder den Tech pro mit edition one (PQF/PQH) erhältlich</p>		ohne Mehrpreis	●	●	●	-	

Fahrwerk und Bremsen

		Bestellschlüssel	EUR inkl. 19 % MwSt. ³ EUR ohne MwSt. ³	Q6 SUV/Q6 Sportback e-tron	Q6 SUV/Q6 Sportback e-tron performance	Q6 SUV/Q6 Sportback e-tron quattro	Q6 SUV/ SQ6 Sportback e-tron
<p>Adaptives S-Luftfederfahrwerk</p> <p>Das adaptive S-Luftfederfahrwerk ist ein elektronisch geregeltes Luftfederfahrwerk mit stufenlos adaptivem Dämpfungssystem und dynamischerer Abstimmung. Dadurch erhält der Audi SQ6 e-tron ein agileres, zu seinem sportlichen Charakter passendes Fahrverhalten.</p> <p>Durch eine automatische Regelung von Fahrzeugniveau und -dämpfung kann ein sehr hoher Fahrkomfort auf der einen Seite und gesteigerte Fahrdynamik auf der anderen Seite erreicht werden. Die Einstellung verschiedener Modi (inkl. Niveauregulierung und manueller Anhebefunktion an allen vier Rädern und Absenkfunktion an der Hinterachse) erfolgt über Audi drive select.</p> <p>Das System umfasst:</p> <ul style="list-style-type: none"> ▶ 5-Lenker-Leichtbau-Vorderachse mit geregelten Stoßdämpfern und Luftfedern, Stabilisator und fest mit der Karosserie verschraubtem Achsträger ▶ 5-Lenker-Leichtbau-Hinterachse mit Einzelradaufhängung, geregelten Stoßdämpfern und Luftfedern, Stabilisator und elastisch gelagertem Achsträger <p>Über Audi drive select sind verschiedene Modi einstellbar, welche folgende Trimmlagen, gemessen im Stand, ergeben:</p> <ul style="list-style-type: none"> ▶ „Anheben“: +45 mm ▶ „offroad“: +28 mm ▶ „balanced“/„comfort“: ±0 mm ▶ „dynamic“/„efficiency“: -20 mm <p>Je nach gewähltem Audi drive select-Modus erfolgt geschwindigkeitsabhängig eine Absenkung um bis zu 30 mm. Die Absenkung an der Hinterachse (-50 mm, aktivierbar über Taste im Gepäckraum) erleichtert den Zugang zum Gepäckraum und das Ankuppeln eines Anhängers⁶³.</p> <p>Hinweis: nur in Verbindung mit Tech pro (PQD) oder mit Tech pro mit edition one (PQI/PQJ) erhältlich</p>	<p>ohne Mehrpreis</p>	-	-	-	●		
<p>Progressivlenkung mit Servotronic</p> <p>Die Progressivlenkung bietet beeindruckende Fahreigenschaften durch eine variable, vom Lenkeinschlag abhängige Lenkübersetzung sowie eine geschwindigkeitsabhängige Lenkunterstützung.</p> <p>Mithilfe der variablen Übersetzung wird eine Steigerung von Fahrdynamik und Fahrkomfort durch direkteres Lenkverhalten (z. B. auf kurvigen Landstraßen oder beim Abbiegen) sowie durch reduzierten Lenkaufwand (z. B. beim Parken und Rangieren) ermöglicht.</p> <p>Die integrierte geschwindigkeitsabhängige Lenkunterstützung sorgt für ein präzises Lenkgefühl bei hohem Tempo und erleichtert das Einparken.</p> <p>Die Grundabstimmung kann über Audi drive select gewählt werden.</p>		○	○	○	○		

Bestellschlüssel	EUR inkl. 19% MwSt. ³ EUR ohne MwSt. ³	Q6 SUV/Q6 Sportback e-tron	Q6 SUV/Q6 Sportback e-tron performance	Q6 SUV/Q6 Sportback e-tron quattro	SQ6 SUV/ SQ6 Sportback e-tron
------------------	---	-------------------------------	---	---------------------------------------	----------------------------------

Audi drive select mit efficiency®



mehr Dynamik, mehr Komfort oder ganz individuell kombiniert

Die gewünschte Charakteristik des Fahrzeugs ist über verschiedene Standard-Modi wählbar, um jederzeit das richtige Fahrerlebnis zu ermöglichen:

- ▶ „balanced“/„individual“
- ▶ „efficiency“
- ▶ „comfort“
- ▶ „offroad“ (bei Fahrzeugen mit adaptivem Luftfederfahrwerk¹²)
- ▶ „dynamic“

Über das MMI können zusätzliche Modi ausgewählt werden (bei Vorauswahl des entsprechenden Standard-Modus):

- ▶ „efficiency plus“
- ▶ „offroad plus“



Dabei erfolgt die Anpassung u. a. folgender Systeme und Ausstattungen an den jeweiligen eingestellten Modus:

- ▶ Lenkunterstützung
- ▶ Antriebscharakteristik
- ▶ Fahrdynamikregelung
- ▶ Allradantrieb
- ▶ adaptives Luftfederfahrwerk¹²
- ▶ Rekuperation
- ▶ e-tron Sportsound¹²
- ▶ weitere serienmäßige und optional gegen Aufpreis erhältliche Systeme

Der Modus „efficiency“ versetzt beispielsweise Antrieb, Klimatisierung, Rekuperation und den adaptiven Fahrassistenten plus¹² in eine verbrauchsoptimierte Grundeinstellung. Im Modus „efficiency plus“ werden alle Systeme auf die Maximierung der Reichweite ausgerichtet.

		<input type="radio"/>	<input type="radio"/>	<input type="radio"/>	<input type="radio"/>
--	--	-----------------------	-----------------------	-----------------------	-----------------------

Fahrwerk und Bremsen

		Bestellschlüssel	EUR inkl. 19% MwSt. ³ EUR ohne MwSt. ³	Q6 SUV/Q6 Sportback e-tron	Q6 SUV/Q6 Sportback e-tron performance	Q6 SUV/Q6 Sportback e-tron quattro	SQ6 SUV/ SQ6 Sportback e-tron
Scheibenbremsen vorn und hinten, 18 Zoll				○	○	○	-
Scheibenbremsen vorn und hinten, 18 Zoll		Bremssättel schwarz, vorn mit S-Schriftzug		-	-	-	○
Bremssättel rot							
 <p>Bremssättel vorn und hinten in Rot, für eine betont sportliche Optik der Bremsanlage</p> <p>* Hinweis: bereits Bestandteil von edition one grey und edition one blue</p>		PC2	350,- 294,12	●*	●*	●*	●*
Akustisches Fahrzeug-Warnsystem		akustisches System zur Erzeugung eines Warntons im Exterieurbereich bei niedrigen Geschwindigkeiten mit dem Ziel der Erhöhung der Verkehrssicherheit z. B. für Fußgänger_innen und Radfahrer_innen		○	○	○	-
e-tron Sportsound							
 <p>Der Sound eines außergewöhnlichen Fahrzeugs ist der akustische Ausdruck seiner Sportlichkeit, seiner Hochwertigkeit und seines progressiven Charakters. Er ist die Interpretation eines emotionalen e-tron Sounds im Zeitalter der Elektromobilität.</p> <p>Der faszinierende Klang der digital erzeugten Soundkulisse variiert geschwindigkeitsabhängig bis zur Höchstgeschwindigkeit. Das digital erzeugte Fahrgeräusch wird über einen weiteren Außenlautsprecher im Heckbereich und das jeweils verbauten Soundsystem (nur im SQ6 e-tron) abgegeben. Die Ausdrucksstärke der Soundprofile lässt sich individuell im Audi drive select einstellen.</p> <p>In den Modi „efficiency“ und „comfort“ ermöglicht der e-tron Sportsound in einer dezenten Ausprägung ein komfortables und nahezu geräuschloses Fahren, in den Modi „balanced“ und „offroad“ ist das Fahrgeräusch ausgewogen und im Modus „dynamic“ in sportlicher Ausprägung.</p> <p>Das gesetzlich vorgeschriebene akustische Fahrzeug-Warnsystem ist immer aktiv. Damit ist das Fahrzeug mit dem Ziel der Erhöhung der Verkehrssicherheit auch bei niedrigen Geschwindigkeiten wahrnehmbar.</p> <p>Hinweis: im Q6 e-tron nur in Verbindung mit Tech plus (PQB), Tech pro (PQC) oder den edition one erhältlich</p>		ohne Mehrpreis		●	●	●	○

Technik/Sicherheit

		Bestellschlüssel	EUR inkl. 19% MwSt. ³	EUR ohne MwSt. ³	Q6 SUV/Q6 Sportback e-tron	Q6 SUV/Q6 Sportback e-tron performance	Q6 SUV/Q6 Sportback e-tron quattro	SQ6 SUV/SQ6 Sportback e-tron
On-board-Ladegerät bis 11 kW (AC)⁶⁵	Das Fahrzeug kann serienmäßig mit bis zu 11 kW Wechselstrom (AC-)Ladeleistung geladen werden. Das ins Fahrzeug integrierte On-board-Ladegerät legt die auf 11 kW begrenzte AC-Ladeleistung fest. Der AC/DC-Wandler konvertiert während des Ladevorgangs Wechselstrom (AC) in Gleichstrom (DC), um die Hochvoltbatterie zu laden.				○	○	○	○
Ladedose Combo 2 (EU)	 <p>Ladezugang zur Hochvoltbatterie mit Combined Charging System Typ 2 (CCS2) – einem kombinierten AC- und DC-Ladezugang. Der DC-Ladezugang ermöglicht High Power Charging.</p> <ul style="list-style-type: none"> ▶ Ladezugang über AC-Laden (Mode 2 und Mode 3) ▶ Ladezugang über DC-Laden (Mode 4) 				○	○	○	○
Zweiter Ladezugang	 <p>Der zweite AC-Ladezugang auf der Beifahrerseite bietet in vielen alltäglichen Parksituationen einen möglichst kurzen Weg von der Ladesäule oder Steckdose bis zum Ladezugang des Fahrzeugs. Damit wird der Komfort beim klassischen Laden an Ladesäulen am Straßenrand gesteigert, da das Ladekabel auf der Gehwegseite verbleiben kann. Den gleichen Komfort bietet der zweite AC-Ladezugang beim Laden zu Hause in der privaten Garage oder am Stellplatz, wenn sich der Stromzugang auf der Beifahrerseite befindet. Der zweite AC-Ladezugang erlaubt die gleiche Ladeleistung wie der AC-Ladezugang auf der Fahrerseite.</p> <p>Die beiden AC-Ladezugänge können nicht gleichzeitig genutzt werden, eine gleichzeitige Verwendung der beiden AC-Ladezugänge wird durch ein Verriegelungskonzept der Ladeklappen verhindert.</p>				○	○	○	○
Ladeklappe elektrisch					○	○	○	○
Maximal mögliche Ladeleistung (DC)⁶⁶	An High Power Charging-Stationen kann eine Schnellladeleistung der Hochvoltbatterie von bis zu 270 kW (DC) erreicht und dadurch ein Energiegehalt nachgeladen werden, der die Reichweite in 10 Min. um bis zu 260 km erhöht. Der Ladezustand (SOC) der Hochvolt-Batterie kann von 10 % auf 80 % in ca. 22 Min. erhöht werden.				○	○	○	○

Technik/Sicherheit

		Bestellschlüssel	EUR inkl. 19 % MwSt. ³ EUR ohne MwSt. ³	Q6 SUV/Q6 Sportback e-tron	Q6 SUV/Q6 Sportback e-tron performance	Q6 SUV/Q6 Sportback e-tron quattro	SQ6 SUV/ SQ6 Sportback e-tron
Ladesystem kompakt⁶⁷	 <p>Das e-tron Ladesystem kompakt ist für das Laden an Steckdosen konzipiert, ein sogenanntes Mode-2-Ladesystem:</p> <ul style="list-style-type: none"> ▶ Es ist mobil einsetzbar. ▶ Es besteht aus einer Bedieneinheit inklusive eines Fahrzeuganschlusskabels sowie zweier unterschiedlicher Netzanschlusskabel (mit Haushalts- und Industriestecker). ▶ manuelles Umschalten zwischen 100 % und 50 % Ladeleistung ▶ LEDs zeigen den Status des Ladesystems und des Ladevorgangs an. ▶ Ladeleistung an Ihrem Fahrzeug bis zu 11 kW (3-phasig) oder 7,4 kW (1-phasig). Die Ladeleistung ist abhängig vom mitgelieferten Industriestecker und von marktspezifischen Stromnetzeigenschaften. ▶ Lade-Equipment mit maximal möglicher Ladeleistung ▶ keine Installation erforderlich, wenn bereits Industriesteckdose⁶⁸ vorhanden ist ▶ kein/e Elektriker_in bei Rückgabe/Reparatur des Ladesystems erforderlich ▶ Möglichkeit zur manuellen Reduktion der Ladeleistung <p>Die Wandhalterung Clip bietet die Möglichkeit, die Bedieneinheit, das Ladekabel und den Ladestecker der Ladesysteme an häufig genutzten Ladeorten (z. B. Garagenwand) ordentlich und komfortabel zu befestigen und bietet:</p> <ul style="list-style-type: none"> ▶ einen mitgelieferten Steckerhalter (kann getrennt von der Wandhalterung montiert werden) zum sachgemäßen Aufbewahren des Fahrzeugladesteckers ▶ ein abschließbares Schlüssel-Schloss-System, um ein einfaches Entwenden der Bedieneinheit zu verhindern ▶ eine praktische Ladekabelaufnahme, damit ein zu langes Fahrzeuganschlusskabel bei Bedarf aufgewickelt werden kann 	PLA	700,- 588,24	●	●	●	●
Ladekabel Mode 3 für öffentliches Laden 22 kW (AC)	Ladekabel zum Laden an öffentlichen AC-Ladesäulen (Typ 2). Das Kabel (6 m) verbindet die Ladesäule mit dem AC-Ladezugang des Fahrzeugs und ermöglicht eine Ladeleistung von bis zu 22 kW. Dabei kann pro Phase eine Stromstärke von bis zu 32 A übertragen werden.			○	○	○	○
Haushaltsstecker Typ E/F für das e-tron Ladesystem⁶⁵	Netzanschlusskabel (Länge 1,6 m, Stromstärke 10 A) mit gewinkeltm Haushaltsstecker Typ E/F für das e-tron Ladesystem kompakt Hinweis: nur in Verbindung mit Ladesystem kompakt (PLA) bestellbar	70T	ohne Mehrpreis	●	●	●	●
Industriestecker CEE 16 A, 400 V, für das e-tron Ladesystem⁶⁹	Netzanschlusskabel (Länge 0,9 m) mit Industriestecker CEE 16 A, 3-phasig, rot, gewinkelte Ausführung, für das e-tron Ladesystem kompakt Hinweis: nur in Verbindung mit Ladesystem kompakt (PLA) bestellbar	73J	ohne Mehrpreis	●	●	●	●
Ladekabel mit Industriestecker CEE 16 A, 400 V, lang und gerade für das e-tron Ladesystem⁶⁹	Netzanschlusskabel (Länge 1,6 m) mit Industriestecker CEE 16 A, 3-phasig, rot, gerade Ausführung, für das e-tron Ladesystem kompakt Hinweis: nur in Verbindung mit Ladesystem kompakt (PLA) bestellbar	73P	ohne Mehrpreis	●	●	●	●

● = als Sonderausstattung lieferbar ○ = Serienausstattung ● = Serien-/Sonderausstattung modellabhängig – = kein Angebot. Erläuterungen zu den Fußnoten finden Sie ab Seite 159.

		Bestellschlüssel	EUR inkl. 19% MwSt. ³ EUR ohne MwSt. ³	Q6 SUV/Q6 Sportback e-tron	Q6 SUV/Q6 Sportback e-tron performance	Q6 SUV/Q6 Sportback e-tron quattro	SQ6 SUV/ SQ6 Sportback e-tron
Industriestecker CEE 32 A, 400 V, lang und gerade, für das e-tron Ladesystem⁶⁹	Netzanschlusskabel (Länge 1,6 m) mit Industriestecker CEE 32 A, 3-phasig, rot, gerade Ausführung, für das e-tron Ladesystem kompakt Hinweis: nur in Verbindung mit Ladesystem kompakt (PLA) bestellbar	73Q	ohne Mehrpreis	●	●	●	●
Home Check und Installationservice⁷⁰	Für die genauere Analyse Ihrer Hauselektrik vermittelt Ihnen der örtliche Audi Partner gerne einen Elektriker. Dieser führt einen Home Check bei Ihnen durch und informiert Sie über mögliche Kosten der externen Dienstleistung. Somit gibt er Ihnen einen Überblick über möglicherweise schon vorhandene Lademöglichkeiten zu Hause, informiert Sie aber auch über die bestmögliche Ladelösung für die optimale Ladedauer. Auch die Integration einer bereits vorhandenen Photovoltaikanlage kann der Elektriker planen. Sollte der Elektriker Anpassungen an Ihrer Hauselektrik empfehlen, erstellt er Ihnen hierzu ein individuelles Angebot. Über die genauen Details und die möglicherweise anfallenden Kosten eines Home Checks informiert Sie Ihr Audi Partner gerne.			●	●	●	●
Plug & Charge	Mit der Funktion Plug & Charge autorisiert sich das vollelektrische Fahrzeug an kompatiblen Ladesäulen beim Einstecken des Ladesteckers automatisch. Das Starten des Ladevorgangs kann somit komfortabel ohne RFID-Karte oder App erfolgen. Mit dem Abziehen des Kabels wird der Vorgang wieder beendet. Voraussetzung für die Nutzung von Plug & Charge: <ul style="list-style-type: none"> ▶ bestehender Vertrag mit Audi charging⁷¹ (ECE) ▶ vorherige Aktivierung in der myAudi App^{7, 13} durch den/die Hauptnutzer_in ▶ Freischaltung des „over the air“ übertragenen elektronischen Plug & Charge-Zertifikats zur Nutzung des Diensts im MMI des Fahrzeugs ▶ kompatible Ladestation/-säule (aktuell bei IONITY) in Europa⁷¹ 			○	○	○	○
Audi charging⁷²	Audi charging ist der Service für das komfortable Laden von e-tron Fahrzeugen der Marke Audi in 29 europäischen Ländern. Zur Verfügung stehen derzeit rund 600.000 Ladepunkte von über 900 Betreibenden. Für die ladenetzübergreifende Nutzung dieser Ladesäulen über Landesgrenzen hinweg ist nur noch ein Vertrag mit Audi charging erforderlich. Das komfortable Handling erfolgt mit der myAudi App ^{7, 13} , der Audi charging-Karte oder per Plug & Charge ⁷³ . Mit harmonisierten Preisen pro Land für AC-, DC- und HPC-Laden bietet Audi charging eine hohe Kostentransparenz. Audi charging bietet drei maßgeschneiderte Ladetarife: Tarif basic: <ul style="list-style-type: none"> ▶ keine Grundgebühr ▶ für das gelegentliche öffentliche Laden von e-tron Fahrzeugen der Marke Audi empfohlen Tarif plus: <ul style="list-style-type: none"> ▶ geringe Grundgebühr ▶ günstigere Strompreise als im Tarif basic ▶ für das regelmäßige öffentliche Laden von e-tron Fahrzeugen der Marke Audi empfohlen 			●	●	●	●

Technik/Sicherheit

		Bestellschlüssel	EUR inkl. 19 % MwSt. ³ EUR ohne MwSt. ³	Q6 SUV/Q6 Sportback e-tron	Q6 SUV/Q6 Sportback e-tron performance	Q6 SUV/Q6 Sportback e-tron quattro	SQ6 SUV/ SQ6 Sportback e-tron
Audi charging⁷² (Fortsetzung)	<p>Tarif pro:</p> <ul style="list-style-type: none"> ▶ wettbewerbsfähige Grundgebühr ▶ günstigere Strompreise als im Tarif plus und Vorteilspreise im Selected Partner Netz ▶ für das regelmäßige öffentliche Laden von e-tron Fahrzeugen der Marke Audi (inklusive Langstreckenfahrten) empfohlen <p>Nach Erwerb eines vollelektrischen Neuwagens der Marke Audi und dem Abschluss eines Audi charging-Vertrags im Tarif pro entfällt die Grundgebühr im ersten Vertragsjahr.⁷⁴</p> <p>Audi charging bietet komfortables Laden und einfaches Handling:</p> <ul style="list-style-type: none"> ▶ eine Schnittstelle über myAudi^{7, 13} für einfache Anmeldung, Freischaltung von Ladesäulen, Vertragsmanagement und Kostentransparenz ▶ nahtlose Integration ins Audi MMI und in den e-tron Routenplaner dank Audi connect ▶ Unterstützung von Plug & Charge⁷³ ▶ universelle Verwendung der Audi charging-Ladekarte auch an der Audi wallbox plus/pro 			●	●	●	●
Verbandmaterial mit Warndreieck und Warnweste	Das werkseitig gelieferte Warndreieck befindet sich in der hinteren Gepäckraumklappe.			○	○	○	○
Airbags vorn, Beifahrerairbag deaktivierbar	Der Beifahrerairbag wird automatisch aktiviert und deaktiviert.			○	○	○	○
Seitenairbags vorn mit Kopfairbagsystem und Interaktionsairbag vorn	<p>Neben den Seitenairbags vorn und den Kopfairbags ist vorn zusätzlich ein sogenannter Interaktionsairbag verbaut.</p> <p>Dieser bietet innerhalb der Systemgrenzen bei einem Seitenaufprall Schutz für die Fahrer- und Beifahrerseite. Der Interaktionsairbag entfaltet sich zwischen den vorderen Sitzplätzen. Bei einer Seitenkollision wird so ein Zusammenprall der beiden Personen auf den Vordersitzen miteinander bzw. mit dem Beifahrersitz bei einer Alleinfahrt weitestgehend abgeschwächt und das Verletzungsrisiko reduziert.</p>			○	○	○	○
Seitenairbags vorn und hinten mit Kopfairbagsystem und Interaktionsairbag vorn	<p>Neben den Seitenairbags vorn und hinten sowie den Kopfairbags ist vorn zusätzlich ein sogenannter Interaktionsairbag verbaut.</p> <p>Hinweis: nur in Verbindung mit Tech plus (PQB), Tech pro (PQC/PQD) oder in den edition one erhältlich</p>		ohne Mehrpreis	●	●	●	●



		Bestellschlüssel	EUR inkl. 19% MwSt. ³ EUR ohne MwSt. ³	Q6 SUV/Q6 Sportback e-tron	Q6 SUV/Q6 Sportback e-tron performance	Q6 SUV/Q6 Sportback e-tron quattro	SQ6 SUV/ SQ6 Sportback e-tron
Proaktiver Insassenschutz Front, Seite und Heck	<p>Der proaktive Insassenschutz nutzt die Daten der verbauten Sensorik der Fahrzeugfront, -seite und des Hecks und berechnet die Wahrscheinlichkeit eines Unfalls mit einem anderen Fahrzeug.</p> <p>Das System leitet bei einem erkannten Kollisionsrisiko oder in kritischen Fahrsituationen, wie bei Not- und Gefahrenbremsungen oder in fahrdynamischen Grenzsituationen, Maßnahmen zum präventiven Schutz ein, dazu zählen:</p> <ul style="list-style-type: none"> ▶ Straffung der vorderen Sicherheitsgurte ▶ Einleitung des Schließvorgangs der Fenster und des Panorama-Glasdachs^{1,2} (falls mitbestellt) ▶ Ansteuerung der Warnblinkanlage ▶ Aktivierung höherfrequenten Warnblinken, um andere Verkehrsteilnehmende zu warnen <p>Die Funktion bietet zudem eine Erhöhung des Tragekomforts des Sicherheitsgurts.</p> <p>Hinweis: nur in Verbindung mit Tech plus (PQB), Tech pro (PQC/PQD) oder in den edition one erhältlich</p>		ohne Mehrpreis	●	●	●	●
Insassenerkennung im Fond^{6, 75}	<p>Zur Insassenerkennung im Fond überprüft ein Radarsensor im hinteren Dachbereich die Belegung der Rücksitzbank, etwa nach dem Verlassen des Fahrzeugs und dem Schließen der Türen. Werden Personen, insbesondere Kinder, erkannt, wird eine Routine zur Warnung aktiviert. Dadurch soll das Risiko eines unbeabsichtigten Zurücklassens vermindert werden.</p> <p>Eine erste Warnung erfolgt im Audi virtual cockpit und MMI bereits kurz bevor die fahrende Person das Fahrzeug verlässt.</p> <p>Nach dem Aussteigen aus dem Fahrzeug überprüft das System, wenn die Türen geschlossen sind und das Fahrzeug verriegelt wurde, erneut die Belegung der Rücksitzbank. Werden Personen erkannt, erfolgt eine weitere Warnung in zwei Schritten:</p> <ul style="list-style-type: none"> ▶ Warnung erfolgt nach kurzer Zeit durch Warnblinken und -hupen. ▶ eskalierende Warnung an die Öffentlichkeit nach ca. 2 Minuten durch sich periodisch wiederholendes Warnblinken und -hupen <p>Die Warnmaßnahmen können bis zum nächsten Fahrzeugstart deaktiviert werden.</p> <p>Hinweis: im Q6 e-tron nur in Verbindung mit Tech plus (PQB), Tech pro (PQC) oder den edition one erhältlich; im SQ6 e-tron mit Tech pro (PQD) oder den edition one</p>		ohne Mehrpreis	●	●	●	●

Audi connect



Audi connect Navigation & Infotainment³⁶

Audi assistant³⁷

Mit dem Audi assistant wird die Interaktion mit dem Fahrzeug noch einfacher durch die Sprachbedienung für zahlreiche Fahrzeug- und Infotainment-Funktionen. Als Paketbestandteil von Audi connect Navigation & Infotainment³² bietet der Assistent außerdem den Zugang zu zahlreichen Online-Inhalten wie z. B. zum aktuellen Wetter oder zu den möglichen Navigationszielen³⁸.

Zudem kommt durch die Verbindung zu ChatGPT⁷⁶, bereitgestellt über Microsoft Azure[®] OpenAI[®] Service^{76,77}, geballtes Wissen aus dem Internet in natürlicher Sprache ins Fahrzeug.⁷⁸

Die Verbindung aus integrierter und in Audi connect Navigation enthaltener Online-Spracherkennung ermöglicht eine umfassende Bedienung von Fahrzeug- und Infotainment-Funktionen auf intuitive Weise. So ist es beispielsweise möglich, mit der Aussage „Ich habe kalte Füße“ die Heizung im Fußraum zu aktivieren.

Der Audi assistant kann per Tastendruck am Lenkrad oder per Sprache mit „Hey Audi“ aktiviert werden. Wenn nur die fahrende Person im Fahrzeug ist, werden auf Wunsch unterstützte Befehle auch ganz ohne vorherige Nennung des Aktivierungsworts erkannt.⁷⁹

Durch Aktivierung der „proaktiven Vorschläge und Routinen“ lernt der Audi assistant die angemeldete Person kennen, um die Nutzung des Fahrzeugs noch einfacher und komfortabler zu machen. Für bestimmte wiederkehrende Bedienungsaufgaben, wie z. B. die Aktivierung der Umluftfunktion an einem bestimmten Ort oder die Einstellung der Sitzheizung, werden automatisch Routinen erstellt und zur Aktivierung vorgeschlagen. Zudem empfiehlt der Audi assistant noch nicht entdeckte oder bislang wenig genutzte Komfortfunktionen⁸⁰ im richtigen Moment proaktiv.

Nach Ablauf der Laufzeit von Audi connect Navigation & Infotainment³² ist weiterhin eine Sprachbedienung von vielen der vorhandenen Fahrzeugfunktionen, wie beispielsweise den Klimaeinstellungen, möglich. Auch erlernte Routinen bleiben erhalten. Die Online-Spracherkennung und Online-Inhalte sind jedoch nur mit Verlängerung von Audi connect weiterhin nutzbar.

e-tron Routenplaner

Der e-tron Routenplaner ermöglicht komfortable Routen- und Ladeplanung und passt sich dabei nutzerspezifischen Anforderungen an.

Die Planung der Route kann entweder bequem in der myAudi App^{7,13} oder direkt im Auto erfolgen. In beiden Fällen wird die Route entlang der erforderlichen Ladepunkte berechnet, um das Ziel zu erreichen. Dabei bezieht die Berechnung neben dem Füllstand der Batterie auch die Verkehrslage mit ein und zeigt die Ankunftszeit inklusive der notwendigen Ladezeit an.

Wichtige Merkmale des e-tron Routenplaners sind u. a.:

- ▶ Anzeige der Ladestationen für jeden Ladestopp in der Karte
- ▶ Einstellmöglichkeiten zur Bevorzugung bzw. Vermeidung bestimmter Ladeanbieter sowie zur Präferenzierung von Schnellladepunkten und Ladeparks
- ▶ Informationen zu Ladepunkten wie beispielsweise zu Anbietern, Leistung oder Belegungsstatus
- ▶ manuell konfigurierbarer Fahrzeug-Ladestatus (Ladezeit oder Ladezustand der Batterie) für Zwischenstopps und Fahrtziel

Durch die ständige Synchronisation der Daten zwischen myAudi App^{7,13} und Fahrzeug werden während eines aktiven Ladevorgangs die verbleibende Ladezeit und der aktuelle Ladezustand der Batterie angezeigt.

Audi connect

Audi connect Navigation & Infotainment³⁶

(Fortsetzung)

Navigation mit Google™, 40 Satellitenkarte

Durch die hochdetaillierte Satellitenkarte von Google™, 40 wirkt die Kartendarstellung im Zentraldisplay des Navigationssystems noch realistischer.

Dank der Luftaufnahmen ergibt sich eine bessere Wiedererkennbarkeit und Orientierung. Die Routenführung mit den Satellitenkarten von Google™, 40 trägt zu einem hochwertigen Erscheinungsbild der Audi Navigation bei.

Onlinesuche nach Navigationszielen⁷

Durch den Zugriff auf umfassende Internet-Datenbanken werden passende Navigationsziele zur Sucheingabe geliefert. Ziele können auch mittels Spracheingabe gefunden werden, was die Ablenkung vom Straßenverkehr reduziert. Neben Adressdaten, die direkt als Navigationsziel übernommen werden können, liefert die Onlinesuche dazu passende Informationen wie Öffnungszeiten und Kontaktdaten.

Online-Verkehrsinformationen plus

Bei der Routenberechnung online werden aktuelle Verkehrsflussinformationen des Serviceproviders TomTom berücksichtigt. Davon profitieren die Routenführung und die Genauigkeit der berechneten Ankunftszeit. Verkehrsflussinformationen werden farbig in der Navigationskarte angezeigt. Die kontinuierliche Datenaktualisierung liefert schnelle Informationen über Stautenstehung und -auflösung.

Der Dienst beinhaltet spurgenaue Verkehrsflussdaten auf Autobahnen – im Bereich von Abfahrten und Knotenpunkten – sowie in innerstädtischen Kreuzungsbereichen. Die Anzeige von Fahrstreifensperrungen erfolgt im MMI-Display. Darüber hinaus erfolgt die Berücksichtigung prädiktiver Verkehrsflussdaten zur Berechnung genauerer Ankunftszeiten.

Online-Points-of-Interest

Direkt aus der Navigation auf eine Vielzahl von Standorten, auf sogenannte Points of Interest (u. a. Tankstellen, Supermärkte, Restaurants, Parkhäuser), zugreifen. Auf Wunsch erhalten Sie über das MMI-Display relevante und standortbezogene Angebote und erweiterte Informationen von ausgewählten Drittanbietern. Dazu gehören beispielsweise die Verfügbarkeit von WLAN, rollstuhlgerechten Eingängen sowie aktuelle Öffnungszeiten.

Ein Symbol im MMI-Display weist auf bestimmte Aktionen am Zielort hin wie z. B. Gutscheine, die eingelöst werden können.

Durch die Integration von Nutzerbewertungen und Fotos ist es noch einfacher, sich für ein Reiseziel zu entscheiden.

On-Street-Parking^{41, 42}

On-Street-Parking zeigt die Wahrscheinlichkeit an, entlang bestimmter Straßen einen freien Parkplatz zu finden. Außerdem sind nützliche Zusatzinformationen verfügbar wie Preise oder, ob es sich um Anwohnerparkplätze handelt.

Gefahreninformationen⁷

Die Schwarmfunktion „Lokale Gefahreninformationen (LGI)“ warnt vor folgenden Ereignissen auf der Route: Pannen, Unfällen, Sichtbehinderungen und Schleudergefahren. Die Anzeige erfolgt optisch in der MMI-Navigationskarte sowie optisch und akustisch im Kombiinstrument.

Hochdetaillierte 3D-Städte-Darstellung

Die Hervorhebung markanter Gebäude und Sehenswürdigkeiten in realistischer 3D-Optik sorgt für eine bessere Wiedererkennbarkeit von Gebäuden und erleichtert die Orientierung in ausgewählten Städten.

Audi connect Navigation & Infotainment³⁶
(Fortsetzung)

Nutzer-Profil

Durch das Anlegen eines Nutzer-Profiles im Fahrzeug kann eine Vielzahl von Einstellungen, wie z. B. Ergonomie-, Infotainment- oder Lichteinstellungen, in einem persönlichen Nutzer-Profil gespeichert werden.

Über das MMI können unterschiedliche Nutzer-Profile (myAudi⁷ oder lokal) angelegt oder ein Gast-Profil verwendet werden.

Beim Einsteigen ins Fahrzeug erscheint eine persönliche Begrüßung im MMI und die individuellen Einstellungen der identifizierten Person werden geladen.

Die Einstellungen der zuletzt aktiven Person werden beim Ausschalten des Motors dem jeweiligen Nutzer-Profil oder dem verwendeten Fahrzeugschlüssel zugeordnet.

Die Anzahl der gespeicherten Fahrzeugeinstellungen ist abhängig von den gewählten Sonderausstattungen.

Zugang Themenwelt

Greifen Sie über den Bereich Themenwelt⁷ in Ihrer myAudi App^{7, 13} auf ein stetig wachsendes Portfolio kuratierter Hintergrundbilder für das MMI-Display und das MMI Beifahrerdisplay^{12, 81} zu – von stimmungsvollen Fotos bis zu beliebten Kinohelden. In Verbindung mit Ambiente-Lichtpaket plus^{12, 82} passt sich die Ambientebeleuchtung automatisch farblich an das Motiv an.

Ampelinformationen^{7, 43}

Der Dienst Ampelinformationen zeigt im Kombiinstrument eine Geschwindigkeitsempfehlung im Rahmen des geltenden Tempolimits an, mit der die nächste Ampel bei Grün erreicht werden kann. Beim Halten an einer roten Ampel erscheint im Kombiinstrument ein Countdown, der die Sekunden bis zur nächsten Grünphase herunterzählt.

Audi connect

Rechtshinweise zu Audi connect Navigation & Infotainment (IT3)

Bitte beachten Sie: Die Funktionen arbeiten nur innerhalb von Systemgrenzen und sind teilweise von der Verfügbarkeit von Diensten Dritter abhängig. Die AUDI AG übernimmt keine Haftung hinsichtlich der Richtigkeit dieser Daten.

Die Nutzung der von Audi connect unterstützten Dienste ist nur in Verbindung mit einem Navigationssystem möglich. Die Erbringung der Audi connect-Dienste erfolgt durch die AUDI AG/Importeure. Die Datenverbindung für die Audi connect-Dienste wird über eine fest im Fahrzeug verbaute SIM-Karte durch einen Mobilfunkanbieter hergestellt. Die Kosten dieser Datenverbindungen sind im Preis für die Audi connect-Dienste enthalten.

Die Verfügbarkeit der von Audi connect Navigation & Infotainment unterstützten Dienste ist länderabhängig.

Audi connect ermöglicht je nach Fahrzeugmodell den Zugriff auf Dienste von unseren Service-Providern und Drittanbietern. Sofern die Audi connect-Dienste auf Leistungen von unseren Service-Providern und Drittanbietern basieren, kann eine dauerhafte Verfügbarkeit nicht gewährleistet werden, da die Verfügbarkeit in deren Verantwortung liegt.

Die Audi connect-Dienste werden für 24 Monate ab Neufahrzeugauslieferung zur Verfügung gestellt. Danach verlängert sich die Laufzeit kostenfrei einmalig um weitere 12 Monate.

Falls Sie eine solche Verlängerung nicht wünschen, teilen Sie dies bitte schriftlich an folgende Anschrift mit:

AUDI AG
Kundenbetreuung Deutschland
85045 Ingolstadt
E-Mail: kundenbetreuung@audi.de

Bei einer nachträglichen Buchung der Audi connect-Dienste über den Functions on Demand-Shop, als Einzelbuchung oder im Paket mit einer zeitlich befristeten Buchung des MMI-Navigationssystems, stehen die Audi connect-Dienste nur für den gebuchten Zeitraum zur Verfügung. Auch bei einer unbefristeten Buchung des MMI-Navigationssystems beträgt die maximale Laufzeit der Audi connect-Dienste 24 Monate ab Buchung mit einmaliger kostenfreier Verlängerung um weitere 12 Monate.

Audi connect Notruf & Service mit Audi connect Remote & Control⁴⁷

Audi connect Notruf

Im Falle eines schweren Unfalls wird automatisch ein Notruf ausgelöst. Mithilfe der Übermittlung fahrzeugrelevanter Daten wie Unfallort oder Anzahl der im Fahrzeug sitzenden Personen an das Audi Notruf Callcenter kann schnell und zielgerichtet Hilfe organisiert werden. Geschulte Callcenter Agents betreuen die Verunfallten auch im Ausland in der Landessprache⁵¹ der fahrenden Person und informieren parallel die lokalen Rettungskräfte mit den zur Rettung relevanten Daten. Der Audi connect Notruf kann auch manuell über eine Taste ausgelöst werden, um beispielsweise Hilfe für andere zu rufen.

Online-Pannendienst

Im Falle einer Panne kann über die Service-Call-Taste im Dachmodul der Online-Pannendienst ausgelöst werden. Das Fahrzeug baut eine Sprachverbindung zur Audi Hilfe auf. In vielen Fällen kann auf Basis der vom Fahrzeug gesendeten Daten die Beanstandung identifiziert und eine schnelle, kundenadäquate Lösung gefunden werden.

Audi Schadenservice

Stellen die Fahrzeugsensoren einen leichten Unfall ohne Airbag-Auslösung oder/und Gurtstraffung fest, so öffnet sich dazu automatisch eine Maske im MMI-Display, die zur Auswahl stellt, ob Unterstützung bei der Schadenabwicklung benötigt wird oder ein Notruf ausgelöst werden soll. In beiden Fällen steht speziell geschultes Servicepersonal zur Verfügung.

**Audi connect Notruf & Service mit
Audi connect Remote & Control⁴⁷ (Fortsetzung)**

Automatische Serviceerinnerung⁵²

Automatische Serviceerinnerung informiert den kundenseitig ausgewählten Audi Service Partner bei fälligen Serviceterminen. Die Kund_innen werden proaktiv vom präferierten Service Partner kontaktiert.

Prädiktive Wartungserinnerung^{6, 7, 48, 49}

Der Audi connect-Dienst prädiktive Wartungserinnerung überwacht innerhalb von Systemgrenzen den Zustand von ausgewählten Verschleißteilen des Fahrzeugs auf Basis von Zeit, Laufleistung und Sensordaten. Der Dienst bietet jederzeit einen Überblick über den Status der Verschleißteile in der myAudi App^{7, 13}. Ein Wartungsbedarf kann mithilfe des Diensts frühzeitig erkannt werden. Dieser Status wird dem in myAudi angegebenen Audi Partner übermittelt, der daraufhin Nutzer_innen kontaktieren und den Service-Termin vorbereiten kann.

Online Car Care^{7, 48, 50}

Der Audi connect-Dienst Online Car Care informiert Sie über außerordentliche Service-Ereignisse⁵³ und Feldmaßnahmen⁵⁴ – in myAudi und, abhängig vom Fahrzeugtyp, auch direkt im Infotainment-System Ihres Fahrzeugs. Relevante Warnungen und Hinweise aus dem Kombiinstrument werden an die myAudi App^{7, 13} übertragen und sind dort zusätzlich einsehbar. Sollte ein Werkstatttermin nötig sein, kann eine Terminanfrage direkt an den hinterlegten Audi Partner gesendet werden.

Fahrzeug-Ferndiagnose^{6, 7, 48}

Mit diesem Audi connect-Dienst kann innerhalb von Systemgrenzen eine Ferndiagnose des Fahrzeugs durchgeführt werden. Daraus können Handlungsempfehlungen für das weitere Vorgehen abgeleitet werden. Eine Fahrzeug-Ferndiagnose kann durch den Audi Service Partner oder den Audi Online-Pannruf gestartet werden.

Parkposition

Die Parkposition des Fahrzeugs wird auf dem Smartphone in der Karte der myAudi App^{7, 13} angezeigt.

Fahrzeugstatus und Fahrdaten

Durch den e-tron spezifischen Audi connect Fahrzeugstatusreport lässt sich eine Vielzahl von Informationen bequem über die myAudi App^{7, 13} von Ihrem Smartphone aus abrufen. Der Dienst umfasst unter anderem folgende Informationen: Ladezustand Batterie, Status Ladestecker, elektrische Reichweite, Verriegelungsstatus der Türen und Fenster, Lichtstatus, Serviceintervall, Warnleuchten und Warnhinweise.

Fernsteuerung Ver- und Entriegeln⁵⁵

Das Fahrzeug kann bequem per Smartphone über die myAudi App^{7, 13} ver- und entriegelt werden.

Fernsteuerung Laden

Planung von Ladestopps und Programmierung von Timern einfach über die myAudi App^{7, 13} einstellen

Fernsteuerung Klimatisieren

Die Standklimatisierung kann einfach über die myAudi App^{7, 13} gesteuert werden und so vor Fahrtantritt den Innenraum vortemperieren.

Push-Benachrichtigung Diebstahlwarnanlage⁵⁶

Wird die Diebstahlwarnanlage¹² ausgelöst, erfolgt eine Push-Benachrichtigung über die myAudi App^{7, 13} auf dem Smartphone.

Audi connect

Rechtshinweise zu Audi connect Notruf & Service mit Audi connect Remote & Control (IW3)

Bitte beachten Sie: Die Funktionen arbeiten nur innerhalb von Systemgrenzen und sind teilweise von der Verfügbarkeit von Diensten Dritter abhängig. Die AUDI AG übernimmt keine Haftung hinsichtlich der Richtigkeit dieser Daten.

Die Erbringung der Dienste erfolgt über eine im Fahrzeug verbaute SIM-Karte. Die Kosten für Gesprächs- und Datenverbindungen sind im Preis für die Dienste enthalten. Die von Audi zur Verfügung gestellten Dienste sind nur innerhalb der Abdeckung des Mobilfunknetzes des von Audi gewählten Mobilfunkanbieters verfügbar.

Im Falle eines automatisch ausgelösten Notrufs kann die Audi Notrufzentrale die erhaltenen Informationen zur Alarmierung des Rettungsdiensts an die (örtliche) Leitstelle oder Polizeidienststelle weitergeben, um eine möglichst schnelle Hilfestellung zu ermöglichen. Nähere Informationen über die Verarbeitung personenbezogener Daten entnehmen Sie bitte dem Datenschutzhinweis zu Audi connect und dem Datenschutzhinweis zu myAudi.

Das Paket Audi connect Notruf & Service mit Audi connect Remote & Control wird für bis zu 10 Jahre ab Neufahrzeugauslieferung zur Verfügung gestellt.

Weiterer Hinweis:

Sofern Audi connect-Produkte und -Services auf Leistungen von Drittanbietern basieren, kann eine dauerhafte Verfügbarkeit nicht gewährleistet werden, sondern obliegt der Verantwortung der Drittanbieter.

Im Falle von behördlichen, staatlichen oder anderen gesetzlich notwendigen Änderungen oder im Falle eines Wegfalls notwendiger Telekommunikationssysteme und -dienste (z. B. wenn unser Mobilfunkanbieter Mobilfunkdienste, die in Ihrem Fahrzeugmodell verwendet werden, beendet oder einschränkt) liegen der Austausch sowie die Kosten für den Austausch von Geräten, die aufgrund einer solchen Änderung oder eines Wegfalls erforderlich sind, nicht in der Verantwortung der AUDI AG.

Weitere Störungen der Dienste können sich aus Gründen höherer Gewalt oder aufgrund technischer und sonstiger Maßnahmen ergeben, die etwa an den Anlagen der AUDI AG, der Lieferanten oder der Netzbetreiber für einen ordnungsgemäßen Ablauf erforderlich sind (z. B. Wartung, Reparatur, systembedingte Software-Updates, Erweiterungen). Die AUDI AG wird alle zumutbaren Anstrengungen unternehmen, um solche Störungen unverzüglich zu beseitigen oder auf die Beseitigung hinzuwirken.

9:46

22,0°C

 Datum & Uhrzeit

 9:46

Montag

30.10.2023

260

100

50

COMFORT



260

100

50

 Future is an Attitude



1:01

-2:23

ON

MAX

0%

MAX

CHARGE

POWER

P

70%



320 km



120 km/h 27°C

Audi Original Zubehör



EUR inkl.
19 % MwSt.³
EUR ohne
MwSt.³

Sport und Design/Räder

Sling Bag	Das sportliche Taschendesign ist auf den Stil der Elektroroller abgestimmt. Die Querträgertasche/Sling Bag ist mit einem Gurt anstelle der herkömmlichen zwei ausgestattet und passt sich der Form der Schulter an.	38,- 31,93
Audi Helm	Der Helm bietet dank Hartschalen-Technologie unschlagbaren Schutz für den Kopf. Für Fahrrad und e-Scooter verwendbar; in verschiedenen Designs erhältlich.	ab 100,- 84,03
Rädertasche	Das 4-teilige Set mit praktischen Tragegriffen ermöglicht das einfache und saubere Transportieren und Aufbewahren von Kompletträdern. Das Material besteht aus reißfestem Kunststoff. In den Außentaschen können die Radschrauben aufbewahrt werden. In drei Größen erhältlich	ab 33,- 27,73
Schneeketten	sorgen für mehr Sicherheit sowie maximale Traktion auf verschneiten und vereisten Straßen	305,- 256,30
Dynamische Nabenkappen	Ausdrucksstarker Blickfang mit faszinierender Inszenierung. Charakteristisch für die dynamischen Nabenkappen sind die sowohl im Stand wie auch während der Fahrt immer waagrecht ausbalancierten Audi Ringe in der Felgenmitte. Hinweis: Die Verbaubarkeit ist abhängig vom Rad-Design. Lieferumfang: 1 Satz (4 Stück)	120,- 100,84
Ventilkappen	4 Ventilkappen aus Metall mit Audi Logo	26,- 21,85
Einstiegsleuchte-LED	Für eine überzeugend sportliche Performance: Die Einstiegsleuchte-LED projiziert entweder die Audi Ringe, die Audi Ringe mit Gecko, das zweifarbige S-Logo, den Schriftzug Vorsprung oder das Logo des FC Bayern München mit Audi Ringen beim Öffnen der Fahrzeurtüren auf den Untergrund. Dies sorgt nicht nur für eine gesteigerte Helligkeit beim Einsteigen, sondern auch für eine individuelle sportliche Optik. Die Einstiegsleuchte-LED stellt eine Weiterentwicklung der serienmäßigen Einstiegsleuchten dar. Lieferumfang: 2er-Set; zzgl. Einbau	120,- 100,84

145

Kommunikation

Dashcam (Universal Traffic Recorder 2.0)	Frontkamera oder Front- und Heckkamera zur Videodokumentation während der Fahrt und während des Parkens	ab 390,- 327,73
---	---	---------------------------

Audi Original Zubehör

EUR inkl.
19% MwSt.³
EUR ohne
MwSt.³

Transport

Gepäckraumtasche	Die praktische, flexible Aufbewahrungstasche für Gegenstände im Gepäckraum: Die Gepäckraumtasche dient der sauberen und sicheren Aufbewahrung unterschiedlicher Gegenstände im Kofferraum.	37,- 31,09
Aufbewahrungstasche für e-tron Ladekabel	Die Aufbewahrungstasche dient der sauberen und sicheren Aufbewahrung der Ladekabel. Sie ist für den vorderen und hinteren Kofferraum geeignet. In der Tasche befinden sich 2 Netztaschen an der Deckelinnenseite, die Handschuhe und ein Reinigungstuch enthalten.	60,- 50,42
Grundträger	zur Montage diverser Dachaufbauten; maximal zulässiges Gesamtgewicht von Träger, Aufbauteilen und Beladung siehe Bordbuch Hinweis: nur in Verbindung mit der optionalen Dachreling	335,- 281,51
Dachträgertasche, universell	Dachträgertasche aus strapazierfähigem Material zum Transport und zur Aufbewahrung von Grund- und Relingträgern; mit kleiner Seitentasche für die Bedienungsanleitung und den Drehmomentschlüssel; mit Tragegriff und Schlaufe zum Aufhängen an einem Haken z. B. in der Garage	41,- 34,45
Ski- und Gepäckboxen	neues Audi Design mit verbesserter Aerodynamik dank flacher, sportlicher Optik; brillantschwarz mit Aufkleber Audi Ringe in Florettsilber; hochwertiger Look mit sichtbaren Verbindungselementen; abschließbar und beidseitig zu öffnen mit zentraler Mehrpunktverriegelung für bequemes Be- und Entladen; einfache und schnelle Montage durch Powerclick; System mit getrennter Schließ- und Öffnungsfunktion und Anzeige des Status offen oder geschlossen; Schnellbefestigungssystem inkl. Drehmomentbegrenzung; maximal zulässige Beladung 75 kg; citycrashgetestet <ul style="list-style-type: none"> ▶ 250 l; max. Skilänge: 175 cm; max. Anzahl Skier: 3-5 Paar; max. Anzahl Snowboards: 3-4 ▶ 310 l; max. Skilänge: 155 cm; max. Anzahl Skier: 3-6 Paar; max. Anzahl Snowboards: 3-4 ▶ 430 l; max. Skilänge: 200 cm; max. Anzahl Skier: 5-7 Paar; max. Anzahl Snowboards: 3-5 <p>Unterstreichen Sie das progressiv-sportliche Design der Ski- und Gepäckbox mit Dekorfolien (in verschiedenen Farben erhältlich).</p>	570,- 478,99 625,- 525,21 830,- 697,48 ab 110,- 92,44
Reisetasche für Dach- und Heckbox	Die Reisetasche Größe S für Dach- und Heckbox verfügt über ein Fassungsvermögen von 43 l und ist optimal auf die Audi Dachboxen abgestimmt. Der wasserdichte Boden mit 5 cm hoher Umrandung sorgt für besseren Schutz des Transportguts. In Kombination mit der Reisetasche Größe M und/oder der Reisetasche Größe L können die Audi Dachboxen optimal ausgenutzt werden.	ab 45,- 37,82
Outdoor-Rucksack	Durch seine Größe eignet sich der robuste, wasserabweisende Outdoor-Rucksack beispielsweise für Tagestouren. Die gepolsterte Rückseite und die gepolsterten, längenverstellbaren Schultergurte bieten bequemen Tragekomfort. Zusätzlich befindet sich auf der Rückseite oben ein Tragegriff. Der flexible Rolltop-Verschluss und das wasserabweisende Material mit TPU-Beschichtung tragen dazu bei, den Inhalt der Tasche vor Nässe und grober Verschmutzung zu schützen. Im Inneren des Outdoor-Rucksacks befindet sich außerdem ein Notebook-Fach. Farbe: Schwarz/Grau	160,- 134,45

Erläuterungen zu den Fußnoten finden Sie ab Seite 159.

EUR inkl.
19 % MwSt.³
EUR ohne
MwSt.³

Ski- und Snowboardhalter	zur Montage auf dem Grundträger; für maximal 4 Paar Ski/2 Snowboards; auch für 6 Paar Ski/4 Snowboards und ausziehbar erhältlich	230,- 193,28
Fahrradhalter	zur Montage auf dem Grundträger; maximal zulässige Traglast von 20 kg ist zu beachten; für 1 Fahrrad	190,- 159,66
Fahrradträger für die Anhängervorrichtung, klappbar	Abschließbarer Träger für bis zu 2 Fahrräder; maximale Traglast 60 kg. Das Öffnen des Kofferraums ist mit dem wegklappbaren Fahrradträger möglich. Erweiterungssatz für 3. Fahrrad gegen Aufpreis erhältlich	675,- 567,23
Fahrradträger für die Anhängervorrichtung, klapp- und faltbar	Abschließbarer Träger in Schwarz für bis zu 2 Fahrräder oder E-Bikes, maximale Traglast 60 kg. Das Öffnen des Kofferraums ist mit dem wegklappbaren Fahrradheckträger möglich. Dank der Faltbarkeit ist der Träger einfach zu verstauen (inkl. Transporttasche). Auffahrschiene gegen Aufpreis erhältlich	805,- 676,47

Familie

Audi Juniorsitz i-Size blaugrau oder schwarz	<p>Der Audi Juniorsitz i-Size ist laut UN ECE R 129/03 für Kinder mit einer Größe von 100 bis 150 cm geeignet. Empfohlen ab 3,5 bis ca. 12 Jahre. Die Sitzfläche und die Lehne können getrennt werden. Die Sitzfläche kann für Kinder ab 138 cm Körpergröße auch ohne Lehne verwendet werden. UN ECE R 129/03 schreibt vor, dass für Kinder zwischen 100 und 138 cm Körpergröße der komplette Kindersitz mit Sitz und Lehne verwendet werden muss. Die Befestigung muss durch den 3-Punkt-Gurt des Fahrzeugs und mit den fahrzeugspezifisch und teilweise optional gegen Aufpreis erhältlichen Verankerungspunkten nach UN ECE R 129/03 i-Size-Befestigungsstandard erfolgen.</p> <p>Die AUDI AG empfiehlt die Verwendung mit Rückenlehne, da das Kind so optimal geschützt ist. Die Sitzerhöhung ohne Rückenlehne sollte nur im Ausnahmefall verwendet werden, wenn die Kopfstütze des Kindersitzes nicht maximal ausgefahren werden kann. Dieser Kindersitz darf als Sitzerhöhung ohne Rückenlehne verwendet werden, sofern das Kind eine Körpergröße zwischen 138 und 150 cm aufweist.</p>	339,- 284,87
Kindersitzunterlage	Die Audi Kindersitzunterlage ist designtechnisch auf die Kindersitze sowie auf das Interieur des Fahrzeugs abgestimmt. Ihre Fahrzeugsitze werden vor Verschmutzung sowie vor eventuellen Abdrücken der Kindersitze verschont.	39,- 32,77
Rückenlehnschutz	Praktischer Schutz reduziert Verschmutzung der Rückenlehne und bietet zusätzlichen Stauraum. Der Audi Rückenlehnschutz ist auf das Design der Kindersitzunterlage, der Audi Kindersitze sowie auf das Interieur des Fahrzeugs abgestimmt. Der Schutz der Rückseite der Vordersitze vor Verschmutzung wird mit diesem Rückenlehnschutz erhöht.	28,- 23,53

Audi Original Zubehör

EUR inkl.
19% MwSt.³
EUR ohne
MwSt.³

Komfort und Schutz

Espresso mobil	Der Kaffeegenuss beim Pausenstopp: Die mobile Kaffeemaschine wird an die 12-V-Steckdose angeschlossen. Mit Espresso mobil kann beim Pausenstopp frischer Kaffee gebrüht werden. Für Kaffeegenuss auf Reisen	260,- 218,49
Marderabwehr	Mit Hochspannung und Ultraschall. Das batteriebetriebene Hochspannungsgerät mit doppelpoligen Edelstahlkontaktplatten benötigt keinen elektrischen Anschluss an das Fahrzeug und sendet zudem Ultraschalltöne aus.	250,- 210,08
Allwetterfußmatten 2-teilig	passgenau an die Bodenmaße angepasst, rutschhemmend mit Befestigung an den dafür vorgesehenen Punkten im Bodenbereich; mit e-tron-Schriftzug vorn ▶ vorn ▶ hinten	92,- 77,31 51,- 42,86
Gepäckraumschale	wasserdicht und säurebeständig, Farbe: Anthrazit	99,- 83,19
Falkorb	Abmessungen: ▶ Länge: 395 mm ▶ Breite: 250 mm ▶ Höhe: 380 mm (im gefalteten Zustand ca. 50 mm, je nach Art der Faltung) Farbe: Schwarz	36,- 30,25
Kofferraumbox (faltbar) mit Audi Ringen	aus textilem Material als Transportbox oder Unterlage im Kofferraum	38,- 31,93
Fahrzeugabdeckung mit Audi Ringen	Der passgenaue Schutz im faszinierenden Design. Zum Schutz vor Staub und Schmutz bietet die Fahrzeugabdeckung eine wirkungsvolle Lösung. Die aus atmungsaktivem und antistatischem Polyester gefertigte Abdeckplane ist robust und strapazierfähig. Die Form ist passgenau zugeschnitten.	265,- 222,69
Gefrierschutz-Abdeckung Ladeanschluss	Praktischer Helfer im Winter: Die Gefrierschutz-Abdeckung Ladeanschluss ist passend für Typ-2-Ladestecker. Sie kann bei korrektem Sitz dabei helfen, das Eindringen von Niederschlag und das Festfrieren des Ladesteckers zu vermeiden.	30,- 25,21
Ladekantenschutzfolie	Der passgenaue Ladekantenschutz aus transparenter Folie verbessert den Schutz des Stoßfängers vor Beschädigungen beim Be- und Entladen des Gepäckraums.	55,- 46,22
Ladekantenschutzmatte	schützt den Stoßfänger vor Beschädigungen beim Be- und Entladen; auch für Hunde als Rutschschutz beim Einsteigen; einfache Befestigung an den Ladehaken des Kofferraums	51,- 42,86

Erläuterungen zu den Fußnoten finden Sie ab Seite 159.

EUR inkl.
19 % MwSt.³
EUR ohne
MwSt.³

Fondschutzdecke schwarz im Audi Design	Die schwarze Fondschutzdecke im Audi Design vermindert deutlich das Verschmutzungsrisiko der Fondsitze sowie auch der Seitenwände und der hinteren Türen. Dadurch können mit einem Hundeschutzgurt befestigte Hunde bequem und sauber transportiert werden. Durch Reißverschlüsse halbseitig teil- und verkleinerbar, um z. B. kleinere Hunde zu transportieren. Das Material mit strapazierfähiger Oberfläche ist wasserabweisend und per Hand waschbar. Farbe: Schwarz	140,- 117,65
Hundeschutzgurt (in drei Größen erhältlich)	Der Hundeschutzgurt in Größe S eignet sich besonders für den Transport kleinerer Hunde wie zum Beispiel Dackel oder Malteser. Der Gurt wird einfach und schnell auf der Rückbank angebracht und entspricht den gesetzlichen Vorschriften gemäß DIN-75410-2 und ECE R-17. Farbe: Schwarz	ab 67,- 56,30
Winterpflegemittel-Set	beinhaltet 500 ml Antifrost bis -70 °C, 500 ml Enteiser, 50 ml Glaspolish und einen Eiskratzer mit dreifach drehbarer Schaber Klinge aus Polycarbonat	26,10 21,93
Audi Pflegemitteltasche	beinhaltet 300 ml Aktivschaumreiniger, 500 ml Insektenentferner, 500 ml Antifrost, 250 ml Kunststoff-Tiefenpflege, 250 ml Polymer-Wachs-Polish, 250 ml Wachs-Shampoo, 50 ml Glaspolitur, ein Mikrofasertuch und zwei Schwämme	80,90 67,98
Warnweste für Erwachsene	Für die eigene Sicherheit bei Pannen: In einigen Ländern ist das Mitführen von mindestens einer Warnweste im Fahrzeug gesetzlich vorgeschrieben. Farbe: Orange mit Leuchtstreifen Lieferumfang: 1 Warnweste für Erwachsene	7,50 6,30

Audi Neuwagenabholung

		Bestellschlüssel	EUR inkl. 19% MwSt. ³ EUR ohne MwSt. ³	Q6 SUV/Q6 Sportback e-tron	Q6 SUV/Q6 Sportback e-tron performance	Q6 SUV/Q6 Sportback e-tron quattro	SQ6 SUV/ SQ6 Sportback e-tron
Abholung Audi Partner	Fahrzeugübergabe und -erklärung durch den Audi Partner		1.400,- 1.176,47	●	●	●	●
Audi Erlebnis Abholung	<p>Die Marke Audi hautnah erleben: Machen Sie Ihren Tag der Abholung zu einem ganz besonderen Erlebnis. Eine Werksabholung an den Standorten Ingolstadt und Neckarsulm schafft faszinierende und unvergessliche Momente. Die Erlebnisabholung in Ingolstadt und Neckarsulm bietet ein umfangreiches Rahmenprogramm und im Wesentlichen folgende Leistungen:</p> <ul style="list-style-type: none"> ▶ individuelle Fahrzeugübergabe und -erklärung durch Ihren Audi Expert ▶ Erlebnisführung durch die Produktion (Gruppenführung) ▶ je nach Antriebskonzept volle Batterieladung/Vollbetankung ▶ Besichtigung der Traditionsausstellung (Neckarsulm)/Besuch im museum mobile (Ingolstadt) <p>Wir freuen uns darüber hinaus, Sie in das Restaurant Nuvolari (Neckarsulm) bzw. Audi Marktrestaurant (Ingolstadt) einladen zu dürfen.</p> <p>Nur in Verbindung mit der Audi Erlebnis Abholung und nur für den Standort Ingolstadt bestellbar:</p> <p>Werkerlebnis „exklusiv“ (Ingolstadt) In Einzelführungen von insgesamt ca. 2 Stunden erhalten Sie und Ihre Begleitpersonen eine individuelle Besichtigung exklusiver Werkbereiche, die wir im Vorkontakt mit Ihnen abstimmen. Die Fahrzeugübergabe findet exklusiv in privater Atmosphäre statt. Darüber hinaus laden wir Sie und Ihre Begleitpersonen ins Fine Dining Restaurant AVUS ein. Im Fokus dabei: Die Marke Audi ganz persönlich erleben.</p> <p>Hinweis: vorbehaltlich verfügbarer Kapazitäten an den Werksstandorten</p>		1.135,- 953,78	●	●	●	●
	Werkerlebnis „exklusiv“ (Ingolstadt)		355,- 298,32	●	●	●	●
Audi Express Abholung (Ingolstadt)	<p>Die Audi Express Abholung bietet im Wesentlichen folgende Leistungen:</p> <ul style="list-style-type: none"> ▶ 10- bis 15-minütige Kurzeinweisung durch Ihren Audi Expert ▶ Erlebnisführung durch die Produktion (Gruppenführung) ▶ je nach Antriebskonzept volle Batterieladung/Vollbetankung ▶ Besuch im museum mobile ▶ Einladung in die Erlebnisgastronomie <p>Hinweis: vorbehaltlich verfügbarer Kapazitäten am Werksstandort</p>		1.065,- 894,96	●	●	●	●

Audi Anschlussgarantie & Versicherung

Bestellschlüssel	EUR inkl. 19% MwSt. ³ EUR ohne MwSt. ³	Q6 SUV/Q6 Sportback e-tron	Q6 SUV/Q6 Sportback e-tron performance	Q6 SUV/Q6 Sportback e-tron quattro	SQ6 SUV/SQ6 Sportback e-tron
------------------	---	----------------------------	--	------------------------------------	------------------------------

Audi Anschlussgarantie

Die Audi Anschlussgarantie bietet gegen eine Vielzahl von Schadensfällen eine nachhaltige Risikoabsicherung und Kostenkontrolle über die ersten 2 Jahre der Herstellergarantie hinaus. Sie ist direkt und ausschließlich beim Neuwagenkauf bestellbar. Es sind verschiedene Laufzeit-/Gesamtlauflistungskombinationen wählbar. Dazu erhalten Sie nähere Informationen bei Ihrem Audi Partner.

- ▶ Anschlussgarantie 1 Jahr / maximale Gesamtlauflistung 30.000 km
 - ▶ Anschlussgarantie 1 Jahr / maximale Gesamtlauflistung 60.000 km
 - ▶ Anschlussgarantie 1 Jahr / maximale Gesamtlauflistung 90.000 km
 - ▶ Anschlussgarantie 1 Jahr / maximale Gesamtlauflistung 120.000 km
 - ▶ Anschlussgarantie 1 Jahr / maximale Gesamtlauflistung 150.000 km
-
- ▶ Anschlussgarantie 2 Jahre / maximale Gesamtlauflistung 40.000 km
 - ▶ Anschlussgarantie 2 Jahre / maximale Gesamtlauflistung 80.000 km
 - ▶ Anschlussgarantie 2 Jahre / maximale Gesamtlauflistung 120.000 km
-
- ▶ Anschlussgarantie 3 Jahre / maximale Gesamtlauflistung 50.000 km
 - ▶ Anschlussgarantie 3 Jahre / maximale Gesamtlauflistung 100.000 km
 - ▶ Anschlussgarantie 3 Jahre / maximale Gesamtlauflistung 150.000 km

EA1	300,- 252,10	●	●	●	●
EA2	450,- 378,15	●	●	●	●
EA3	600,- 504,20	●	●	●	●
EB4	800,- 672,27	●	●	●	●
EB3	1.000,- 840,34	●	●	●	●
EA4	700,- 588,24	●	●	●	●
EA5	1.100,- 924,37	●	●	●	●
EA6	1.500,- 1.260,50	●	●	●	●
EA7	1.100,- 924,37	●	●	●	●
EA8	1.600,- 1.344,54	●	●	●	●
EA9	2.700,- 2.268,91	●	●	●	●

Audi Anschlussgarantie & Versicherung

		Bestellschlüssel	EUR inkl. 19 % MwSt. ³ EUR ohne MwSt. ³	Q6 SUV/Q6 Sportback e-tron	Q6 SUV/Q6 Sportback e-tron performance	Q6 SUV/Q6 Sportback e-tron quattro	SQ6 SUV/ SQ6 Sportback e-tron
<p>Persönliche Beratung zur Audi Versicherung durch Ihren Audi Partner</p> <p>Lassen Sie sich bei Ihrem Audi Partner zur Audi Versicherung persönlich beraten. Bei Auswahl der Option „Persönliche Beratung zur Audi Versicherung durch Ihren Audi Partner“ erhalten Sie Ihr individuelles Kfz-Versicherungsangebot.</p> <p>Mit der Audi Versicherung⁸³ fahren Sie auf der sicheren Seite. Wählen Sie genau die Leistungsbausteine, die zu Ihren Bedürfnissen passen. Ihr Audi Partner unterstützt Sie im Schadenfall und ist Ihr zentraler Ansprechpartner. Das alles erledigt er für Sie und sorgt für eine fachgerechte Kfz-Reparatur. So sind Sie und Ihr Audi stets in guten Händen.</p> <p>Die wesentlichen Merkmale:</p> <ul style="list-style-type: none"> ▶ individueller Versicherungsschutz ganz nach Ihrem persönlichen Bedarf ▶ Reparatur in der Fachwerkstatt mit Originalteilen des Herstellers oder qualitativ gleichwertigen Ersatzteilen ▶ kompetente Beratung und Unterstützung bei der Schadenabwicklung durch persönlichen Ansprechpartner im Autohaus ▶ Optimal-Tarif mit hohem Leistungsumfang, z. B. MallorcaDeckung und Zusammenstoß mit allen Tieren ▶ spezielle Leistungen für Elektro-/Hybridfahrzeuge, wie die Allfahrendeckung für Ihren Akku ▶ jetzt bis zu 30 % Nachlass auf den Kfz-Haftpflichtbeitrag für Fahrerassistenzsysteme erhalten⁸⁴ 	YMJ	ohne Mehrpreis	●	●	●	●	

Klassifizierung von Reifenparametern

In der Tabelle finden Sie die Spannen der Kraftstoffeffizienzklasse, der Nasshaftungsklasse und der Klasse des externen Rollgeräuschs zu den unterschiedlichen Reifengrößen des Audi Q6 SUV e-tron, Q6 Sportback e-tron, SQ6 SUV e-tron und SQ6 Sportback e-tron.

	Reifengröße	Kraftstoffeffizienzklasse	Nasshaftungsklasse	Klasse des externen Rollgeräuschs in dB	Schneegriffigkeit	Eisgriffigkeit
Sommerreifen	235/65 R 18	A	B-A	70-69 B	nein	nein
	255/60 R 18	A	A	71-70 B	nein	nein
	235/60 R 19	B-A	A	70-68 B-A	nein	nein
	255/55 R 19	B-A	A	70-69 A	nein	nein
	255/50 R 20	B	A	72-69 B-A	nein	nein
	285/45 R 20	B	A	72-71 A	nein	nein
	255/45 R 21	B	A	71-70 B-A	nein	nein
	285/40 R 21	B	B-A	72-71 A	nein	nein
Winterreifen	235/60 R 19	C-B	B-A	72-71 B	ja	nein
	255/55 R 19	C-B	B-A	72-71 B	ja	nein
	255/50 R 20	C	C-A	73 B	ja	nein
	285/45 R 20	C	C-A	74-73 B	ja	nein

Erläuterungen



Kraftstoffeffizienz

Die Kraftstoffeffizienzklasse der Reifen variiert in Abhängigkeit vom Rollwiderstand zwischen den folgenden Abstufungen:

- ▶ A sind die effizientesten Reifen und sparen Kraftstoff.
- ▶ E sind die am wenigsten effizienten Reifen und verbrauchen am meisten Kraftstoff.



Nasshaftung

Die Nasshaftungsklasse informiert über die Bremseigenschaften bei nassen Witterungsbedingungen und reicht von

- ▶ A (größte Sicherheit) bis
- ▶ E (geringste Sicherheit).



Rollgeräusch

Das Rollgeräusch der Reifen bzw. der Außengeräuschpegel wird in Dezibel (dB) gemessen und anstelle von XY mit einer Zahl angegeben. Zusätzlich wird das Rollgeräusch dreistufig in A, B und C eingeteilt.



Schneegriffigkeit

Mit diesem Zeichen gekennzeichnete Reifen sind für die Nutzung bei extremen Schneeverhältnissen geeignet.



Eisgriffigkeit

Mit diesem Zeichen gekennzeichnete Reifen sind für Straßenoberflächen mit Eisschicht oder fester Schneedecke ausgelegt.

Eisreifen sind für Straßenoberflächen mit Eisschicht oder fester Schneedecke ausgelegt und sollten nur bei sehr schwierigen Witterungsverhältnissen (z. B. niedrigen Temperaturen) zum Einsatz kommen. Der Einsatz von Eisreifen bei weniger schwierigen Witterungsverhältnissen (z. B. Nässe oder wärmeren Temperaturen) kann, insbesondere im Hinblick auf Nasshaftung, Handhabung und Verschleiß, zu einer suboptimalen Leistung führen.

Weitere Hinweise:

Der Kraftstoffverbrauch kann durch umweltschonende Fahrweise erheblich reduziert werden. Zur Verbesserung der Kraftstoffeffizienz und der Nasshaftung ist der Reifendruck regelmäßig zu prüfen. Die Anhaltewege müssen immer beachtet werden.

Weitere Informationen finden Sie unter:

<https://www.audi.de/de/brand/de/neuwagen/eu-reifenlabel.html>

Hinweise:

Die gezielte Bestellung eines bestimmten Reifenfabrikats ist aus logistischen und produktionstechnischen Gründen nicht möglich.

Nähere Details zu den Reifenparametern erhalten Sie bei Ihrem Audi Partner.

Abmessungen

Audi Q6 SUV e-tron

Angaben in mm

Angaben der Abmessungen bei Fahrzeugleergewicht

* Breite Schulterraum. ** Breite Ellbogenraum. *** Maximaler Kopfraum.

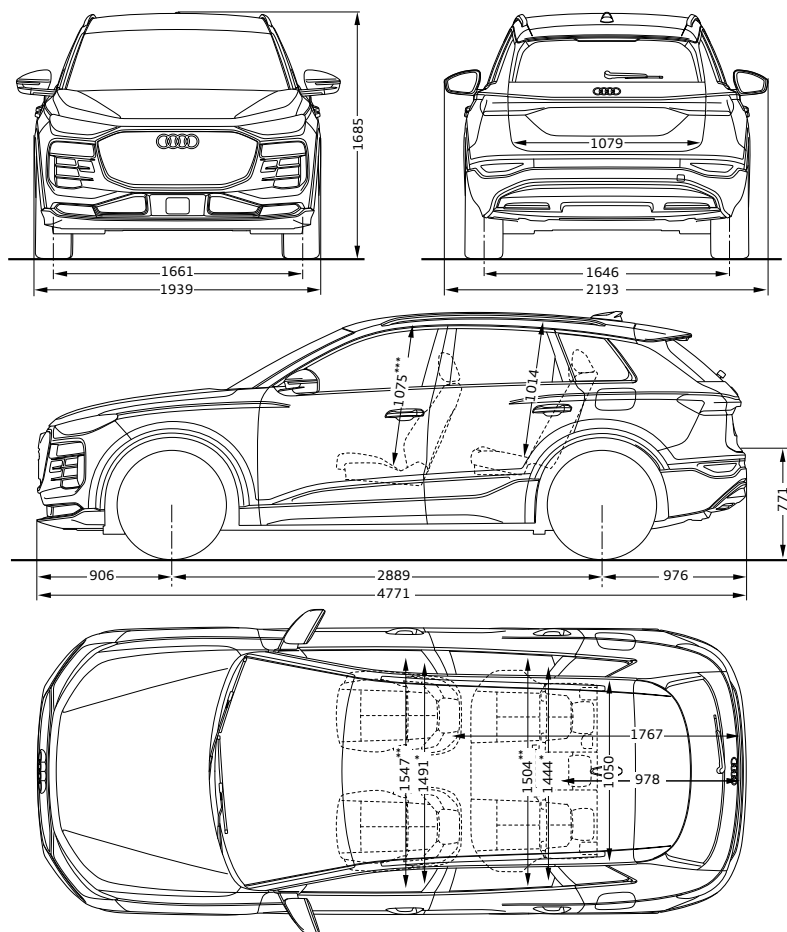

Audi Q6 Sportback e-tron

Angaben in mm

Angaben der Abmessungen bei Fahrzeugleergewicht

* Breite Schulterraum. ** Breite Ellbogenraum. *** Maximaler Kopfraum.

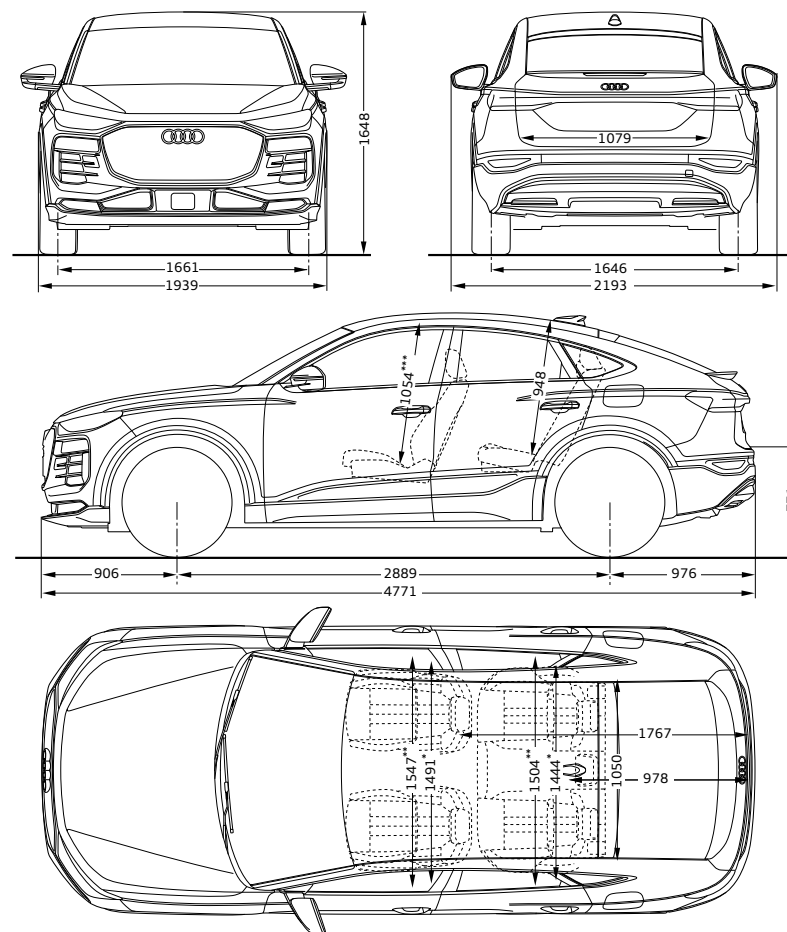

Bei den angegebenen Werten handelt es sich um auf Datenbasis ermittelte Nominalwerte. Sie basieren auf zum Zeitpunkt der Ermittlung vorliegenden Datenständen und definierter Ausstattungsvariante.

Audi SQ6 SUV e-tron

Angaben in mm

Angaben der Abmessungen bei Fahrzeugleergewicht

* Breite Schulterraum. ** Breite Ellbogenraum. *** Maximaler Kopfraum.

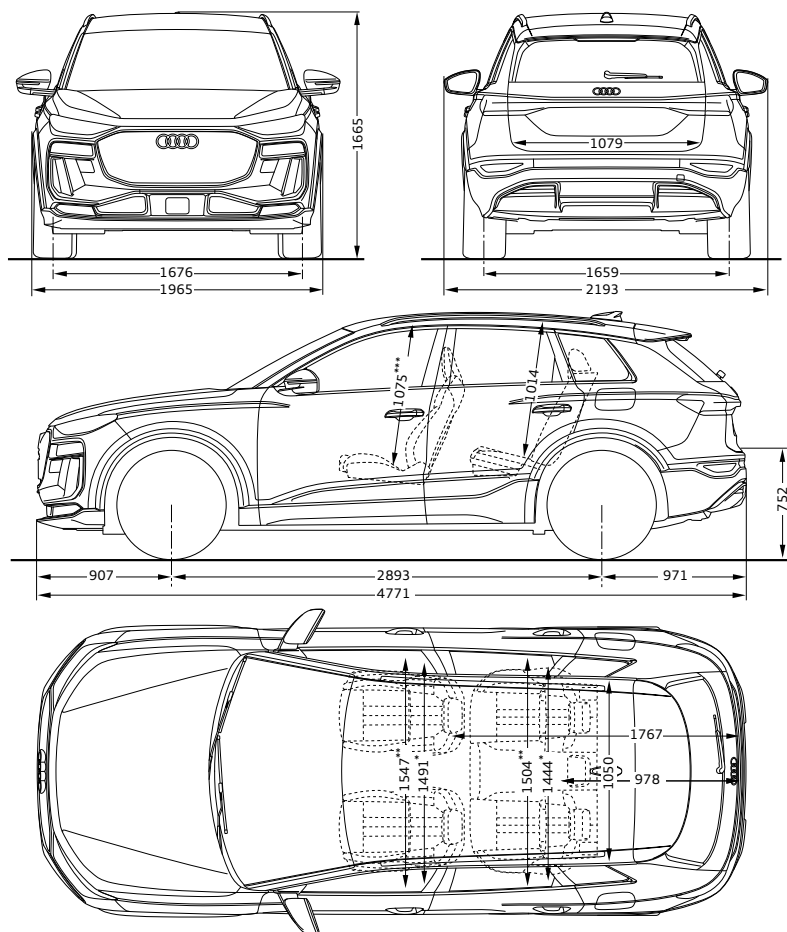

Audi SQ6 Sportback e-tron

Angaben in mm

Angaben der Abmessungen bei Fahrzeugleergewicht

* Breite Schulterraum. ** Breite Ellbogenraum. *** Maximaler Kopfraum.

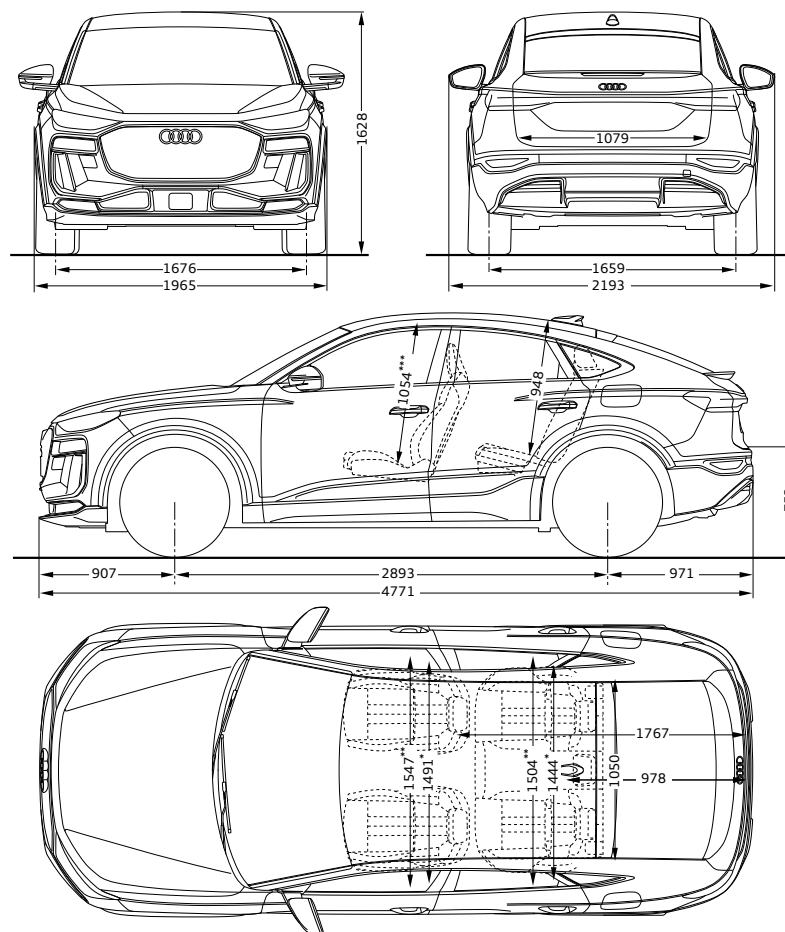

Bei den angegebenen Werten handelt es sich um auf Datenbasis ermittelte Nominalwerte. Sie basieren auf zum Zeitpunkt der Ermittlung vorliegenden Datenständen und definierter Ausstattungsvariante.

Technische Daten

Modell		Audi Q6 SUV e-tron	Audi Q6 SUV e-tron performance	Audi Q6 SUV e-tron quattro
Leistung/ Drehmoment	elektrisches Drehmoment in Nm	hinten: 450, vorn: –	hinten: 485, vorn: –	hinten: 580, vorn: 275
	Batteriekapazität in kWh	83,0/75,8 (brutto/netto)	100/94,9 (brutto/netto)	100/94,9 (brutto/netto)
	elektrische Leistung ¹ in kW (mit Launch Control)	185 (215)	225 (240)	285
Kraftübertragung	Antriebsart	Heckantrieb	Heckantrieb	Allradantrieb quattro
Gewicht/Volumen	Leergewicht ⁸⁵ in kg	2.200	2.275	2.400
	zul. Gesamtgewicht in kg	2.740	2.815	2.940
	zul. Dachlast/Stützlast in kg	75/100	75/100	75/100
	zul. Anhängelast in kg ungebremst/ gebremst (bei 12 % bzw. 8 % Steigung)	750/2.000	750/2.000	750/2.400
	Gepäckraumvolumen (optional Front- kofferraum) ca. in l	526 (64)	526 (64)	526 (64)
Fahrleistung	Höchstgeschwindigkeit in km/h	210	210	210
	Beschleunigung 0–100 km/h in s (mit Launch Control)	7,6 (7,0)	6,7 (6,6)	5,9
Verbrauch²	Energieträger	Elektro	Elektro	Elektro
	Stromverbrauch kombiniert in kWh/100 km	18,7–16,0	19,3–16,5	19,8–17,0
CO₂-Emissionen²	kombiniert in g/km	0	0	0
CO₂-Klasse		A	A	A
elektr. Reichweite²	kombiniert in km	455–533	550–641	534–625
Laden	min. AC-Ladedauer (0 %–100 %) in h bei max. AC-Ladeleistung in kW	8 11	10,25 11	10 11
	min. DC-Ladedauer (10 %–80 %) in min bei max. DC-Ladeleistung in kW ⁶⁶	21 225	22 260	21 270

Erläuterungen zu den Fußnoten finden Sie ab Seite 159.

Modell		Audi Q6 Sportback e-tron	Audi Q6 Sportback e-tron performance	Audi Q6 Sportback e-tron quattro
Leistung/ Drehmoment	elektrisches Drehmoment in Nm	hinten: 450, vorn: –	hinten: 485, vorn: –	hinten: 580, vorn: 275
	Batteriekapazität in kWh	83,0/75,8 (brutto/netto)	100/94,9 (brutto/netto)	100/94,9 (brutto/netto)
	elektrische Leistung ¹ in kW (mit Launch Control)	185 (215)	225 (240)	285
Kraftübertragung	Antriebsart	Heckantrieb	Heckantrieb	Allradantrieb quattro
Gewicht/Volumen	Leergewicht ⁶⁵ in kg	2.200	2.275	2.400
	zul. Gesamtgewicht in kg	2.740	2.815	2.940
	zul. Dachlast/Stützlast in kg	75/100	75/100	75/100
	zul. Anhängelast in kg ungebremst/ gebremst (bei 12 % bzw. 8 % Steigung)	750/2.000	750/2.000	750/2.400
	Gepäckraumvolumen (Frontkofferraum) ca. in l	511 (64)	511 (64)	511 (64)
Fahrleistung	Höchstgeschwindigkeit in km/h	210	210	210
	Beschleunigung 0–100 km/h in s (mit Launch Control)	7,6 (7,0)	6,7 (6,6)	5,9
Verbrauch²	Energieträger	Elektro	Elektro	Elektro
	Stromverbrauch kombiniert in kWh/100 km	17,7–15,6	18,3–16,1	18,9–16,6
CO₂-Emissionen²	kombiniert in g/km	0	0	0
CO₂-Klasse		A	A	A
elektr. Reichweite²	kombiniert in km	483–545	582–656	562–636
Laden	min. AC-Ladedauer (0 %–100 %) in h	8	10,25	10
	bei max. AC-Ladeleistung in kW	11	11	11
	min. DC-Ladedauer (10 %–80 %) in min	21	22	21
	bei max. DC-Ladeleistung in kW ⁶⁶	225	260	270

Technische Daten

Modell		Audi SQ6 SUV e-tron	Audi SQ6 Sportback e-tron
Leistung/ Drehmoment	elektrisches Drehmoment in Nm	hinten: 580, vorn: 275	hinten: 580, vorn: 275
	Batteriekapazität in kWh	100/94,9 (brutto/netto)	100/94,9 (brutto/netto)
	elektrische Leistung ¹ in kW (mit Launch Control)	360 (380)	360 (380)
Kraftübertragung	Antriebsart	Allradantrieb quattro	Allradantrieb quattro
Gewicht/Volumen	Leergewicht ⁸⁵ in kg	2.425	2.425
	zul. Gesamtgewicht in kg	2.965	2.965
	zul. Dachlast/Stützlast in kg	75/100	75/100
	zul. Anhängelast in kg ungebremst/ gebremst (bei 12 % bzw. 8 % Steigung)	750/2.400	750/2.400
	Gepäckraumvolumen (Frontkofferraum) ca. in l	514 (optional: 64)	499 (64)
Fahrleistung	Höchstgeschwindigkeit in km/h	230	230
	Beschleunigung 0-100 km/h in s (mit Launch Control)	4,4 (4,3)	4,4 (4,3)
Verbrauch²	Energieträger	Elektro	Elektro
	Stromverbrauch kombiniert in kWh/100 km	18,6-17,5	18,0-17,2
CO₂-Emissionen²	kombiniert in g/km	0	0
CO₂-Klasse		A	A
elektr. Reichweite²	kombiniert in km	560-598	579-607
Laden	min. AC-Ladedauer (0 %-100 %) in h bei max. AC-Ladeleistung in kW	10 11	10 11
	min. DC-Ladedauer (10 %-80 %) in min bei max. DC-Ladeleistung in kW ⁶⁶	21 270	21 270

Erläuterungen zu den Fußnoten finden Sie ab Seite 159.

Erläuterungen

- ¹ Die in der individuellen Fahrsituation zur Verfügung stehende Leistung ist abhängig von variablen Faktoren wie z. B. Außentemperatur, Temperatur-, Lade- und Konditionierungszustand oder physikalischer Alterung der Hochvoltbatterie. Abweichungen insbesondere von vorgenannten Parametern können zu einer Reduzierung der Leistung führen. Die aktuell zur Verfügung stehende Leistung wird im Powermeter des Fahrzeugs angezeigt.
- ² Die Angaben zu Kraftstoffverbrauch, Stromverbrauch, CO₂-Emissionen und elektrischer Reichweite wurden nach dem gesetzlich vorgeschriebenen Messverfahren „Worldwide Harmonized Light Vehicles Test Procedure“ (WLTP) gemäß Verordnung (EG) 715/2007 ermittelt. Zusatzausstattungen und Zubehör (Anbauteile, Reifenformat usw.) können relevante Fahrzeugparameter, wie z. B. Gewicht, Rollwiderstand und Aerodynamik verändern und neben Witterungs- und Verkehrsbedingungen sowie dem individuellen Fahrverhalten den Kraftstoffverbrauch, den Stromverbrauch, die CO₂-Emissionen, die elektrische Reichweite und die Fahrleistungswerte eines Fahrzeugs beeinflussen. Weitere Informationen zu WLTP finden Sie unter www.audi.de/wltp.
- ³ Unverbindliche Preisempfehlung des Herstellers, zzgl. Überführungs- und Zulassungskosten.
- ⁴ Glanzgedrehte, glanzgefräste, polierte oder teilpolierte Leichtmetallräder dürfen nicht bei winterlichen Straßenverhältnissen eingesetzt werden. Die Felgenoberfläche besitzt herstellungsbedingt keinen ausreichenden Korrosionsschutz und kann durch Streusalz oder Ähnliches dauerhaft beschädigt werden.
- ⁵ Technikgewebe ist ein innovatives, technisch anmutendes Polyester-Gewebe mit haptischer Struktur und in neuartiger Optik.
- ⁶ Bitte beachten Sie: Die Systeme arbeiten nur innerhalb von Systemgrenzen und unterstützen beim Fahren. Die Verantwortlichkeit und notwendige Aufmerksamkeit im Straßenverkehr verbleiben bei der fahrenden Person.
- ⁷ Abhängig von länderspezifischer Verfügbarkeit.
- ⁸ Funktionsverfügbarkeit und Funktionsinhalte können je nach Land und Fahrzeugkonfiguration abweichen.
- ⁹ Funktionsinhalte können je nach Länderverfügbarkeit und Fahrzeugkonfiguration abweichen.
- ¹⁰ Für connect-Märkte.
- ¹¹ Einschränkungen: Die Audi Neuwagen-Reifengarantie gilt nicht für Taxi-Unternehmen (Ausnahme: Chauffeurlimousinen), Euromobil-Fahrzeuge, Autovermieter und Fahrzeuge, die auf die AUDI AG zugelassen sind.
- ¹² Bei der genannten Ausstattung handelt es sich um eine Sonderausstattung gegen Aufpreis.
- ¹³ Die aktuelle Kompatibilität des iOS-/Android-Betriebssystems finden Sie in der Beschreibung der myAudi App im jeweiligen App Store. Vorherige Registrierung unter www.my.audi.com erforderlich.
- ¹⁴ Dieses Assistenzsystem arbeitet nur innerhalb von Systemgrenzen und unterstützt andere Verkehrsteilnehmende. Nur in Verbindung mit Audi connect Navigation & Infotainment.
- ¹⁵ Nur in Verbindung mit Parkassistent plus, Bestandteil von Assistenzpaket Fahren und Parken, Assistenzpaket Fahren und Parken mit Umgebungskamera sowie Assistenzpaket Fahren und Parken plus.
- ¹⁶ Nähere Informationen zu Functions on Demand erhalten Sie bei Ihrem Audi Partner. Nach Auslieferung des Fahrzeugs können weitere Functions on Demand-Funktionen bei Bedarf über den myAudi Shop gebucht werden. Dazu besuchen Sie einfach den Online-Shop, den Sie über myAudi erreichen. Dort kann auch die passende Laufzeit gewählt werden.
- ¹⁷ In Verbindung mit einem Fahrerassistenzsystem mit Rückfahrkamera ist bei der Anhängervorrichtung zusätzlich der Anhängerassistent enthalten.
- ¹⁸ Stoff Argument ist ein nachhaltiges Material, das unter Verwendung von Recyclingfasern hergestellt wird.
- ¹⁹ Stoff Melange ist ein nachhaltiges Material, das unter Verwendung von Recyclingfasern hergestellt wird.
- ²⁰ Mikrofaser Dinamica ist ein Mikrofasermaterial, welches anteilig aus recycelten Polyesterfasern hergestellt wird.
- ²¹ Der digitale Schlüssel basiert auf Services und Leistungen von Drittanbietern. Eine dauerhafte Verfügbarkeit kann nicht gewährleistet werden, sondern obliegt der Verantwortung der Drittanbieter. Es gelten die allgemeinen Bestell- und Nutzungsbedingungen für Audi connect-Produkte und Services.
- ²² Informationen über kompatible Mobiltelefone und Smartwatches erhalten Sie bei Ihrem Audi Partner.
- ²³ Die aktuelle Kompatibilität des Betriebssystems finden Sie in der Beschreibung der myAudi App im jeweiligen App Store. Vorherige Registrierung unter www.my.audi.com erforderlich.
- ²⁴ Verifikation Ihres myAudi Accounts beim Audi Partner oder über den Support notwendig. Auf dem Smartphone muss zuvor die kostenlose myAudi App installiert werden.
- ²⁵ Safelock wird nur über eine länderspezifische Codierung durch die Diebstahlwarnanlage aktiviert. Safelock allein ist keine Sonderausstattung und nicht separat wählbar.
- ²⁶ Safelock allein ist keine Sonderausstattung und nicht separat wählbar.
- ²⁷ Nur in Verbindung mit Telefonablage mit induktiver Ladefunktion und Audi connect Notruf & Service mit Audi connect Remote & Control.
- ²⁸ Safelock verhindert ein Öffnen der Türen von innen, sobald das Fahrzeug über den Fahrzeugschlüssel verschlossen worden ist. Safelock wird nur über eine länderspezifische Codierung durch die Diebstahlwarnanlage aktiviert. Safelock allein ist keine Sonderausstattung und nicht separat wählbar.
- ²⁹ Informationen zur Kompatibilität und Programmierung Ihrer bestehenden Systeme erhalten Sie bei Ihrem Audi Partner, über www.homelink.com sowie beim HomeLink®-Support unter der Telefonnummer (0) 0800 046635465.
- ³⁰ Nicht kompatible Systeme können durch die Installation eines Universalempfängers empfangsbereit gemacht werden, welcher über Ihren Audi Partner oder die HomeLink®-Homepage bestellt werden kann.
- ³¹ Die Nutzung des Head-up-Displays ist mit polarisierenden Sonnenbrillengläsern eingeschränkt.
- ³² Rechtshinweise zu Audi connect Navigation & Infotainment (IT3) finden Sie auf Seite 140.
- ³³ Die initiale Laufzeit beträgt 3 Jahre kostenlos ab Neufahrzeugauslieferung an den Kunden. Danach kann die Funktion kostenpflichtig verlängert werden. Die Verfügbarkeit von In-Car Office ist länderabhängig. Es wird eine aktive Datenverbindung benötigt. Für die Buchung ist eine separate Anmeldung und Authentifizierung bei einem Mobilfunkpartner notwendig. Hierfür muss ein separater Vertrag zwischen dem Mobilfunkpartner und dem Nutzer/der Nutzerin abgeschlossen werden, wodurch zusätzliche Kosten entstehen können. Die Verfügbarkeit des Datenpakets ist länderabhängig. Zusätzlich gibt es die Möglichkeit, über „Wifi Tethering“ eine Datenverbindung aufzubauen. Hierfür muss mit dem Smartphone ein persönlicher Hotspot aktiviert werden. Dabei können, abhängig vom Mobilfunkvertrag, zusätzliche Kosten anfallen. Informationen über kompatible Mobiltelefone erhalten Sie bei Ihrem Audi Partner. Nutzungshinweise: Es wird eine aktive Datenverbindung benötigt. Es können Zusatzkosten beim Mobilfunkanbieter entstehen. Zur Nutzung des Diensts wird ein myAudi Account benötigt, der mit dem Fahrzeug verbunden ist. Um einen E-Mail-Account oder den Smartphone-Kalender anzubinden, den Anweisungen im MMI folgen. Die Anbindung des Accounts über Benutzernamen und Passwort ist zunächst nur mit Microsoft (Outlook, Live, Hotmail, Office365) möglich. Eine Ausweitung auf weitere Provider ist geplant. Die Anbindung des Kalenders kann alternativ über Bluetooth erfolgen. In-Car Office greift in diesem Fall auf die Kalenderapplikation des Smartphones zu. In diesem Fall werden keine E-Mails vorgelesen. Zur Nutzung von Geschäfts- bzw. Firmenaccounts bitte beachten, dass eventuell eine Freigabe des IT-Administrators des Firmennetzwerks benötigt wird.
- ³⁴ Abhängig von länderspezifischer Verfügbarkeit. Nähere Informationen zu Functions on Demand erhalten Sie bei Ihrem Audi Partner. Nach Auslieferung des Fahrzeugs können weitere Functions on Demand-Funktionen bei Bedarf über den myAudi Shop gebucht werden. Dazu besuchen Sie einfach den Online-Shop, den Sie über myAudi erreichen. Dort kann auch die passende Laufzeit gewählt werden.
- ³⁵ Für die Nutzung der Apps werden ein myAudi Account und eine Datenverbindung benötigt. Abhängig von länderspezifischer Verfügbarkeit.
- ³⁶ Die Audi connect-Dienste müssen nach 3 Jahren kostenpflichtig verlängert werden. Funktionsumfänge können landesspezifischen Einschränkungen unterliegen. Audi connect Navigation & Infotainment ist nur in Verbindung mit einem freigeschalteten MMI-Navigationssystem vollumfänglich nutzbar. Rechtshinweise zu Audi connect Navigation & Infotainment (IT3) finden Sie auf Seite 140.
- ³⁷ Die Sprachenverfügbarkeit ist länderabhängig. Über die Länder- und Sprachenverfügbarkeiten informieren Sie sich bitte bei Ihrem Audi Partner.

Erläuterungen

³⁸ Der verfügbare Funktionsumfang kann zwischen den verschiedenen Ländern variieren.

³⁹ Die aktuelle Kompatibilität des iOS-/Android-Betriebssystems finden Sie in der Beschreibung der myAudi App im jeweiligen App Store.

⁴⁰ Google und das Google-Logo sind eingetragene Marken von Google Inc.

⁴¹ Ist in ausgewählten Städten verfügbar.

⁴² Ist für ausgewählte Straßenzüge verfügbar.

⁴³ Über die länderspezifische Städteanbindung des Dienstes informieren Sie sich bitte bei Ihrem Audi Partner. In den angebotenen Städten steht der Dienst an ausgewählten Ampeln zur Verfügung.

⁴⁴ Empfang ist abhängig von digitaler Netzverfügbarkeit.

⁴⁵ Inhalt und Umfang der Zusatzinformationen sind abhängig von Bereitstellung durch den jeweiligen Radiosender.

⁴⁶ USB Type-C® und USB-C® sind eingetragene Marken des USB Implementers Forum, Inc. Die Höhe der Ladeleistung und die damit verbundene Geschwindigkeit des Ladevorgangs hängen vom angeschlossenen Endgerät und den Umgebungsbedingungen ab und können variieren. Die maximale Leistung kann nur unter idealen Bedingungen zur Verfügung gestellt werden. Sie kann durch äußere Einflüsse wie Temperatur und Sonneneinstrahlung beeinflusst werden. Beim Erreichen der maximalen Betriebstemperatur reduziert das USB Power-Ladegerät seine Ladeleistung automatisch. Außerdem ist die maximale Ladeleistung vom Endgerät und dem verwendeten Ladeprofil abhängig.

⁴⁷ Abhängig von länderspezifischer Verfügbarkeit. In Gebieten mit unzureichendem GPS-Empfang oder außerhalb der Abdeckung des jeweiligen Mobilfunknetzes können einige Funktionen/Dienste keine Daten senden/empfangen und sind ggf. nicht oder nur eingeschränkt verfügbar. Rechtshinweise zu Audi connect Notruf & Service mit Audi connect Remote & Control (IW3) finden Sie auf Seite 142.

⁴⁸ Vorherige Registrierung und Verifizierung als Hauptnutzer_in unter www.my.audi.com erforderlich. Dieser Dienst verwendet personenbezogene Daten.

⁴⁹ Bitte beachten Sie: Für die Kontrolle der in der Betriebsanleitung definierten wartungsrelevanten Verschleißteile und Fahrzeugzustände ist die fahrende Person vollumfänglich verantwortlich. Dazu sind die Warnsymbole in den Displays zu beachten. Die vorgeschriebenen Wartungs- und Serviceintervalle sind unbedingt einzuhalten.

⁵⁰ Eine nicht bestimmungsgemäße Nutzung der Anschlussbuchse für das On-Board-Diagnosesystem kann Funktionsstörungen verursachen.

⁵¹ Übermittlung der im MMI eingestellten Sprache. Die Sprachenverfügbarkeit des Notrufs ist länderabhängig.

⁵² Vorherige Anmeldung und Aktivierung der Funktion unter www.my.audi.com notwendig.

⁵³ Betrifft aktuell einige Audi e-tron Fahrzeuge in Europa: Prädiktionsmodell für Hochvoltssystem und Battery Care.

⁵⁴ Betrifft Rückrufaktionen und Servicemaßnahmen inklusive Software-Updates betroffener Fahrzeuge.

⁵⁵ Motorstart ohne Fahrzeugschlüssel nicht möglich.

⁵⁶ Nur in Verbindung mit der optionalen Diebstahlwarnanlage. Nur, wenn Push-Mitteilungen erlaubt worden sind, um Benachrichtigungen zu erhalten.

⁵⁷ Amazon, Alexa und alle zugehörigen Logos sind Marken oder eingetragene Marken von Amazon.com, Inc. oder eines damit verbundenen Unternehmens. Die Amazon Alexa-App ist ausschließlich in folgenden Ländern verfügbar: Deutschland, Österreich, Großbritannien, Irland, Frankreich, Spanien, Italien, USA, Kanada, Mexiko, Australien und Neuseeland. Für die Nutzung ist ein Amazon-Account notwendig. Die Verantwortung für die Funktionen und Inhalte von Amazon Alexa liegt bei Amazon. Bestimmte Alexa-Funktionen sind von Smarthome-Technologie abhängig. Die Systemsprache der MMI Navigation plus mit MMI touch muss auf eine von der Amazon Alexa-Integration unterstützte Sprache eingestellt sein. Weitere Informationen zur Verfügbarkeit erhalten Sie bei Ihrem Audi Partner. Die Bereitstellung des Zugangs zu Amazon Alexa obliegt Amazon und kann maximal für 3 Jahre ab Fahrzeugkauf sichergestellt werden.

⁵⁸ Für die Buchung ist eine separate Anmeldung und Authentifikation bei unserem Mobilfunkpartner notwendig. Hierfür kommt ein separater Vertrag zwischen dem Mobilfunkpartner und Ihnen zustande. Im angegebenen Zeitraum bekommen Sie kostenlos 3 GB monatliches Datenvolumen. Die Verfügbarkeit des Datenpakets ist länderabhängig.

⁵⁹ Das Smartphone muss folgende Voraussetzungen erfüllen:

► Wir empfehlen ein USB-Kabel von Audi Original Zubehör.

► Bei Apple-Geräten werden mindestens ein iPhone 5 sowie die aktuelle iOS-Version empfohlen.

► Bei Android-Geräten sind mindestens ein Android-Smartphone mit Android 8.0 oder höher notwendig sowie eine installierte Android Auto App (auf Smartphones mit Android 10.0 oder höher bereits installiert). Bei der Installation der Android Auto App können zusätzliche Verbindungskosten laut Mobilfunktarif anfallen.

⁶⁰ Audi hat keinen Einfluss darauf, welche Smartphone-Applikationen über das Smartphone-Interface im Fahrzeug angezeigt werden können. Für die innerhalb der Applikationen angezeigten Inhalte und Funktionen sind die jeweiligen Anbieter verantwortlich.

⁶¹ Das Herstellen einer kabellosen Verbindung zwischen Ihrem Smartphone und dem Fahrzeug erfordert eine 5-GHz-WLAN-Unterstützung im jeweiligen Verkaufsland des Fahrzeugs. Zusätzlich setzt die Nutzung der Wireless-Funktion das Ausstattungspaket Audi connect Notruf & Service mit Audi connect Remote & Control und/oder die Ausstattung MMI Navigation plus mit MMI touch voraus. Informationen über die Gegebenheiten in Ihrem Land erhalten Sie bei Ihrem Audi Partner. Das Smartphone muss außerdem folgende Voraussetzungen erfüllen:

► Bei Apple-Geräten werden mindestens ein iPhone 5 sowie die aktuelle iOS-Version empfohlen. Dabei müssen WLAN, Bluetooth und Siri auf dem Smartphone eingeschaltet sein.

► Bei Android-Geräten sind mindestens ein Android-Smartphone mit Android 9.0 oder höher notwendig sowie eine installierte Android Auto App (auf Smartphones mit Android 10.0 oder höher bereits installiert). Bei der Installation der Android Auto App können zusätzliche Verbindungskosten laut Mobilfunktarif anfallen.

Informationen über kompatible Mobiltelefone erhalten Sie bei Ihrem Audi Partner.

⁶² Informationen über kompatible Mobiltelefone erhalten Sie bei Ihrem Audi Partner.

⁶³ Nur in Verbindung mit werkseitig verbauter Anhängervorrichtung.

⁶⁴ Rechtshinweise zu Audi connect Notruf & Service mit Audi connect Remote & Control (IW3) finden Sie auf Seite 142.

⁶⁵ Audi empfiehlt für das Laden mit Wechselstrom, die Hochvoltbatterie an Industriesteckdosen, an Ladestationen oder an einer Wallbox zu laden. Dadurch werden eine höhere Effizienz und eine wesentlich geringere Ladedauer gegenüber dem Laden an einer Haushaltssteckdose erreicht. Mit dem mobilen e-tron Ladesystem kompakt soll das Fahrzeug im Regelbetrieb nicht an Haushaltssteckdosen geladen werden, wenn eine Lademöglichkeit an einer Industriesteckdose mit Wechselstrom (AC) oder einer öffentlichen AC- oder DC-Ladestation zur Verfügung steht. Die Ladeleistung ist abhängig von der Art des verwendeten Netzanschlusstekers, der landesspezifischen Spannung und der Anzahl der zur Verfügung stehenden Phasen des Stromnetzes sowie von der kundenspezifischen Hausinstallation. Sie kann daher individuell geringer ausfallen.

⁶⁶ Die Ladedauer der Batterie und die maximale DC-Ladeleistung an HPC-Ladesäulen (High Power Charging) wurden nach DIN 70080 ermittelt und können in Abhängigkeit von verschiedenen Faktoren wie z. B. der Umgebungs- und Batterietemperatur, der Verwendung anderer landesspezifischer Stecker, der Nutzung der Innenraumkonditionierung (z. B. einer ferngesteuerten Klimatisierung des Fahrzeugs), der Vorkonditionierungsfunktion, um die Antriebsbatterie auf eine zum Laden/Fahren geeignete Temperatur zu bringen, der Leistungsverfügbarkeit an der Ladesäule, vom Ladezustand und von der Batteriealterung variieren. Die Ladeleistung nimmt mit steigendem Ladezustand ab. Die Ladeverluste sind berücksichtigt. Die Ladeleistung ist abhängig von der Art des verwendeten Netzanschlusstekers, der landesspezifischen Spannung und der Anzahl zur Verfügung stehender Phasen des Stromnetzes und der kundenspezifischen Hausinstallation. Sie kann daher individuell geringer ausfallen. Das Netzanschlusskabel mit Industriestecker und die Bedieneinheit des Ladesystems sind aufeinander abgestimmt und ermöglichen eine bestimmte Ladeleistung. Ein späterer Wechsel des Netzanschlusskabels zu einem anderen Industriestecker ist zwar technisch möglich, führt aber gegebenenfalls zu einer geringeren Ladeleistung.

⁶⁷ Die Ladeleistung ist abhängig von der Art des verwendeten Netzanschlusstekers, der landesspezifischen Spannung und der Anzahl der zur Verfügung stehenden Phasen des Stromnetzes sowie von der kundenspezifischen Hausinstalla-

tion. Sie kann daher individuell geringer ausfallen. Das Netzanschlusskabel mit Industriestecker und die Bedieneinheit des Ladesystems sind aufeinander abgestimmt. Ein nachträglicher Wechsel des Netzanschlusskabels auf einen anderen Steckertyp kann die verfügbare Ladeleistung des Gesamtsystems reduzieren.

⁶⁸ Über kompatible Industriesteckdosen informieren Sie sich bitte bei Ihrem Audi Partner.

⁶⁹ Das Netzanschlusskabel mit Industriestecker und die Bedieneinheit des Ladesystems sind aufeinander abgestimmt. Ein nachträglicher Wechsel des Netzanschlusskabels auf einen anderen Steckertyp kann die verfügbare Ladeleistung des Gesamtsystems reduzieren. Das e-tron Ladesystem kompakt hat ein Fahrzeuganschlusskabel mit einer Länge von 4,5 m. Die Ladeleistung ist abhängig vom mitgelieferten Stecker und von marktspezifischen Stromnetzeigenschaften und kann bis zu 11 kW betragen. Die Ladeleistung ist abhängig von der Art des verwendeten Netzanschlussteckers, der landesspezifischen Spannung und der Anzahl der zur Verfügung stehenden Phasen des Stromnetzes sowie von der kundenspezifischen Hausinstallation. Sie kann daher individuell geringer ausfallen. Ab Werk kann maximal ein Anschlusskabel mit Industriestecker ausgewählt werden.

⁷⁰ Kontaktieren Sie Ihren lokalen Audi Partner, der aus unserem großen Netz an professionellen Installationspartnern einen passenden Techniker mit Ihnen aussucht. Bitte beachten Sie: Der Home Check sowie die Installation erfolgen nicht im Namen und Auftrag der AUDI AG. Es können zusätzliche Kosten für die externe Dienstleistung entstehen. Marktspezifisch erfolgen die Festlegung der konkreten Umfänge und die Wahl des ausführenden Dienstleiters durch den Importeur.

⁷¹ Markt ECE: Der Dienst funktioniert mit IONITY-Ladesäulen und weiteren kompatiblen Ladepunkten unterschiedlicher Betreiber. Nähere Informationen entnehmen Sie der myAudi App und dem Audi MMI.

⁷² Je nach Mobilfunkvertrag können zusätzliche Kosten entstehen. Die gezeigten Ladetarife sowie die Ladekarte sind ein Angebot der Volkswagen Group Charging GmbH (Elli), Karl-Liebknecht-Str. 32, 10178 Berlin. Voraussetzung für den Abschluss dieser Tarife sind ein myAudi Account und die myAudi App. In der myAudi App müssen das Audi Modell (anhand der Fahrgestellnummer) und ein_e Hauptnutzer_in angelegt worden sein. Der Vertrag hat eine Laufzeit von 1 Monat und verlängert sich automatisch jeweils um einen weiteren Monat, sofern nicht innerhalb von 14 Tagen zum Ende der individuellen Vertragslaufzeit gekündigt wird. Ein außerordentliches Sonderkündigungsrecht, z. B. im Fall einer Preisanpassung, bleibt davon unberührt. Der Vertrag für Tarif pro mit Grundgebührenbefreiung hat eine feste Laufzeit von 12 Monaten und endet nach dieser Zeit automatisch. Eine ordentliche Kündigung ist innerhalb dieses Zeitraums ausgeschlossen. Alle hier abgebildeten Preise verstehen sich inklusive der gesetzlichen Mehrwertsteuer. Gültig für Deutschland. Preise anderer Länder können über die Tarifdetails (siehe Tarifübersicht) sowie über die myAudi App abgerufen werden. Zum Anlegen Ihres Fahrzeugs in der myAudi App benötigen Sie die Fahrgestellnummer. Vertragsabschluss seit dem 01.01.2023 möglich. Die Anzahl von nutzbaren Ladepunkten hängt u. a. von der im Fahrzeug verbauten Ladetechnik ab. Die Anzahl der angebotenen Ladepunkte wird kontinuierlich weiterentwickelt, ist aber länderspezifisch und abhängig vom Ausbaugrad der zur Verfügung stehenden Infrastruktur. Es besteht kein Anspruch darauf, an jedem Ladepunkt in einem Land Zugang zu erhalten. Die AUDI AG übernimmt keine Gewährleistung für den Betrieb, die Verfügbarkeit, die Ladeleistung und sonstige Eigenschaften der Ladeinfrastruktur. Die Standortinformation über die Anzahl der Ladepunkte wird regelmäßig aktualisiert, ein Anspruch auf Vollständigkeit besteht nicht. Die Authentifizierung mittels myAudi App (QR-Code auf dem Ladepunkt) erfordert eine aktive Funk- und Internetverbindung. Nicht jede Authentifizierungsmethode steht an allen Ladepunkten zur Verfügung. Preise innerhalb einzelner europäischer Länder sind vereinheitlicht, können aber vom Preis in Deutschland abweichen.

Audi charging ist in folgenden 29 Märkten verfügbar: Belgien, Bulgarien, Dänemark, Deutschland, Estland, Finnland, Frankreich, Griechenland, Großbritannien, Irland, Italien, Kroatien, Lettland, Litauen, Luxemburg, Malta, Niederlande, Norwegen, Österreich, Polen, Rumänien, Schweden, Schweiz, Slowakei, Slowenien, Spanien, Tschechien, Ungarn, Zypern. Geplant ist der Rollout in folgenden Ländern: Liechtenstein, Portugal.

⁷³ Die Nutzung von Plug & Charge setzt einen Plug & Charge-fähigen Tarif (basic, plus, pro) sowie ein Plug & Charge-fähiges Fahrzeug voraus. Je nach Mobilfunkvertrag können zusätzliche Kosten entstehen.

⁷⁴ Kund_innen, die einen Audi charging pro-Tarif abgeschlossen haben und einen vollelektrischen Audi (Barkauf, Leasing, Finanzierung) nutzen, können von der Grundgebühr befreit werden. Ihr Fahrzeug muss dabei entweder dem aktuellen Modelljahr oder dem Vorjahresmodelljahr entsprechen. Das Angebot gilt nur für die erste Vertragsanlage und kann nicht auf andere übertragen werden. Nach einem Jahr gelten die normalen Tarifbedingungen. Die Werbeaktion der AUDI AG wird Ihnen bei Vertragsabschluss über die myAudi App mit Hauptnutzerverbindung angezeigt. Plug-in-Hybrid-Fahrzeuge sind von diesem Angebot ausgenommen.

⁷⁵ Vergewissern Sie sich, dass keine Lebewesen (auch keine Tiere) im Fahrzeug zurückbleiben, bevor Sie das Fahrzeug verriegeln.

⁷⁶ Der Name „OpenAI“ und die Marke ChatGPT sind Eigentum von OpenAI.

⁷⁷ Microsoft, Azure und ihre Logos sind eingetragene Markenzeichen der Microsoft Corporation in den Vereinigten Staaten von Amerika und/oder anderen Ländern.

⁷⁸ Der Audi assistant greift ab Juli 2024 für Deutsch, Englisch_GB, Englisch_US neben anderen Quellen auch auf GPT-3.5 zu. Auch für bereits ausgelieferte Fahrzeuge folgt die Integration von GPT-3.5 für weitere Sprachen im Verlaufe des Jahres. Die Verfügbarkeit der Integration von GPT-3.5 als zusätzliche Quelle für den Audi assistant beschränkt sich auf folgende Märkte und Systemsprachen: europäische Länder mit Verfügbarkeit Audi connect Navigation & Infotainment (IT3) (Englisch_UK, Deutsch, Französisch, Italienisch, Spanisch, Portugiesisch, Schwedisch, Niederländisch, Polnisch, Tschechisch, Norwegisch), Japan (Japanisch), Korea (Koreanisch) und USA/Kanada/Mexiko (Englisch_US, Französisch_Kanada, Spanisch_Mexiko). Ausführliche Informationen zu Audi connect und den jeweiligen Nutzungsbedingungen finden Sie unter www.audi.de/connect. Technologiebedingt kann bei KI-Systemen eine fehlerhafte Informationswiedergabe nicht vollständig ausgeschlossen werden. Konsultieren Sie bei fahrzeugbezogenen Fragen im Zweifelsfall immer das Bordbuch.

⁷⁹ Verfügbar in folgenden Sprachen: Niederländisch, Englisch (UK), Englisch (US), Französisch (FR), Französisch (CA), Italienisch, Deutsch, Japanisch, Koreanisch (Süd), Chinesisch (Mandarin), Russisch und Spanisch (ESP).

⁸⁰ Abhängig von der im Fahrzeug vorhandenen Sonderausstattung.

⁸¹ Nur in Verbindung mit Audi Application Store und Smartphone-Interface.

⁸² Nur in Verbindung mit MMI experience pro.

⁸³ Versicherungsleistungen werden durch den Audi VersicherungsService, Zweigniederlassung der Volkswagen Versicherungsdienst GmbH, Gifhorn Str. 57, 38112 Braunschweig, vermittelt und von der Volkswagen Autoversicherung AG, Gifhorn Str. 57, 38112 Braunschweig, als Risikoträger erbracht. Gültig für Privatkunden und gewerbliche Einzelabnehmer, die einen Pkw (ohne Vermietung) zulassen. In Kombination mit Leasing nur für Privatkunden erhältlich. Maßgeblich sind die Versicherungsbedingungen und Zusatzvereinbarungen der Volkswagen Autoversicherung AG.

⁸⁴ Fahrerassistenzsysteme können bei Konzernfahrzeugen der Marken VW, VW Nutzfahrzeuge mit Pkw-Zulassung, Audi, SEAT, ŠKODA und CUPRA mit einer Erstzulassung ab 2017 als zusätzliches Tarifmerkmal den Versicherungsbeitrag der Kfz-Haftpflichtversicherung senken.

⁸⁵ Fahrzeugleergewicht mit fahrender Person (75 kg), ermittelt nach der VO (EU) 1230/2012 in der gegenwärtig geltenden Fassung. Durch Sonderausstattungen können sich das Leergewicht und der Luftwiderstandsbeiwert des Fahrzeugs erhöhen, wodurch die mögliche Nutzlast bzw. Höchstgeschwindigkeit entsprechend verringert wird.

Hinweis: Sonderausstattung ersetzt in der Regel die entsprechende Serienausstattung.

Audi Vorsprung durch Technik



AUDI AG
85045 Ingolstadt
www.audi.de
Stand: 23. Januar 2025

Die Angaben zu Preisen, Lieferumfang, Kraftstoff-/Stromverbrauch, CO₂-Emissionen, Leistung und zu sonstigen technischen Daten entsprechen den zum Zeitpunkt der Drucklegung vorhandenen Kenntnissen. Irrtümer, Druckfehler und Änderungen bleiben vorbehalten. Der jeweils aktuelle Datenstand kann unter www.audi.de abgerufen werden. Nachdruck, auch auszugsweise, nur mit schriftlicher Genehmigung der AUDI AG.

Alle Angaben basieren auf den Merkmalen des deutschen Marktes. Marktindividuell kann es zu Abweichungen kommen.