

Audi Vorsprung durch Technik



# A6

Preisliste  
A6/S6 Limousine  
A6/S6 Avant



# Inhaltsverzeichnis



## Grundmodelle

---

04 Audi A6/S6 Limousine, A6/S6 Avant

---

24 S line competition

## Exterieur

---

28 Lackierungen  
30 Räder  
37 Design- und Ausstattungspakete  
38 Licht  
43 Spiegel und Dachsysteme  
45 Schließsysteme  
49 Verglasung  
50 Weitere Außenausstattungen

## Interieur

---

56 Sitzbezüge und Lederausstattungen  
65 Sitze auf Fahrer- und Beifahrerseite  
67 Sitze im Fond  
68 Dekorelemente  
71 Dachhimmel/Heckablage  
72 Lenkräder/Wählhebel  
75 Klimatisierung  
77 Weitere Innenausstattungen

## Technologien

---

80 Anzeigen und Bedienelemente  
82 Navigation, Medien und Soundsysteme  
86 Telefon und Kommunikation  
90 Assistenzsysteme  
102 Fahrwerke/Bremsen  
107 Technik/Sicherheit  
110 Ladesysteme

## Audi connect

---

112 Audi connect

## Zubehör

---

120 Audi Original Zubehör

---

125 Audi Neuwagenabholung  
126 Audi Anschlussgarantie & Versicherung  
128 Klassifizierung von Reifenparametern  
129 Abmessungen  
131 Technische Daten



# Audi A6 Limousine





# Audi A6 Limousine

Wenn Design auf Effizienz trifft und Sportlichkeit auf Stil. Wenn Innovation und Präzision Hand in Hand gehen und progressive Eleganz in jeder Linie spürbar wird. Wenn Form und Funktion zu einem Statement werden und Fortschritt über allem steht. Dann hat die Business-Klasse einen neuen Taktgeber: die Audi A6 Limousine. Athletischer denn je. Souverän wie immer.

# Audi A6 Avant





# Audi A6 Avant

Großzügiger Raumkomfort und Fahrerassistenzsysteme der neuesten Generation, dazu die Ästhetik eines Athleten: Der Audi A6 Avant zeigt die sportlich markante Ausprägung der wegweisenden neuen Designsprache in allen Details.

# Audi A6 Limousine TFSI e quattro







## Audi A6 Limousine TFSI e quattro

Die Audi A6 Limousine TFSI e quattro bietet einen effizienten Plug-in-Hybridantrieb, ein richtungswisendes Bedienkonzept, einen komfortablen Innenraum und ein athletisches Design. Mit dem 50 TFSI e quattro und dem 55 TFSI e quattro können Sie zwischen zwei Fahrzeugvarianten wählen, die sich in ihrer Leistung und den Ausstattungsmöglichkeiten unterscheiden.

# Audi A6 Avant TFSI e quattro





## Audi A6 Avant TFSI e quattro

Dank eines innovativen Plug-in-Hybrid-Antriebs bietet der Audi A6 Avant TFSI e abwechslungsreichen Fahrspaß inner- und außerorts. Zudem überzeugt er – typisch Avant – mit hoher Alltagstauglichkeit und viel Platz für fünf Personen.

# Audi S6





# Audi S6

Ob als Dienstwagen oder für die Fahrt in den Familienurlaub – der Audi S6 bietet vielfältige Einsatzmöglichkeiten.

Zudem überzeugt er mit einem großen optionalen Angebot an Infotainment- und Assistenz-Technologien, sportlichen Fahrwerten und seinem dynamischen Design.



# Grundmodelle

## Audi A6 advanced

Aufgewertetes Exterieur mit Akzenten in Aluminium

### Exterieur:

- ▶ Räder, 5-Doppelarm, 8,0 J x 18, Reifen 225/55 R 18
- ▶ Dachrahmen und Fensterschachtleisten in Aluminium eloxiert
- ▶ für A6 Avant: Dachreling in Aluminium

### Interieur:

- ▶ Normalsitze vorn in Stoff Effekt schwarz
- ▶ Lederlenkrad mit Multifunktion
- ▶ Dekoreinlagen Feinlack graphitgrau

Hinweis: Radabbildungen weichen von den Serieninhalten ab und zeigen die optionalen Räder, 5-Arm, 8,0 J x 18, Reifen 225/55 R 18 (40R).





# Grundmodelle

## Audi A6 S line

Diese Ausstattungslinie betont auf ganzer Linie die sportliche Seite des Fahrzeugs. Mit S line-spezifischen Designelementen und fahrdynamischen Ausstattungen, die auf den ersten Blick auf die souveräne Performance schließen lassen.

### Exterieur:

- ▶ Räder, 5-Arm-Dynamik, platingrau, 8,5J x 19, 245/45 R 19
- ▶ Sportfahrwerk
- ▶ Dachrahmen und Fensterschächtleisten in Aluminium eloxiert
- ▶ Einstiegsleisten mit Aluminiumeinlegern vorn und hinten, beleuchtet, vorn mit S-Schriftzug
- ▶ für A6 Avant: Dachreling in Aluminium

### Interieur:

- ▶ Normalsitze vorn in Stoff Effekt schwarz
- ▶ Lederlenkrad mit Multifunktion
- ▶ Dekoreinlagen Feinlack graphitgrau







# Grundmodelle

## Audi A6 Limousine – Dieselfahrzeuge

Antrieb		Zylinder	Hubraum in cm <sup>3</sup>	Leistung maximal in kW (PS)	Drehmoment maximal in Nm	A6 advanced EUR inkl. 19% MwSt. <sup>1</sup> EUR ohne MwSt. <sup>1</sup> Bestellschlüssel	A6 S line EUR inkl. 19% MwSt. <sup>1</sup> EUR ohne MwSt. <sup>1</sup> Bestellschlüssel
35 TDI	S tronic 7-Gang	4	1.968	120 (163)	370	<b>57.400,-</b> 48.235,29 4A2BDG	<b>60.500,-</b> 50.840,34 4A2CDG
40 TDI	S tronic 7-Gang	4	1.968	150 (204)	400	<b>59.700,-</b> 50.168,07 4A2BIG	<b>62.800,-</b> 52.773,11 4A2CIG
40 TDI quattro	S tronic 7-Gang	4	1.968	150 (204)	400	<b>62.450,-</b> 52.478,99 4A2BIY	<b>65.550,-</b> 55.084,03 4A2CIY
45 TDI quattro	S tronic 7-Gang	6	2.967	180 (245)	500	<b>66.000,-</b> 55.462,18 4A2BJY	<b>69.100,-</b> 58.067,23 4A2CJY
50 TDI quattro	tiptronic 8-stufig	6	2.967	210 (286)	620	<b>68.600,-</b> 57.647,06 4A2BLA	<b>71.700,-</b> 60.252,10 4A2CLA

## Audi A6 Limousine – Benzinfahrzeuge

Antrieb	Zylinder	Hubraum in cm <sup>3</sup>	Leistung maximal in kW (PS)	Drehmoment maximal in Nm	A6 advanced EUR inkl. 19% MwSt. <sup>1</sup> EUR ohne MwSt. <sup>1</sup> Bestellschlüssel	A6 S line EUR inkl. 19% MwSt. <sup>1</sup> EUR ohne MwSt. <sup>1</sup> Bestellschlüssel	
45 TFSI	S tronic 7-Gang	4	1.984	195 (265)	370	<b>61.900,-</b> 52.016,81 4A2B3G	<b>65.000,-</b> 54.621,85 4A2C3G
45 TFSI quattro	S tronic 7-Gang	4	1.984	195 (265)	370	<b>64.650,-</b> 54.327,73 4A2B3Y	<b>67.750,-</b> 56.932,77 4A2C3Y
55 TFSI quattro	S tronic 7-Gang	6	2.995	250 (340)	500	<b>70.400,-</b> 59.159,66 4A2B2Y	<b>73.500,-</b> 61.764,71 4A2C2Y

## Audi A6 Limousine – Plug-in-Hybridfahrzeuge

50 TFSI e quattro	S tronic 7-Gang	4	1.984	195 (265) 220 (299)*	370 450**	<b>65.700,-</b> 55.210,08 4A2BMY	<b>68.800,-</b> 57.815,13 4A2CMY
55 TFSI e quattro	S tronic 7-Gang	4	1.984	195 (265) 270 (367)*	370 500**		<b>75.050,-</b> 63.067,23 4A2CNY

\* Systemleistung. \*\* Systemdrehmoment.

# Grundmodelle

## Audi A6 Avant – Dieselfahrzeuge

Antrieb		Zylinder	Hubraum in cm <sup>3</sup>	Leistung maximal in kW (PS)	Drehmoment maximal in Nm	A6 advanced EUR inkl. 19% MwSt. <sup>1</sup> EUR ohne MwSt. <sup>1</sup> Bestellschlüssel	A6 S line EUR inkl. 19% MwSt. <sup>1</sup> EUR ohne MwSt. <sup>1</sup> Bestellschlüssel
35 TDI	S tronic 7-Gang	4	1.968	120 (163)	370	<b>59.900,-</b> 50.336,13 4A5BDG	<b>63.000,-</b> 52.941,18 4A5CDG
40 TDI	S tronic 7-Gang	4	1.968	150 (204)	400	<b>62.200,-</b> 52.268,91 4A5BIG	<b>65.300,-</b> 54.873,95 4A5CIG
40 TDI quattro	S tronic 7-Gang	4	1.968	150 (204)	400	<b>64.950,-</b> 54.579,83 4A5BIY	<b>68.050,-</b> 57.184,87 4A5CIY
45 TDI quattro	S tronic 7-Gang	6	2.967	180 (245)	500	<b>68.500,-</b> 57.563,03 4A5BJY	<b>71.600,-</b> 60.168,07 4A5CJY
50 TDI quattro	tiptronic 8-stufig	6	2.967	210 (286)	620	<b>71.100,-</b> 59.747,90 4A5BLA	<b>74.200,-</b> 62.352,94 4A5CLA

## Audi A6 Avant – Benzinfahrzeuge

Antrieb	Zylinder	Hubraum in cm <sup>3</sup>	Leistung maximal in kW (PS)	Drehmoment maximal in Nm	A6 advanced EUR inkl. 19% MwSt. <sup>1</sup> EUR ohne MwSt. <sup>1</sup> Bestellschlüssel	A6 S line EUR inkl. 19% MwSt. <sup>1</sup> EUR ohne MwSt. <sup>1</sup> Bestellschlüssel	
45 TFSI	S tronic 7-Gang	4	1.984	195 (265)	370	<b>64.400,-</b> 54.117,65 4A5B3G	<b>67.500,-</b> 56.722,69 4A5C3G
45 TFSI quattro	S tronic 7-Gang	4	1.984	195 (265)	370	<b>67.150,-</b> 56.428,57 4A5B3Y	<b>70.250,-</b> 59.033,61 4A5C3Y
55 TFSI quattro	S tronic 7-Gang	6	2.995	250 (340)	500	<b>72.900,-</b> 61.260,50 4A5B2Y	<b>76.000,-</b> 63.865,55 4A5C2Y

## Audi A6 Avant – Plug-in-Hybridfahrzeuge

50 TFSI e quattro	S tronic 7-Gang	4	1.984	195 (265) 220 (299)*	370 450**	<b>68.790,-</b> 57.806,72 4A5BMY	<b>71.890,-</b> 60.411,76 4A5CMY
55 TFSI e quattro	S tronic 7-Gang	4	1.984	195 (265) 270 (367)*	370 500**	<b>78.140,-</b> 65.663,87 4A5CNY	

\* Systemleistung. \*\* Systemdrehmoment.

# Grundmodelle

## Audi S6

### Exterieur:

- ▶ Außenspiegelgehäuse in Aluminiumoptik
- ▶ Fensterzierleisten Aluminiumoptik inklusive Dachreling (S6 Avant) in Aluminium
- ▶ Räder, 5-Arm (S-Design), 8,5 J x 20, Reifen 255/40 R 20
- ▶ S-Sportfahrwerk mit Dämpferregelung und Tieferlegung um 20 mm ggü. A6

### Interieur:

- ▶ Lederlenkrad 3-Speichen mit Multifunktion und Schaltwippen
- ▶ Dekoreinlagen Aluminium matt gebürstet dunkel
- ▶ Pedalerie und Fußstütze in Edelstahl
- ▶ Sportsitze vorn
- ▶ Audi virtual cockpit plus
- ▶ Einstiegsleisten mit Aluminiumeinlegern vorn und hinten, beleuchtet, vorn mit S-Schriftzug
- ▶ Komfortmittellarmlehne vorn
- ▶ Ablagepaket

### Zusätzlich bei S6 Limousine

- ▶ Heckspoiler in Wagenfarbe
- ▶ Rücksitzlehne, geteilt umklappbar



## Audi S6 Limousine TDI

Antrieb		Zylinder	Hubraum in cm <sup>3</sup>	Leistung maximal in kW (PS)	Drehmoment maximal in Nm	S6 EUR inkl. 19% MwSt. <sup>1</sup> EUR ohne MwSt. <sup>1</sup> Bestellschlüssel
TDI quattro	tiptronic 8-stufig	6	2.967	253 (344)	700	<b>86.000,-</b> 72.268,91 4A2SPA

## Audi S6 Avant TDI

TDI quattro	tiptronic 8-stufig	6	2.967	253 (344)	700	<b>88.500,-</b> 74.369,75 4A5SPA
-------------	-----------------------	---	-------	-----------	-----	--

# S line competition





		Bestellschlüssel	EUR inkl. 19% MwSt. <sup>1</sup> EUR ohne MwSt. <sup>1</sup>	A6 advanced	A6 S line	S6	A6 50 TFSI e	A6 S line 55 TFSI e
<b>S line competition</b>	<p>Der Audi A6 competition edition kombiniert sportlich ausgerichtete Exterieur- und Interieur-Ausstattungen.</p> <p>Durch die kontrastreiche Inszenierung schwarzer Akzente an markanten Exterieur-Designelementen entsteht bereits eine ganz besondere Aura. Auch im Interieur wird die konsequente Sportlichkeit sichtbar. Hier wird das Ambiente bestimmt von Sportsitzen vorn mit S-Prägung sowie Kontrastnähten in Rot.</p> <p>Die Audi A6 competition edition beinhaltet:</p> <ul style="list-style-type: none"> <li>▶ Lackierung Pfeilgrau Perleffekt, weitere Lackierungen: Florettsilber Metallic, Grenadinrot Metallic, Mythossschwarz Metallic, Gletscherweiß Metallic, Firmamentblau Metallic, Daytonagrau Perleffekt und optional gegen Aufpreis Ascariblau Metallic (ein Angebot der Audi Sport GmbH)</li> <li>▶ Optikpaket schwarz plus mit schwarzen Akzenten im Bereich des Audi Singleframe, der Zierleisten an den Seitenscheiben, der Stoßfänger vorn und hinten, zwischen den Heckleuchten sowie im Bereich der Endrohre, der Audi Ringe vorn und hinten sowie der Modellbezeichnung am Heck</li> <li>▶ Außenspiegelgehäuse in Brillantschwarz</li> <li>▶ Dachreling in Schwarz (nur für A6 Avant)</li> <li>▶ Panorama-Glasdach</li> <li>▶ Dach in schwarzer Kontrastlackierung (nicht in Verbindung mit Mythossschwarz Metallic)</li> <li>▶ HD Matrix LED-Scheinwerfer mit dynamischer Lichtinszenierung und dynamischem Blinklicht, mit abgedunkelten Elementen im Scheinwerfer</li> <li>▶ Einstiegs-LED mit Logoprojektion vorn von S-Emblem mit roter Raute</li> <li>▶ RS-Dachkantenspoiler auf der Gepäckraumklappe, in Wagenfarbe lackiert (nur für A6 Avant)</li> <li>▶ S line Interieur mit Sportsitzen vorn</li> <li>▶ Sitzbezüge in Mikrofaser Dinamica Frequenz<sup>5</sup>/Leder-Kombination in Schwarz mit S-Prägung sowie Kontrastnähten in Rot</li> <li>▶ Farbnähte rot und Gurte in Schwarz mit rotem Rand, Audi Sport GmbH</li> <li>▶ Interieurelemente oben und unten in Kunstleder, optional gegen Aufpreis Interieurelemente oben und unten in Leder</li> <li>▶ Dekoreinlagen Mikrofaser Dinamica<sup>4</sup> schwarz, optional gegen Aufpreis Dekoreinlagen Carbon Mikro-Köper-Struktur</li> </ul> <p style="text-align: right;">Preis für A6 Avant</p>	WD7	9.800,- 8.235,29	-	●	-	-	-
			9.500,- 7.983,19	-	●	-	-	-









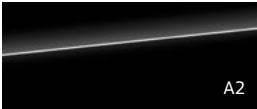

# Exterieur



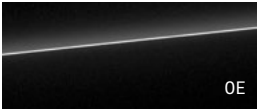

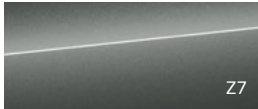
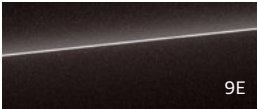
# Lackierungen







						EUR inkl. 19% MwSt. <sup>1</sup>	AG advanced	AG S line	S6	AG 50 TFSI e	AG S line 55 TFSI e
<b>Unilackierung</b>											
	▶ Brillantschwarz A2						○	○	○	○	○
	▶ Arkonaweiß Z9 Hinweis: nicht in Verbindung mit S line oder für S6 bestellbar					350,- 294,12	●	●	-	●	-
<b>Metallic-/Perleffektlackierung</b>											
	▶ Firmamentblau Metallic 5U		▶ Florettsilber Metallic LS		▶ Gletscherweiß Metallic 2Y	1.000,- 840,34	●	●	●	●	●
	▶ Mythoschwarz Metallic 0E		▶ Manhattangrau Metallic H1 Hinweis: nicht in Verbindung mit S line und nicht für S6 bestellbar		▶ Chronosgrau Metallic Z7						
	▶ Madeirabraun Metallic 9E Hinweis: nicht in Verbindung mit S line und nicht für S6 bestellbar		▶ Grenadinerot Metallic S5 Hinweis: nur in Verbindung mit S line oder für S6 bestellbar		▶ Daytonagrau Perleffekt 6Y Hinweis: nur in Verbindung mit S line oder für S6 bestellbar						
	▶ Ascariblau Metallic 9W Hinweis: nur in Verbindung mit S line oder für S6 bestellbar					1.800,- 1.512,61	-	●	●	●	●

# Räder







# Sommerräder

		Bestellschlüssel	EUR inkl. 19% MwSt. <sup>1</sup> EUR ohne MwSt. <sup>1</sup>	A6 advanced	A6 S line	S6	A6 50 TFSI e	A6 S line 55 TFSI e
	<b>Räder, 5-Doppelarm</b> 8,0 J x 18, Reifen 225/55 R 18  Hinweis: nicht für A6 50 TFSI e quattro S line bestellbar	41I	ohne Mehrpreis	○	●	-	○/-	-
	<b>Räder, 5-Arm</b> 8,0 J x 18, Reifen 225/55 R 18  Hinweis: nicht für A6 50 TFSI e quattro S line bestellbar	40R	ohne Mehrpreis	●	-	-	●/-	-
	<b>Räder, 10-Doppelspeichen Segment, graphitgrau</b> 8,0 J x 18, Reifen 225/55 R 18  Hinweis: nicht für A6 Avant 50 TFSI e quattro S line bestellbar  * Für A6 Limousine 50 TFSI e quattro S line.	C2R	<b>100,-</b> 84,03 ohne Mehrpreis	●	-	-	●	-
	<b>Räder, 5-Arm-Dynamik, platingrau</b> 8,5 J x 19, Reifen 245/45 R 19  * Serie für A6 50 TFSI e quattro S line	F09	<b>1.200,-</b> 1.008,40 ohne Mehrpreis	●	○	-	●*	-
	<b>Räder, Vielspeichen, graphitgrau, glanzgedreht<sup>3</sup></b> 8,5 J x 19, Reifen 245/45 R 19  * Preis für A6 50 TFSI e quattro S line.	V87	<b>1.300,-</b> 1.092,44 <b>100,-</b> 84,03	-	-	-	●	○

● = als Sonderausstattung lieferbar ○ = Serienausstattung ● = Serien-/Sonderausstattung modellabhängig - = kein Angebot.

Erläuterungen zu den Fußnoten finden Sie ab Seite 138. Informationen zur Klassifizierung von Reifenparametern finden Sie auf Seite 128.



# Sommerräder

		Bestellschlüssel	EUR inkl. 19% MwSt. <sup>1</sup> EUR ohne MwSt. <sup>1</sup>	A6 advanced	A6 S line	S6	A6 50 TFSI e	A6 S line 55 TFSI e
	<b>Räder, 5-Doppelspeichen, graphitgrau, glanzgedreht<sup>3</sup></b> 8,5 J x 19, Reifen 245/45 R 19  * Preis für A6 50 TFSI e quattro S line.	42R	1.300,- 1.092,44 100,- 84,03 ohne Mehrpreis	●	-	-	●	-
	<b>Räder, 5-Arm S-Design</b> 8,5 J x 20, Reifen 255/40 R 20	V97	2.000,- 1.680,67 800,- 672,27	●	-	○	-	-
	<b>Räder, 5-V-Speichen, graphitgrau, glanzgedreht<sup>3</sup></b> 8,5 J x 20, Reifen 255/40 R 20  * Preis für A6 50 TFSI e quattro S line.	C15	2.200,- 1.848,74 1.000,- 840,34 900,- 756,30 200,- 168,07	●	-	-	●	-
32 	<b>Räder Audi Sport, 10-Speichen-Stern, platingrau, glanzgedreht<sup>3</sup></b> 8,5 J x 20, Reifen 255/40 R 20 Ein Angebot der Audi Sport GmbH  * Preis für A6 50 TFSI e quattro S line.	U85	2.740,- 2.302,52 1.540,- 1.294,12 740,- 621,85	●	-	-	●	-
	<b>Räder Audi Sport, 10-Speichen-Stern, schwarz metallic, glanzgedreht<sup>3</sup></b> 8,5 J x 20, Reifen 255/40 R 20 Ein Angebot der Audi Sport GmbH  * Preis für A6 50 TFSI e quattro S line.	60U	2.840,- 2.386,55 1.640,- 1.378,15 840,- 705,88	●	-	-	●	-





		Bestellschlüssel	EUR inkl. 19% MwSt. <sup>1</sup> EUR ohne MwSt. <sup>1</sup>	A6 advanced	A6 S line	S6	A6 50 TFSI e	A6 S line 55 TFSI e
	<b>Räder, 5-V-Speichen-Dynamik, graphitgrau, glanzgedreht<sup>3</sup></b> 8,5 J x 21, Reifen 255/35 R 21  * Preis für A6 50 TFSI e quattro S line.	F57	<b>3.100,-</b> 2.605,04 <b>1.900,-</b> 1.596,64	●	-	-	●	-
	<b>Räder, 5-V-Doppelspeichen, graphitgrau, glanzgedreht<sup>3</sup></b> 8,5 J x 21, Reifen 255/35 R 21	59Q	<b>3.300,-</b> 2.773,11 <b>2.100,-</b> 1.764,71 <b>1.600,-</b> 1.344,54	●	-	-	-	-
	<b>Räder Audi Sport, 5-Doppelarm</b> 8,5 J x 21, Reifen 255/35 R 21  Ein Angebot der Audi Sport GmbH  * Preis für A6 50 TFSI e quattro S line.	46Q	<b>3.400,-</b> 2.857,14 <b>2.220,-</b> 1.865,55 <b>2.100,-</b> 1.764,71 <b>1.700,-</b> 1.428,57	●	-	-	●	-
	<b>Räder Audi Sport, 5-Doppelspeichen, grau seidenmatt, glanzgedreht<sup>3</sup></b> 8,5 J x 21, Reifen 255/35 R 21  Ein Angebot der Audi Sport GmbH	59R	<b>3.740,-</b> 3.142,86 <b>2.540,-</b> 2.134,45 <b>2.040,-</b> 1.714,29	●	-	-	-	-

# Sommerräder

	Bestellschlüssel	EUR inkl. 19% MwSt. <sup>1</sup> EUR ohne MwSt. <sup>1</sup>	A6 advanced	A6 S line	S6	A6 50 TFSI e	A6 S line 55 TFSI e
 <p><b>Räder Audi Sport, 5-Arm-Blade, anthrazitschwarz, glanzgedreht<sup>3</sup></b> 8,5 J x 21, Reifen 255/35 R 21</p> <p>Ein Angebot der Audi Sport GmbH</p> <p>* Preis für A6 50 TFSI e quattro S line.</p>	53A	<b>3.700,-</b> 3.109,24 <b>2.500,-</b> 2.100,84 <b>2.400,-</b> 2.016,81 <b>2.000,-</b> 1.680,67	●	-	-	●	-
 <p><b>Räder Audi Sport, 5-V-Speichen-Struktur, platingrau, glanzgedreht<sup>3</sup></b> 8,5 J x 21, Reifen 255/35 R 21</p> <p>Ein Angebot der Audi Sport GmbH</p> <p>* Preis für A6 55 TFSI quattro. ** Preis für A6 50 TFSI e quattro S line.</p>	C6P	<b>3.740,-</b> 3.142,86 <b>2.540,-</b> 2.134,45 <b>2.040,-</b> 1.714,29	●	-	-	●	-
 <p><b>Räder Audi Sport, 5-V-Speichen-Struktur, anthrazitschwarz, glanzgedreht<sup>3</sup></b> 8,5 J x 21, Reifen 255/35 R 21</p> <p>Ein Angebot der Audi Sport GmbH</p> <p>* Preis für A6 50 TFSI e quattro S line.</p>	V60	<b>3.740,-</b> 3.142,86 <b>2.540,-</b> 2.134,45 <b>2.440,-</b> 2.050,42 <b>2.040,-</b> 1.714,29	●	-	-	●	-

# Winterräder

		Bestellschlüssel	EUR inkl. 19% MwSt. <sup>1</sup> EUR ohne MwSt. <sup>1</sup>	AG advanced	AG S line	S6	AG 50 TFSI e	AG S line 55 TFSI e
	<p><b>Räder, 10-Speichen</b> 7,5 J x 17, Winterreifen 225/60 R 17 schneekettentauglich, zulässige Höchstgeschwindigkeit 210 km/h Hinweis: nicht für 55 TFSI bestellbar</p>	7EJ	1.650,- 1.386,55	●	●	-	-	-
	<p><b>Räder, 5-Arm</b> 8,0 J x 18, Winterreifen 225/55 R 18 schneekettentauglich, zulässige Höchstgeschwindigkeit 240 km/h</p>	7EZ	2.300,- 1.932,77	●	●	-	●	●
	<p><b>Räder, 10-Speichen-Dynamik</b> 8,0 J x 19, Winterreifen 245/45 R 19 schneekettentauglich, zulässige Höchstgeschwindigkeit 240 km/h Hinweis: nicht in Verbindung mit 18-Zoll-Sommerrädern bestellbar</p>	7FH	2.900,- 2.436,97	●	●	●	●	●

# Räder Sonstiges



		Bestellschlüssel	EUR inkl. 19% MwSt. <sup>1</sup> EUR ohne MwSt. <sup>1</sup>	A6 advanced	A6 S line	S6	A6 50 TFSI e	A6 S line 55 TFSI e
<b>Ganzjahresreifen</b>	Größe 225/55 R 18, zulässige Höchstgeschwindigkeit 240 km/h Hinweis: nur in Verbindung mit 18-Zoll-Rädern bestellbar	195	190,- 159,66	●	●	-	-	-
<b>Rollwiderstandsoptimierte Reifen höchstgeschwindigkeitstauglich</b>	Größe 225/55 R 18 Hinweis: nur in Verbindung mit 18-Zoll-Rädern bestellbar	J62	150,- 126,05	●	●	-	●	-
<b>Reserverad, platzsparend</b>	Höchstgeschwindigkeit 80 km/h	1G5	180,- 151,26	●	●	●	-	-
<b>Reifendruck-Kontrollanzeige</b>	Bei Druckverlust an einem oder mehreren Rädern erfolgt eine optische und akustische Warnung im Audi virtual cockpit plus.			○	○	○	○	○
<b>Reifendruck-Kontrollsystem</b>	Während der Fahrt überwachen Reifendruckensoren den eingestellten Luftdruck der Räder. Auch bei werkseitig gelieferten Winterrädern. Bei Druckverlust an einem oder mehreren Rädern erfolgt eine optische und akustische Warnung im Audi virtual cockpit plus und MMI. Der Status der Luftdrücke und der Temperaturen der einzelnen Räder wird beim Fahren im MMI-System angezeigt.	7K3	300,- 252,10	●	●	●	●	●
<b>Reifenreparaturset</b>				○	○	○	○	○
<b>Radschrauben mit Diebstahlsicherung und Radlöserkennung</b>	Radschrauben können nur mit dem individuell angepassten Adapter gelöst werden. Die Radlöserkennung warnt bei einer Lockerung der Radschrauben im Audi virtual cockpit (plus).	1PR	35,- 29,41	●	●	●	●	●
<b>Bordwerkzeug</b>				○	○	○	○	○
<b>Audi Neuwagen-Reifengarantie</b>	Die Audi Neuwagen-Reifengarantie mit 36 Monaten Laufzeit ab Fahrzeugübergabe an den Erstkunden <sup>6</sup> – für alle Audi Modelle. Mit dem Erwerb Ihres neuen Audi durch Kauf, Finanzierung oder Leasing erhalten Sie auf alle ab Werk am Fahrzeug montierten Audi Original Reifen die Audi Neuwagen-Reifengarantie inklusive. Hiervon erfasst sind auch zusätzliche Audi Original Reifen als Teil von Winterkompletträdern (4 Stück), die Sie zusammen mit Ihrem neuen Audi erwerben.	Y4R	ohne Mehrpreis	●	●	●	●	●

# Design- und Ausstattungspakete

		Bestellschlüssel	EUR inkl. 19% MwSt. <sup>1</sup> EUR ohne MwSt. <sup>1</sup>	A6 advanced	A6 S line	S6	A6 50 TFSI e	A6 S line 55 TFSI e
<b>Interieur S line</b>	betont die Sportlichkeit des Interieurs eindrucksvoll mit aufeinander abgestimmten Ausstattungen und Materialien  Interieur S line beinhaltet: <ul style="list-style-type: none"> <li>▶ Sportsitze vorn mit 4-Wege-Lendenwirbelstütze</li> <li>▶ Sitzbezüge in Stoff Sequenz/Leder-Kombination mit S-Prägung in den Lehnen der Vordersitze</li> <li>▶ Rücksitzlehne, geteilt umklappbar</li> <li>▶ Lederlenkrad 3-Speichen mit Multifunktion und Schaltwippen in Schwarz mit Kontrastnähten inklusive Lenkradgriffen in perforiertem Leder und S-Emblem</li> <li>▶ Dekoreinlagen Aluminium matt gebürstet dunkel</li> <li>▶ Dachhimmel in Stoff schwarz (Der Audi A6 S line 55 TFSI e erhält in Serie Interieur S line ohne schwarzen Dachhimmel.)</li> <li>▶ Pedalerie und Fußstütze aus Edelstahl</li> <li>▶ Einstiegsleisten mit Aluminiumeinlegern vorn und hinten, beleuchtet, vorn mit S-Schriftzug</li> </ul> * Für A6 Limousine. ** Für A6 Avant.	WQS	2.980,-	●*	●*	-	●*	○
			2.504,20					
			2.580,-	●**	●**	-	●**	○
			2.168,07					
<b>Businesspaket</b>	<ul style="list-style-type: none"> <li>▶ Assistenzpaket Tour</li> <li>▶ Komfortklimaautomatik 4-Zonen</li> <li>▶ Sitzheizung vorne</li> <li>▶ Audi phone box</li> <li>▶ Innenspiegel automatisch abblendend</li> <li>▶ Außenspiegel automatisch abblendend</li> <li>▶ adaptive Scheibenwischer mit integrierten Waschdüsen</li> <li>▶ Fernlichtassistent</li> </ul>	WDC	3.500,-	●	●	-	-	-
			2.941,18					
			2.900,-	-	-	-	●	●
			2.436,97					

# Licht



	Bestellschlüssel	EUR inkl. 19% MwSt. <sup>1</sup> EUR ohne MwSt. <sup>1</sup>	AG advanced	AG S line	S6	AG 50 TFSI e	AG S line 55 TFSI e
<p><b>LED-Scheinwerfer</b></p>  <p>Die LED-Scheinwerfer erzeugen eine tageslichtähnliche Ausleuchtung der Fahrbahn und überzeugen durch einen geringen Energieverbrauch, eine hohe Lebensdauer und eine gute Wahrnehmung für andere. Zusätzlich verringert das Allwetterlicht die Eigenblendung bei schlechten Sichtverhältnissen.</p> <p>Die LED-Scheinwerfer beinhalten folgende Funktionalitäten:</p> <ul style="list-style-type: none"> <li>▶ Tagfahrlicht</li> <li>▶ Abblendlicht</li> <li>▶ Fernlicht</li> <li>▶ Positionslicht</li> <li>▶ Blinklicht</li> <li>▶ Allwetterlicht</li> </ul> <p>Heckleuchten in LED-Technologie überzeugen durch eine schnellere Aktivierung des Schluss- und Bremslichts, wodurch eine frühere Wahrnehmung durch den nachfolgenden Verkehr ermöglicht wird. Die markante Lichtsignatur ist ein sichtbares Erkennungszeichen nach hinten.</p>			○	○	○	○	-
<p><b>Matrix LED-Scheinwerfer, LED-Heckleuchten und Scheinwerfer-Reinigungsanlage</b></p>  <p>Die Audi Matrix LED-Technologie ermöglicht eine präzise und hoch aufgelöste Ausleuchtung der Straße. Blendeffekte für entgegenkommende bzw. vorausfahrende Fahrzeuge können deutlich reduziert werden.</p> <p>Werden diese durch das Kamerasystem erkannt, blendet das System selektiv nur den Bereich des erkannten Fahrzeugs aus, während in den restlichen Segmenten das Fernlicht aktiv bleibt. Die deutlich verbesserte Ausleuchtung der Fahrbahn gegenüber LED-Scheinwerfern erhöht die Sicherheit und den Komfort bei Fahrten in der Dunkelheit.</p> <p>Das dynamische Blinklicht der LED-Heckleuchten läuft beim Blinken immer zur Außenseite in Abbiegerichtung und ist dadurch gut wahrnehmbar.</p> <p>Die Scheinwerfer-Reinigungsanlage ermöglicht es, zum Beispiel bei ungünstigen Witterungsverhältnissen die Scheinwerfer zu reinigen, und sorgt damit für mehr Licht auf der Straße.</p> <p>Die Matrix LED-Scheinwerfer mit LED-Heckleuchten und Scheinwerfer-Reinigungsanlage beinhalten folgende Funktionalitäten:</p> <ul style="list-style-type: none"> <li>▶ dynamisches Blinklicht hinten</li> <li>▶ optisch aufgewertetes Tagfahrlicht</li> <li>▶ Abblendlicht</li> <li>▶ Fernlicht</li> <li>▶ Positionslicht</li> <li>▶ Abbiegelicht (Ergänzung der seitlichen Ausleuchtung beim Abbiegen)</li> <li>▶ Allwetterlicht (zur Verringerung der Eigenblendung bei schlechten Sichtverhältnissen)</li> <li>▶ Rangierlicht (Ausleuchtung des Rangierbereichs vorn seitlich beim Rückwärtsfahren)</li> </ul>	PX6	990,- 831,93	●	●	●	●	○

# Licht

		Bestellschlüssel	EUR inkl. 19% MwSt. <sup>1</sup> EUR ohne MwSt. <sup>1</sup>	A6 advanced	A6 S line	S6	A6 50 TFSI e	A6 S line 55 TFSI e
<b>Matrix LED-Scheinwerfer, LED-Heckleuchten und Scheinwerfer-Reinigungsanlage (Fortsetzung)</b> <ul style="list-style-type: none"> <li>▶ Autobahnlicht (erweiterte Leuchtreichweite bei hohen Geschwindigkeiten)</li> <li>▶ automatisch-dynamische Leuchtweitenregulierung</li> <li>▶ Markierungslicht (in Verbindung mit Nachtsichtassistenten<sup>2, 7</sup>)</li> <li>▶ LED-Heckleuchten mit dynamischem Blinklicht</li> <li>▶ Bremsleuchten</li> <li>▶ Schlussleuchten</li> <li>▶ Heckkennzeichenleuchten</li> <li>▶ Rückfahrleuchten</li> <li>▶ Scheinwerfer-Reinigungsanlage</li> </ul>								
<b>HD Matrix LED-Scheinwerfer und LED-Heckleuchten und Scheinwerfer-Reinigungsanlage</b>  <p>Die innovativen, mehrzeiligen HD Matrix LED-Scheinwerfer ermöglichen durch ihre höhere Auflösung eine präzisere Ausleuchtung der Straße im Vergleich zu LED-Scheinwerfern. Blendeffekte für entgegenkommende bzw. vorausfahrende Fahrzeuge können deutlich reduziert werden.</p> <p>Mit ihrer aufregenden Lichtsignatur werden die Scheinwerfer zu prägenden Elementen einer progressiven Designsprache. Bei Tag und bei Nacht.</p> <p>Die LED-Heckleuchten umfassen ein dynamisches Blinklicht, Bremsleuchten, Schlussleuchten, Heckkennzeichenleuchten, Rückfahrleuchten und einseitige Nebelschlussleuchte in LED-Technologie. Ein entscheidender Vorteil der Heckleuchten in LED-Technologie ist die schnellere Aktivierung des Schluss- und Bremslichts, was zu einer früheren Wahrnehmung durch den nachfolgenden Verkehr führt.</p> <p>Das dynamische Blinklicht der HD Matrix LED-Scheinwerfer und der LED-Heckleuchten läuft beim Blinken immer zur Außenseite in Abbiegerichtung und ist dadurch gut wahrnehmbar.</p> <p>Die dynamische Lichtinszenierung der Coming-Home-/Leaving-Home-Funktion sorgt für zusätzliche Helligkeit auf dem Weg vom bzw. zum Fahrzeug.</p> <p>Die HD Matrix LED-Scheinwerfer mit dynamischer Lichtinszenierung und dynamischem Blinklicht beinhalten folgende Funktionalitäten:</p> <ul style="list-style-type: none"> <li>▶ Tagfahrlicht</li> <li>▶ Abblendlicht</li> <li>▶ Fernlicht</li> <li>▶ Positionslicht</li> <li>▶ dynamisches Blinklicht</li> </ul>	PXC	<b>1.800,-</b> 1.512,61 <b>810,-</b> 680,67	●	●	●	●	-	

● = als Sonderausstattung lieferbar ○ = Serienausstattung - = kein Angebot. Erläuterungen zu den Fußnoten finden Sie ab Seite 138.



		Bestellschlüssel	EUR inkl. 19% MwSt. <sup>1</sup> EUR ohne MwSt. <sup>1</sup>	AG advanced	AG S line	S6	AG 50 TFSI e	AG S line 55 TFSI e
<b>HD Matrix LED-Scheinwerfer und LED-Heckleuchten und Scheinwerfer-Reinigungsanlage</b> (Fortsetzung)	<ul style="list-style-type: none"> <li>▶ Allwetterlicht (zur Verringerung der Eigenblendung bei schlechten Sichtverhältnissen)</li> <li>▶ dynamische Lichtinszenierung der Coming-Home-/Leaving-Home-Funktion</li> <li>▶ Abbiegelicht (Ergänzung der seitlichen Ausleuchtung beim Abbiegen)</li> <li>▶ Rangierlicht (Ausleuchtung des Rangierbereichs vorn seitlich beim Rückwärtsfahren)</li> <li>▶ Autobahnlicht (erweiterte Leuchtreichweite bei hohen Geschwindigkeiten)</li> <li>▶ automatisch-dynamische Leuchtweitenregulierung</li> <li>▶ statisches Kurvenlicht (Ergänzung der seitlichen Ausleuchtung in engen Kurven)</li> <li>▶ Markierungslicht (in Verbindung mit Nachtsichtassistenten<sup>2, 7</sup>) zur Markierung erkannter Fußgänger_innen</li> <li>▶ LED-Heckleuchten mit dynamischer Lichtinszenierung und dynamischem Blinklicht</li> <li>▶ Scheinwerfer-Reinigungsanlage</li> </ul>							
<b>Scheinwerfer-Reinigungsanlage</b>	<p>Die Scheinwerfer-Reinigungsanlage sorgt für mehr Licht auf der Straße, besonders bei ungünstigen Witterungsverhältnissen. Durch eine Reinigung mit Wasser und Hochdruck wird eine bessere Leuchtkraft und eine gute Sicht durch geringe Streuung erzeugt.</p> <p>Hinweis: nur in Verbindung mit LED-Scheinwerfern bestellbar</p>	8X1	310,- 260,50	●	●	●	●	○
<b>Fernlichtassistent<sup>7</sup></b>	<p>Durch automatisches Ein- und Ausschalten des Fernlichts wird das Blenden des Gegenverkehrs und anderer Verkehrsbeteiligter innerhalb der Systemgrenzen vermindert.</p> <p>Der Fernlichtassistent erkennt im Rahmen der Systemgrenzen selbstständig Scheinwerfer des Gegenverkehrs, Rückleuchten anderer Fahrzeuge und Lichtquellen von Ortschaften. Je nach Verkehrssituation wird das Fernlicht automatisch ein- oder ausgeschaltet. Das System verbessert damit die Sicht und sorgt für einen Zugewinn an Komfort.</p>	8G3	140,- 117,65	●	●	●	●	-
<b>Innenbeleuchtung</b>	<ul style="list-style-type: none"> <li>▶ Dachmodul vorn und hinten, inklusive Leseleuchten (kapazitiv geschaltet)</li> <li>▶ Make-up-Spiegel für Fahrer und Beifahrer beleuchtet</li> <li>▶ Einstiegsleuchten auf den Unterseiten der Türen vorn</li> <li>▶ Türinnenbetätigung vorn/hinten</li> <li>▶ Ablagefach vorn</li> <li>▶ Handschuhfach</li> <li>▶ Fußraumbeleuchtung vorn/hinten</li> <li>▶ Kofferraumbeleuchtung rechts/links</li> </ul>			○	○	○	○	○
<b>Ambiente-Lichtpaket</b>	<p>Das Ambiente-Lichtpaket bietet zusätzlich zur serienmäßigen Innenbeleuchtung:</p> <ul style="list-style-type: none"> <li>▶ Einstiegsleuchten auf den Unterseiten der Türen hinten</li> <li>▶ Ambiente Stofffeldbeleuchtung der Türen vorn und hinten</li> <li>▶ Vorfelddbeleuchtung in den Türgriffen außen vorn und hinten</li> <li>▶ Ambientebeleuchtung der Instrumententafel</li> </ul>	QQ1	320,- 268,91	●	●	●	●	●



# Licht

		Bestellschlüssel	EUR inkl. 19% MwSt. <sup>1</sup> EUR ohne MwSt. <sup>1</sup>	A6 advanced	A6 S line	S6	A6 50 TFSI e	A6 S line 55 TFSI e
<b>Ambiente-Lichtpaket plus</b>	<p>Das Ambiente-Lichtpaket plus taucht den Innenraum in ein stimmungsvolles, mehrfarbiges Licht. Die Eleganz des Designs wird durch die gezielte Beleuchtung von Konturen und Flächen betont.</p> <p>Die Farbwelt im Innenraum des Audi A6 kann ganz nach individuellem Wunsch konfiguriert werden.</p> <p>Das Ambiente-Lichtpaket plus beinhaltet die Umfänge der serienmäßigen Innenbeleuchtung und des Ambiente-Lichtpakets:</p> <ul style="list-style-type: none"> <li>▶ Dachmodul vorn und hinten, inklusive Leseleuchten (kapazitiv geschaltet)</li> <li>▶ Make-up-Spiegel auf Fahrer- und Beifahrerseite, beleuchtet</li> <li>▶ Einstiegsleuchten auf den Unterseiten der Türen vorn und hinten</li> <li>▶ Türinnenbetätigung vorn und hinten</li> <li>▶ Ablagefach vorn</li> <li>▶ Handschuhfach</li> <li>▶ Fußraumbeleuchtung vorn und hinten</li> <li>▶ Gepäckraumbeleuchtung rechts und links</li> <li>▶ Vorfeldbeleuchtung aus den Türgriffen außen vorn und hinten</li> </ul> <p>Für die Anpassung stehen sechs vordefinierte Farbprofile zur Verfügung. Zusätzlich können ein interaktives und ein individuelles Farbprofil aktiviert werden. Das interaktive Farbprofil wird durch die jeweiligen Audi drive select-Modi gesteuert. Beim individuellen Farbprofil können 30 Farben ausgewählt werden. Die Kontur- bzw. Ambientebeleuchtung wird farblich getrennt angepasst.</p> <p>Farbliche Anpassungsmöglichkeiten für:</p> <ul style="list-style-type: none"> <li>▶ Türtaschen vorn und hinten</li> <li>▶ Konturbeleuchtung der Türen vorn und hinten</li> <li>▶ Ambiente-Stofffeldbeleuchtung der Türen vorn und hinten</li> <li>▶ Ambientebeleuchtung der Mittelkonsole vorn</li> <li>▶ Konturbeleuchtung der Mittelkonsole vorn</li> <li>▶ Konturbeleuchtung mit beleuchtetem quattro Schriftzug bzw. unbeleuchteten Audi Ringen (bei Vorderradantrieb) in der Instrumententafel auf der Beifahrerseite</li> <li>▶ Ambientebeleuchtung der Instrumententafel</li> </ul> <p>Bei aktiviertem Themenwelt-Motiv passt das Ambiente-Lichtpaket plus die Farbstimmung automatisch an das aktivierte Themenwelt-Motiv an.</p>	QQ2	570,- 478,99	●	●	●	●	●

# Spiegel und Dachsysteme

		Bestellschlüssel	EUR inkl. 19% MwSt. <sup>1</sup> EUR ohne MwSt. <sup>1</sup>	AG advanced	AG S line	S6	AG 50 TFSI e	AG S line 55 TFSI e
<b>Innenspiegel abblendbar</b>				○	○	○	○	○
<b>Innenspiegel automatisch abblendend, rahmenlos</b>	Der rahmenlose und automatisch abblendende Innenspiegel vermindert Blendeffekte. Der nachfolgende Verkehr kann so bei Dunkelheit besser wahrgenommen werden.	4L6	<b>175,-</b> 147,06	●	●	●	●	●
<b>Außenspiegel in Wagenfarbe</b>		6FA	ohne Mehrpreis	○	○	●	○	-
<b>Außenspiegel in Aluminiumoptik</b>				-	-	○	-	-
<b>Außenspiegel in Schwarz</b>	Hinweis: nur in Verbindung mit Optikpaket schwarz bestellbar	6FJ	<b>105,-</b> 88,24	-	-	●	●	○
<b>Außenspiegel elektrisch einstell- und beheizbar</b>	mit integriertem LED-Blinklicht, inkl. beheizbarer Scheibenwaschdüsen, Spiegelglas asphärisch			○	○	-	○	○
<b>Außenspiegel elektrisch einstell-, beheiz- und anklappbar</b>	Die Außenspiegel verfügen über ein integriertes LED-Blinklicht und eine Bordsteinautomatik für den Beifahreraußenspiegel sowie über Spiegelglas asphärisch. Durch die Bordsteinautomatik klappt der Beifahreraußenspiegel bei eingelegtem Rückwärtsgang nach unten und ermöglicht der fahrenden Person eine bessere Sicht auf die Bordsteinkante.	6XE	<b>250,-</b> 210,08	●	●	-	●	●
<b>Außenspiegel elektrisch einstell-, beheiz- und anklappbar mit Memory-Funktion</b>	Die Außenspiegel verfügen über ein integriertes LED-Blinklicht und eine Bordsteinautomatik für den Beifahreraußenspiegel sowie über Spiegelglas asphärisch. Durch die Bordsteinautomatik klappt der Beifahreraußenspiegel bei eingelegtem Rückwärtsgang nach unten und ermöglicht der fahrenden Person eine bessere Sicht auf die Bordsteinkante. Die Memory-Funktion speichert die persönlichen Einstellungen im Fahrzeugschlüssel.	6XF	<b>250,-</b> 210,08	●	●	○	●	●
<b>Außenspiegel elektrisch einstell-, beheiz- und anklappbar, beidseitig automatisch abblendend</b>	Die Außenspiegel verfügen über ein integriertes LED-Blinklicht und eine Bordsteinautomatik für den Beifahreraußenspiegel sowie über Spiegelglas asphärisch. Durch die Bordsteinautomatik klappt der Beifahreraußenspiegel bei eingelegtem Rückwärtsgang nach unten und ermöglicht der fahrenden Person eine bessere Sicht auf die Bordsteinkante.	6XK	<b>350,-</b> 294,12	●	●	-	●	●
<b>Außenspiegel elektrisch einstell-, beheiz- und anklappbar, beidseitig automatisch abblendend mit Memory-Funktion</b>	Die Außenspiegel verfügen über ein integriertes LED-Blinklicht und eine Bordsteinautomatik für den Beifahreraußenspiegel sowie über Spiegelglas asphärisch. Durch die Bordsteinautomatik klappt der Beifahreraußenspiegel bei eingelegtem Rückwärtsgang nach unten und ermöglicht der fahrenden Person eine bessere Sicht auf die Bordsteinkante. Die Memory-Funktion speichert die persönlichen Einstellungen im Fahrzeugschlüssel.	6XL	<b>350,-</b> 294,12 <b>100,-</b> 84,03	●	●	-	●	●

# Spiegel und Dachsysteme

		Bestellschlüssel	EUR inkl. 19% MwSt. <sup>1</sup> EUR ohne MwSt. <sup>1</sup>	A6 advanced	A6 S line	S6	A6 50 TFSI e	A6 S line 55 TFSI e
<b>Panorama-Glasdach</b>	 <p>für A6 Limousine:</p> <ul style="list-style-type: none"> <li>▶ extragroße, getönte Glasfläche für ein progressives Design</li> <li>▶ elektrische Betätigung zum Ausstellen und Öffnen</li> <li>▶ inklusive eines elektrisch bedienbaren, lichtdichten Sonnenschutzrollos</li> <li>▶ Komfortöffnung und -schließung von außen über den Funkschlüssel</li> <li>▶ sorgt für einen angenehmen, lichtdurchfluteten Innenraum</li> <li>▶ verbessertes Innenraumklima durch effiziente Entlüftung</li> <li>▶ integrierter Windabweiser reduziert Windgeräusche bei geöffnetem Dach</li> </ul>	3FB	1.650,- 1.386,55	●	●	●	●	●
<b>Panorama-Glasdach</b>	 <p>für A6 Avant:</p> <ul style="list-style-type: none"> <li>▶ zweiteiliges Glasdach</li> <li>▶ extragroße, getönte Glasfläche für ein progressives Design</li> <li>▶ elektrische Betätigung zum Ausstellen und Öffnen des vorderen Glaselementes</li> <li>▶ inklusive eines elektrisch bedienbaren, lichtdichten Sonnenschutzrollos für die Front- und Fondpassagiere</li> <li>▶ Komfortöffnung und -schließung von außen über den Funkschlüssel</li> <li>▶ sorgt für einen angenehmen, lichtdurchfluteten Innenraum</li> <li>▶ verbessertes Innenraumklima durch effiziente Entlüftung</li> <li>▶ integrierter Windabweiser reduziert Windgeräusche bei geöffnetem Dach</li> </ul>	3FU	1.890,- 1.588,24	●	●	●	●	●

# Schließsysteme

		Bestellschlüssel	EUR inkl. 19% MwSt. <sup>1</sup> EUR ohne MwSt. <sup>1</sup>	AG advanced	AG S line	S6	AG 50 TFSI e	AG S line 55 TFSI e
<p><b>Komfortschlüssel mit sensorgesteuerter Gepäckraumriegelung</b></p> <p>Mit dem Komfortschlüssel kann das Fahrzeug durch drahtlose Kommunikation zwischen dem Schlüssel und dem Fahrzeug an den Türen und der Gepäckraumklappe geöffnet und über die Sensoren an den Türgriffen auch wieder verschlossen werden.</p> <p>Durch Betätigung des Türgriffs kann das Fahrzeug ohne aktive Verwendung des Schlüssels geöffnet werden. Dies ist bei allen Türen möglich. Zum Verriegeln des Fahrzeugs von außen genügt das Berühren einer der Sensortasten, die sich an allen Türgriffen befinden. Dazu muss der Komfortschlüssel lediglich mitgeführt werden.</p> <p>Ein komfortables Entriegeln und Öffnen der Gepäckraumklappe ist mittels der Gepäckraumtaste des Komfortschlüssels oder, wenn man gerade keine Hand frei hat, mit einer Fußgeste durch Kick-Bewegung am Heck möglich.</p> <p>Die Freigabe der Startberechtigung erfolgt ebenfalls ohne aktive Betätigung des Komfortschlüssels. Der Komfortschlüssel muss dazu im Fahrzeug mitgeführt werden. Das Starten und Abstellen erfolgt über die Start-Stop-Taste in der Mittelkonsole.</p> <p>Eine hochwertige optische Differenzierung auf der Schlüsselober- und -unterseite durch hochglanzlackierte schwarze Komponenten und seitliche Metallspangen in Aluminiumoptik macht die innovativen Funktionen des Komfortschlüssels sichtbar.</p>	PGC	840,- 705,88	●	●	-	●	●	
<p><b>Komfortschlüssel mit sensorgesteuerter Gepäckraumriegelung inkl. Diebstahlwarnanlage</b></p> <p>Mit dem Komfortschlüssel kann das Fahrzeug durch drahtlose Kommunikation zwischen dem Schlüssel und dem Fahrzeug an den Türen und der Gepäckraumklappe geöffnet und über die Sensoren an den Türgriffen auch wieder verschlossen werden. Inklusive Diebstahlwarnanlage.</p> <p>Durch Betätigung des Türgriffs kann das Fahrzeug ohne aktive Verwendung des Schlüssels geöffnet werden. Dies ist bei allen Türen möglich. Zum Verriegeln des Fahrzeugs von außen genügt das Berühren einer der Sensortasten, die sich an allen Türgriffen befinden. Dazu muss der Komfortschlüssel lediglich mitgeführt werden.</p> <p>Ein komfortables Entriegeln und Öffnen der Gepäckraumklappe ist mittels der Gepäckraumtaste des Komfortschlüssels oder, wenn man gerade keine Hand frei hat, mit einer Fußgeste durch Kick-Bewegung am Heck möglich.</p> <p>Die Freigabe der Startberechtigung erfolgt ebenfalls ohne aktive Betätigung des Komfortschlüssels. Der Komfortschlüssel muss dazu im Fahrzeug mitgeführt werden. Das Starten und Abstellen erfolgt über die Start-Stop-Taste in der Mittelkonsole.</p> <p>Eine hochwertige optische Differenzierung auf der Schlüsselober- und -unterseite durch hochglanzlackierte schwarze Komponenten und seitliche Metallspangen in Aluminiumoptik macht die innovativen Funktionen des Komfortschlüssels sichtbar.</p> <p>Die Diebstahlwarnanlage dient zur Überwachung von Türen, Front- und Gepäckraumklappe. Das mit den Türschlössern gekoppelte Safelock® verhindert ein Öffnen der Türen von innen, sobald das Fahrzeug über den Fahrzeugschlüssel verschlossen worden ist (länderspezifische Verfügbarkeit).</p>	PGB	1.340,- 1.126,05 840,- 705,88	●	●	-	●	●	

# Schließsysteme

		Bestellschlüssel	EUR inkl. 19% MwSt. <sup>1</sup> EUR ohne MwSt. <sup>1</sup>	A6 advanced	A6 S line	S6	A6 50 TFSI e	A6 S line 55 TFSI e
<b>Diebstahlwarnanlage</b>	<p>Das Paket beinhaltet folgende Sonderausstattungen:</p> <p>► <b>Diebstahlwarnanlage</b> Die Diebstahlwarnanlage dient zur Überwachung von Türen, Front- und Gepäckraumklappe. Das mit den Türschlössern gekoppelte Safelock<sup>8</sup> verhindert ein Öffnen der Türen von innen, sobald das Fahrzeug über den Fahrzeugschlüssel verschlossen worden ist.</p> <p>Die Diebstahlwarnanlage bietet außerdem:</p> <ul style="list-style-type: none"> <li>► abschaltbare Innenraumüberwachung auf Ultraschallbasis</li> <li>► Warnung im Falle eines Diebstahls durch Neigungswinkelsensor</li> <li>► akkugestütztes Signalhorn gegen Leitungsmanipulation</li> </ul> <p>► <b>Funkschlüssel, mit Safelock<sup>8</sup></b> Der Funkschlüssel dient zur Ent- und Verriegelung der Türen, der Gepäckraum- und der Tankklappe.</p> <p>Das Starten und Abstellen des Motors erfolgt über die Start-Stop-Taste. Im Funktionsumfang enthalten sind Keyless-Go und die Komfortschließung/-öffnung der Fenster.</p> <p>Safelock verhindert ein Öffnen der Türen von innen, sobald das Fahrzeug über den Fahrzeugschlüssel verschlossen worden ist.</p>	PG2	500,- 420,17	●	●	○	●	●
<b>Funkschlüssel</b>	Der Funkschlüssel dient zur Ent- und Verriegelung der Türen, der Gepäckraum- und der Tankklappe. Das Starten und Abstellen des Motors erfolgt über die Start-Stop-Taste. Im Funktionsumfang enthalten sind Keyless-Go und die Komfortschließung/-öffnung der Fenster. Der Funkschlüssel ist beim S6 mit dem S6-Emblem mit roter Raute signiert.			○	○	○	○	○

		Bestellschlüssel	EUR inkl. 19% MwSt. <sup>1</sup> EUR ohne MwSt. <sup>1</sup>	A6 advanced	A6 S line	S6	A6 50 TFSI e	A6 S line 55 TFSI e
<b>Audi connect Schlüssel<sup>9</sup></b>	 <p>Das Android-Smartphone<sup>10</sup> wird zum digitalen Fahrzeugschlüssel. Es übernimmt Funktionen wie Öffnen und Schließen des Fahrzeugs, indem das Smartphone unmittelbar an den Griff der Fahrertür gehalten wird. Nach der Ablage des Smartphones<sup>10</sup> in der Mittelarmlehne vorn kann das Fahrzeug über die Start-Stop-Taste gestartet werden, um die Fahrt zu beginnen. Ebenso komfortabel erfolgt das Abstellen des Fahrzeugs.</p> <p>Der Audi connect Schlüssel bietet:</p> <ul style="list-style-type: none"> <li>▶ bis zu 5 digitale Fahrzeugschlüssel, die an weitere Personen einfach und bequem über die myAudi App<sup>11, 12</sup> auf dem Smartphone weitergegeben werden können</li> <li>▶ eine NFC-fähige Schlüsselkarte zur schnellen Weitergabe an Dritte (z. B. Parkservice)</li> </ul> <p>Der Audi connect Schlüssel benötigt ein geeignetes Android-Smartphone<sup>10</sup>, das den kontaktlosen Übertragungsstandard Near Field Communication (NFC) unterstützt.</p> <p>Zudem ist ein aktivierter und verifizierter myAudi Account<sup>13</sup> der Hauptnutzerin/des Hauptnutzers des Fahrzeugs erforderlich, um den Dienst zu nutzen. Die myAudi Smartphone-App zur Vergabe und Verwaltung der digitalen Fahrzeugschlüssel ist kostenlos erhältlich.</p> <p>Der Audi connect Schlüssel ist ab Neufahrzeugauslieferung zunächst für 24 Monate kostenfrei nutzbar und verlängert sich danach einmalig kostenfrei um 12 Monate. Anschließend kann der Audi connect Schlüssel kostenpflichtig verlängert werden.</p>	2F1	160,- 134,45	●	●	●	●	●
<b>Gepäckraumklappe automatisch öffnend</b>	<p>Beim Entriegeln der Gepäckraumklappe durch den Schlüssel oder über die Softtouch-Taste in der Griffmulde der Gepäckraumklappe schwenkt diese automatisch auf, um den Zugang zu vereinfachen. Manuelles Schließen der Gepäckraumklappe.</p>			○	○	○	○	○
<b>Gepäckraumklappe elektrisch öffnend und schließend</b>	<p>Mit einem Druck auf die Taste auf dem Komfortschlüssel<sup>2</sup>, in der Fahrertür oder auf die Softtouch-Taste des Gepäckraumklappengriffs kann die Gepäckraumklappe elektrisch geöffnet oder geschlossen werden.</p> <p>In Verbindung mit dem Komfortschlüssel<sup>2</sup> ist eine Fußgeste durch Kick-Bewegung am Heck ausreichend, um die Gepäckraumklappe zu entriegeln und zu öffnen. Es gibt viele Möglichkeiten, die Gepäckraumklappe zu öffnen und zu schließen. Einfach und bequem.</p> <p>Die Zuziehhilfe erleichtert das manuelle Schließen, wenn es erforderlich ist. Das Öffnen der Gepäckraumklappe bei niedrigen Deckenhöhen wird durch einen programmierbaren Öffnungswinkel noch komfortabler und sicherer.</p> <p>Eine elektrisch öffnende und schließende Gepäckraumabdeckung, die zusätzlich manuell bedienbar ist, bietet noch mehr Komfort beim Be- und Entladen.</p> <p>Hinweis: Serie für A6/S6 Avant</p>	4E7	530,- 445,38	●	●	●	●	●

# Schließsysteme

		Bestellschlüssel	EUR inkl. 19% MwSt. <sup>1</sup> EUR ohne MwSt. <sup>1</sup>	A6 advanced	A6 S line	S6	A6 50 TFSI e	A6 S line 55 TFSI e
<b>Elektrische Zuziehhilfe für Türen</b>	Die elektrische Zuziehhilfe sorgt für geräuscharmes und zuverlässiges Schließen der Fahrzeugtüren. Es genügt, die Türen leicht ins Schloss fallen zu lassen: Die elektrische Zuziehhilfe zieht nicht vollständig eingerastete Türen durch Unterstützung eines Servomotors automatisch ins Schloss. Hinweis: nur in Verbindung mit Ambiente-Lichtpaket bestellbar	GZ2	640,- 537,82	●	●	●	●	●
<b>Garagentoröffner</b>	Die fest in das Bedienkonzept integrierte Steuerungs- und Sendeeinheit ist frei programmierbar. Touchscreen-Felder zur Bedienung können individuell benannt werden. Insgesamt können bis zu acht verschiedene Systeme gespeichert werden. Die verwendete Funktechnologie gewährleistet Zuverlässigkeit und Sicherheit. Ein externer Zugriff auf das Steuerungssystem über das Internet ist nicht möglich.  Bei Annäherung an den gespeicherten Standort erscheint eine entsprechende Benachrichtigung zur Auslösung des Sendevorgangs. Zur Einrichtung des Systems steht eine benutzerfreundlich geführte Programmierunterstützung über das MMI touch response mit passenden Bordbuchinformationen zur Verfügung. Durch die feste Integration der universellen Funkfernbedienung müssen keine Handsender mehr mitgeführt werden, da mit dem Garagentoröffner (HomeLink®) das Fahrzeug selbst die Schnittstelle zu Haussystemen wird.  Hinweis: Informationen zur Kompatibilität mit bestehenden Garagen- und Außentoren sowie funkfernbedienbaren Sicherheitssystemen und Beleuchtungsanlagen erhalten Sie bei Ihrem Audi Partner oder unter <a href="http://www.homelink.com">www.homelink.com</a> . Nicht kompatible Systeme können durch Installation eines Universalempfängers empfangsbereit gemacht werden. Zur Sicherstellung der Kompatibilität mit älteren „Euro-HomeLink“-Garagentoren (27-MHz-, 30-MHz- und 40-MHz-Band) wenden Sie sich bitte an Ihren Audi Partner.	VC2	250,- 210,08	●	●	●	●	●



# Verglasung

		Bestellschlüssel	EUR inkl. 19% MwSt. <sup>1</sup> EUR ohne MwSt. <sup>1</sup>	AG advanced	AG S line	S6	AG 50 TFSI e	AG S line 55 TFSI e
<b>Wärmeschutzverglasung Frontscheibe</b>	Die Wärmeschutzverglasung aus Verbundsicherheitsglas reflektiert UV-Strahlung und kann damit das Aufheizen des Fahrzeuginnenraums reduzieren.			○	○	○	○	○
<b>Scheiben seitlich und hinten in Wärmeschutzverglasung</b>	Scheiben seitlich und hinten in Wärmeschutzverglasung			○	○	○	○	○
<b>Akustikverglasung für Tür- und Seitenscheiben</b>	Verbesserung der Außengeräuschkämmung durch Doppelverglasung. In Verbindung mit Sonnenschutzverglasung abgedunkelt sind nur die vorderen Türscheiben in Akustikverglasung ausgeführt.	VW0	500,- 420,17	●	●	●	●	●
<b>Drahtlos beheizbare Klimakomfort- und Akustikverglasung Frontscheibe</b>	Die flächige Beheizung der Frontscheibe aus Klimakomfort- und Akustikverglasung erleichtert die Sicht nach vorn unter verschiedensten Witterungsbedingungen. Die beheizbare Wischblattablaage kann das Festfrieren des Wischers bei Minustemperaturen verhindern. Die Steuerung erfolgt über die Komfortklimaautomatik. Zusätzlich vermindert die Reflexionsbeschichtung der Frontscheibe ein Aufheizen des Innenraums bei starker Sonneneinstrahlung.	4GR	590,- 495,80	●	●	●	●	●
<b>Heckscheibe, hintere Tür- und Seitenscheiben in Klarglas</b>		QL1	ohne Mehrpreis	○	○	○	○	●
<b>Sonnenschutzverglasung abgedunkelt</b>	Heckscheibe, hintere Tür- und Seitenscheiben abgedunkelt	QL5	450,- 378,15	●	●	●	●	○
<b>Adaptive Scheibenwischer mit integrierten Waschdüsen</b>	Das adaptive Scheibenwischsystem ermöglicht durch gründlichere Reinigung eine Verbesserung der Sicht bei jedem Wetter. Die Reinigungsflüssigkeit wird direkt vor die Wischerblätter gesprüht und nahezu ohne Verzögerung weggewischt, sodass auch während des Wischvorgangs die Sicht weitestgehend frei bleibt. Das System ist beheizbar und unterstützt beim Befreien der Scheibe von Eis durch ein Enteisungsprogramm.  Ihre Vorteile: ▶ verbesserte Sicht durch gründlichere Reinigung ▶ sofortiges Wegwischen der Reinigungsflüssigkeit nach dem Aufsprühen ▶ unterstützt das Entfernen von Eis durch beheizbares System	9PF	360,- 302,52	●	●	●	●	●
<b>Sonnenschutzrollo manuell für die Türscheiben hinten</b>	Hinweis: nur für A6/S6 Avant bestellbar	3Y4	200,- 168,07	●	●	●	●	●
<b>Sonnenschutzrollo elektrisch für die Heckscheibe, manuell für die Türscheiben hinten</b>	Hinweis: nur für A6/S6 Limousine bestellbar	3Y5	500,- 420,17	●	●	●	●	●
<b>Sonnenblende auf Fahrer- und Beifahrerseite</b>				○	○	○	○	○
<b>Sonnenblende auf Fahrer- und Beifahrerseite, ausziehbar</b>		5XF	60,- 50,42	●	●	●	●	●



# Weitere Außenausstattungen



		Bestellschlüssel	EUR inkl. 19% MwSt. <sup>1</sup> EUR ohne MwSt. <sup>1</sup>	AG advanced	AG S line	S6	AG 50 TFSI e	AG S line 55 TFSI e
<b>Vorbereitung für Anhängervorrichtung</b>	Die Vorbereitung für die Anhängervorrichtung beinhaltet die technischen Voraussetzungen für eine spätere Nachrüstung einer Anhängervorrichtung. Eine Anhängervorrichtung ist über Audi Original Zubehör erhältlich und sollte durch eine Fachwerkstatt nachgerüstet werden, da unter Umständen zusätzliche Umbauten am Fahrzeug erforderlich sind.	1D8	200,- 168,07	●	●	●	●	●
<b>Anhängervorrichtung schwenkbar, mit elektrischer Entriegelung</b>	Die mechanisch schwenkbare Anhängervorrichtung lässt sich komfortabel über eine Auslösevorrichtung ent- bzw. verriegeln. Sie verfügt über einen mechanisch schwenkbaren Kugelkopf mit elektrischer Entriegelung, der über eine Taste im Gepäckraum gesteuert wird. Der Kugelkopf wie auch die Kugelkopfstange sind aus geschmiedetem Stahl gefertigt. Die Spannstablisierung erfolgt während der Fahrt über die elektronische Stabilisierungskontrolle (ESC). Eine zusätzlich integrierte schwenkbare Systemsteckdose ermöglicht den Dauerbetrieb von elektrischen Geräten im Anhänger oder Wohnwagen auch während der Fahrt. Die Anhängervorrichtung sowie die Systemsteckdose können unsichtbar hinter die Stoßfängerschürze geschwenkt werden.	1D4	990,- 831,93	●	●	●	●	●
<b>Anhängervorrichtung inkl. Anhängerassistent<sup>7</sup></b>	Die mechanisch schwenkbare Anhängervorrichtung lässt sich komfortabel über eine Auslösevorrichtung ent- bzw. verriegeln. Sie verfügt über einen mechanisch schwenkbaren Kugelkopf mit elektrischer Entriegelung, der über eine Taste im Gepäckraum gesteuert wird. Der Kugelkopf wie auch die Kugelkopfstange sind aus geschmiedetem Stahl gefertigt. Die Spannstablisierung erfolgt während der Fahrt über die elektronische Stabilisierungskontrolle (ESC). Eine zusätzlich integrierte schwenkbare Systemsteckdose ermöglicht den Dauerbetrieb von elektrischen Geräten im Anhänger oder Wohnwagen auch während der Fahrt. Die Anhängervorrichtung sowie die Systemsteckdose können unsichtbar hinter die Stoßfängerschürze geschwenkt werden. Der Anhängerassistent unterstützt beim Einsatz des Fahrzeugs als Zugfahrzeug und ist kompatibel mit allen Anhängern mit starrer Deichsel. Bei der Rückwärtsfahrt kann das Gespann mit dem Anhängerassistenten automatisch gelenkt werden. Die Richtung wird dabei komfortabel per Touchbedienung auf dem MMI touch response-Display gesteuert. Das Kamerabild zeigt dabei bei der Rückwärtsfahrt den Systemzustand und die Reaktion des Gespanns sowie den aktuellen beziehungsweise den gewünschten Knickwinkel an. Bei aktivem System wird die Kollision zwischen Fahrzeug und Hänger beim Rückwärtsfahren vermieden.	1D9	1.190,- 1.000,00	●	●	●	●	●
<b>Modellbezeichnung und Leistungs-/Technologie-Schriftzug</b>				○	○	○	○	○
<b>Entfall Leistungs-/Technologie-Schriftzug</b>		2Z7	ohne Mehrpreis	●	●	-	-	-
<b>Entfall Modellbezeichnung und Leistungs-/Technologie-Schriftzug</b>		2Z0	ohne Mehrpreis	●	●	●	●	●

● = als Sonderausstattung lieferbar ○ = Serienausstattung - = kein Angebot. Erläuterungen zu den Fußnoten finden Sie ab Seite 138.

# Weitere Außenausstattungen

		Bestellschlüssel	EUR inkl. 19% MwSt. <sup>1</sup> EUR ohne MwSt. <sup>1</sup>	A6 advanced	A6 S line	S6	A6 50 TFSI e	A6 S line 55 TFSI e
<b>Fensterzierleisten Aluminiumoptik</b>	<p>Audi A6 Limousine und Audi A6 Avant: Dachrahmen und Fensterschachtleisten in Aluminium eloxiert</p> <p>Audi S6 Limousine: Dachrahmen und Fensterschachtleisten in Aluminium eloxiert</p> <p>Audi S6 Avant: Fensterschachtleisten in Aluminium eloxiert, B-Säulen-Verkleidung außen in Schwarz glänzend</p> <p>Hinweis: Serie für A6 50 TFSI e quattro advanced/S line; nicht erhältlich für A6 Limousine S line 55 TFSI e quattro</p>	4ZB	<b>190,-</b> 159,66 ohne Mehrpreis	○	○	○	●	-
<b>Optikpaket schwarz</b>	 <p>Schwarze Akzente für Eleganz und Sportlichkeit. Wenn schwarze Designelemente auf sportliches Design treffen, entsteht eine ganz individuelle Aura.</p> <p>Das Optikpaket schwarz beinhaltet:</p> <ul style="list-style-type: none"> <li>▶ schwarze Akzente im Bereich des Audi Singleframe, der Zierleisten an den Seitenscheiben, der Stoßfänger vorn und hinten inklusive der Endrohrblenden</li> <li>▶ Außenspiegelgehäuse in Schwarz<sup>2</sup></li> </ul> <p>Ausführung variiert je nach Modell und Ausstattung</p>	4ZD	<b>600,-</b> 504,20	●	●	●	●/-	○
<b>Optikpaket schwarz plus</b>	 <p>Schwarze Akzente für Eleganz und Sportlichkeit. Wenn schwarze Designelemente auf sportliches Design treffen, entsteht eine ganz individuelle Aura.</p> <p>Das Optikpaket schwarz plus beinhaltet:</p> <ul style="list-style-type: none"> <li>▶ schwarze Akzente im Bereich des Audi Singleframe, der Zierleisten an den Seitenscheiben, der Stoßfänger vorn und hinten, zwischen den Heckleuchten sowie im Bereich der Endrohroptik</li> <li>▶ Außenspiegelgehäuse in Schwarz<sup>2</sup></li> <li>▶ Audi Ringe vorn und hinten sowie Modellbezeichnung am Heck in Schwarz</li> <li>▶ für S-Modell: Modellbezeichnung im Kühlerschutzgitter in Schwarz</li> </ul> <p>Ausführung variiert je nach Modell und Ausstattung</p>	4ZP	<b>850,-</b> 714,29 <b>800,-</b> 672,27 <b>200,-</b> 168,07	-	-	●	-	-

		Bestellschlüssel	EUR inkl. 19% MwSt. <sup>1</sup> EUR ohne MwSt. <sup>1</sup>	A6 advanced	A6 S line	S6	A6 50 TFSI e	A6 S line 55 TFSI e
<b>Zierleisten schwarz</b>	Dachrahmen und Fensterschachteile in Schwarz hochglänzend, B-Säulen-Verkleidung außen in Schwarz hochglänzend, Heckleuchtenspanne in Chrom; bei A6 Avant Dachreling in Schwarz Hinweis: nicht erhältlich für A6 50 TFSI e quattro advanced/S line			-	-	-	O/-	-
<b>Dachreling Aluminium</b>	Hinweis: nicht für A6/S6 Limousine verfügbar	3S1	ohne Mehrpreis	○	○	○	-	●
<b>Dachreling, schwarz</b>	Hinweis: nur für A6 Avant advanced und S line und nur in Verbindung mit Optikpaket schwarz oder Optikpaket schwarz plus bestellbar	3S2	ohne Mehrpreis	●	●	●	●	○
<b>RS-Dachkantenspoiler</b>	auf der Gepäckraumklappe, in Wagenfarbe lackiert Hinweis: nur für A6/S6 Avant bestellbar; für A6 Avant nur in Verbindung mit S line Exterieurpaket bestellbar	5J3	<b>750,-</b> 630,25	●	●	●	-	-

# Interieur











Young to...  
Uhrzeit  
55  
4 May  
2023

Ambientbeleuchtung  
Kontrast  
Violon  
Solar  
Impuls  
Maritim  
Helligkeit  
Aus  
Heller +

quattro

22°C  
19°C  
AUTO  
AC  
AUTO  
OFF

# Sitzbezüge und Lederausstattungen





						
	Schwarz (FZ)	Schwarz (MP)	Sarderbraun (FK)	Okapibraun (MN)	Perlmuttbeige (FL)	Perlmuttbeige (FJ)
Normalsitz	Stoff Effekt*	-	-	Leder/mono.pur 550	Leder/mono.pur 550	Leder/mono.pur 550*
Sportsitz	Stoff Rhythmus	Leder Valcona* oder Mikrofaser Dinamica <sup>4</sup> /Leder-Kombination	-	-	-	-
Individualkontursitz	-	Leder Valcona/Leder Milano-Kombination perforiert mit Biese	Leder Valcona/Leder Milano-Kombination perforiert mit Biese	-	-	Leder Valcona/Leder Milano-Kombination perforiert mit Biese
Schalttafel oben	Schwarz	Schwarz	Schwarz	Schwarz	Schwarz	Schwarz
Schalttafel unten	Schwarz	Schwarz	Schwarz	Schwarz	Perlmuttbeige	Perlmuttbeige
Türbrüstung	Schwarz	Schwarz	Schwarz	Schwarz	Schwarz	Schwarz
Türspiegel	Schwarz	Schwarz	Schwarz	Schwarz	Perlmuttbeige	Perlmuttbeige
Türverkleidung	Schwarz	Schwarz	Schwarz	Schwarz	Schwarz	Perlmuttbeige
Mittelkonsole	Schwarz	Schwarz	Sarderbraun	Okapibraun	Perlmuttbeige	Perlmuttbeige
Wählhebel/Lenkrad	Schwarz	Schwarz	Schwarz	Schwarz	Schwarz	Schwarz
Sitzbezug/Mittelarmlehne	Schwarz	Schwarz	Sarderbraun	Okapibraun	Perlmuttbeige	Perlmuttbeige
Sicherheitsgurte	Schwarz	Schwarz	Schwarz	Schwarz	Perlmuttbeige	Perlmuttbeige
Teppichboden	Schwarz	Schwarz	Schwarz	Schwarz	Schwarz	Perlmuttbeige
Dachhimmel	Mondsilber	Mondsilber	Mondsilber	Mondsilber	Mondsilber	Mondsilber
Hutablage	Schwarz	Schwarz	Schwarz	Schwarz	Schwarz	Schwarz

Erläuterungen zu den Fußnoten finden Sie ab Seite 138. \* Abbildung zeigt Sitzbezug.



## S line Interieur

## S6

					
	Schwarz (MZ)	Rotorgrau (TJ)	Schwarz (MZ)	Rotorgrau (TJ)	Arrasrot (MD)
Sportsitz	Stoff Sequenz/Leder-Kombination oder Mikrofaser Dinamica Frequenz <sup>5</sup> /Leder-Kombination oder Leder Valcona*	Mikrofaser Dinamica Frequenz <sup>5</sup> /Leder-Kombination oder Leder Valcona*	Mikrofaser Dinamica Frequenz <sup>5</sup> /Leder-Kombination	Mikrofaser Dinamica Frequenz <sup>5</sup> /Leder-Kombination	-
Sportsitz plus	Leder Valcona	Leder Valcona	Mikrofaser Dinamica <sup>4</sup> /Leder-Kombination oder Leder Valcona*	Mikrofaser Dinamica <sup>4</sup> /Leder-Kombination oder Leder Valcona*	Leder Valcona*
Individualkontursitz	Leder Valcona/Leder Milano-Kombination perforiert	-	Leder Valcona/Leder Milano-Kombination perforiert	-	-
Schalttafel oben	Schwarz	Schwarz	Schwarz	Schwarz	Schwarz
Schalttafel unten	Schwarz	Schwarz	Schwarz	Schwarz	Schwarz
Türbrüstung	Schwarz	Schwarz	Schwarz	Schwarz	Schwarz
Türspiegel	Schwarz	Schwarz	Schwarz	Schwarz	Schwarz
Türverkleidung	Schwarz	Schwarz	Schwarz	Schwarz	Schwarz
Mittelkonsole	Schwarz	Rotorgrau	Schwarz	Rotorgrau	Arrasrot
Wählhebel (Kontrastnaht)	Schwarz (Felsgrau)	Schwarz (Felsgrau)	Schwarz (Felsgrau)	Schwarz (Felsgrau)	Schwarz (Felsgrau)
Lenkrad (Kontrastnaht)	Schwarz (Stahlgrau)	Schwarz (Stahlgrau)	Schwarz (Stahlgrau)	Schwarz (Stahlgrau)	Schwarz (Stahlgrau)
Sitzbezug/Mittelarmlehne (Kontrastnaht)	Schwarz (Felsgrau)	Rotorgrau (Anthrazit)	Schwarz (Felsgrau)	Rotorgrau (Anthrazit)	Arrasrot (Achatgrau)
Sicherheitsgurte	Schwarz	Schwarz	Schwarz	Schwarz	Schwarz
Teppichboden	Schwarz	Schwarz	Schwarz	Schwarz	Schwarz
Dachhimmel	Schwarz	Schwarz	Mondsilber	Mondsilber	Mondsilber
Hutablage	Schwarz	Schwarz	Schwarz	Schwarz	Schwarz

# Sitzbezüge und Lederausstattungen

		Bestellschlüssel	EUR inkl. 19% MwSt. <sup>1</sup> EUR ohne MwSt. <sup>1</sup>	AG advanced	AG S line	S6	AG 50 TFSI e	AG S line 55 TFSI e
<b>Stoff Effekt</b>	<ul style="list-style-type: none"> <li>▶ Sitzmittelbahn in Stoff Effekt schwarz</li> <li>▶ Sitzseitenwangen, Kopfstützen und Mittelarmlehne vorn in Stoff uni schwarz</li> </ul>			○	○	-	○	-
<b>Stoff Sequenz/Leder-Kombination mit S-Prägung</b>	<p>Das sportliche Innenraumambiente entsteht durch die Kombination aus den farblich aufeinander abgestimmten Materialien Stoff Sequenz und Leder und wird durch die S-Prägung in den Lehnen abgerundet.</p> <p>Stoff Sequenz/Leder-Kombination mit S-Prägung für Sportsitze vorn beinhaltet:</p> <ul style="list-style-type: none"> <li>▶ Sitzmittelbahnen in Stoff Sequenz schwarz</li> <li>▶ Sitzseitenwangen und Kopfstützenmittelbahnen vorn in Leder schwarz mit Kontrastnähten in Felsgrau</li> <li>▶ S-Prägung in den Lehnen der Vordersitze</li> </ul> <p>Das chromfrei gegerbte, gedeckte Leder akzentuiert die exklusive Anmutung des Fahrzeuginnenraums. Die komplette Durchfärbung und der Oberflächenschutz vermitteln Hochwertigkeit und sorgen für Langlebigkeit, Pflegeleichtigkeit und Lichtechtheit.</p> <p>Hinweis: nur in Verbindung mit Interieur S line; nicht in Verbindung mit Sportsitzen plus vorn</p>	N7V	ohne Mehrpreis	●	●	-	●	-
<b>Mikrofaser Dinamica<sup>4</sup>/Leder-Kombination</b>	<p>Mikrofaser Dinamica<sup>4</sup>/Leder-Kombination für Sportsitze vorn beinhaltet:</p> <ul style="list-style-type: none"> <li>▶ Sitzmittelbahnen der Vordersitze und der beiden äußeren Sitzplätze im Fond in Mikrofaser Dinamica<sup>4</sup> schwarz</li> <li>▶ Sitzseitenwangen, Kopfstützen, mittleren Sitz im Fond und Mittelarmlehne in Leder schwarz</li> </ul>	N5J	1.400,- 1.176,47	●	●	-	●	-
<b>Mikrofaser Dinamica<sup>4</sup>/Leder-Kombination mit S-Prägung und Rautensteppung</b>	<p>Die auf besonders sportliche Ansprüche abgestimmte Materialkombination von Mikrofaser Dinamica und hochwertigem Leder bietet angenehme Haptik sowie hohen Sitzkomfort. Durch die markante Rautensteppung der Sportsitze plus vorn kommt das progressive Interieur-Design noch mehr zur Geltung.</p> <p>Mikrofaser Dinamica/Leder-Kombination mit S-Prägung und Rautensteppung für Sportsitze plus vorn beinhaltet:</p> <ul style="list-style-type: none"> <li>▶ Sitzmittelbahnen der Vordersitze und der beiden äußeren Sitzplätze im Fond in Mikrofaser Dinamica schwarz mit Rautensteppung in Felsgrau oder rotorgrau mit Rautensteppung in Anthrazit</li> <li>▶ Sitzseitenwangen, Kopfstützenmittelbahn vorn, mittleren Sitz im Fond und Mittelarmlehne in Leder schwarz mit Kontrastnähten in Felsgrau oder rotorgrau mit Kontrastnähten in Anthrazit</li> <li>▶ S-Prägung in den Lehnen der Vordersitze</li> </ul> <p>Die Ausprägung des Leders akzentuiert die exklusive Anmutung des Fahrzeuginnenraums. Das chromfrei gegerbte, gedeckte Leder mit kompletter Durchfärbung und der Oberflächenschutz vermitteln Hochwertigkeit und sorgen für Langlebigkeit, Pflegeleichtigkeit und Lichtechtheit.</p>	N5V	ohne Mehrpreis	-	-	●	-	-

		Bestellschlüssel	EUR inkl. 19% MwSt. <sup>1</sup> EUR ohne MwSt. <sup>1</sup>	AG advanced	AG S line	S6	AG 50 TFSI e	AG S line 55 TFSI e
<b>Mikrofaser Dinamica Frequenz<sup>5</sup>/Leder-Kombination mit S-Prägung</b>	<p>Mikrofaser Dinamica Frequenz<sup>5</sup>/Leder-Kombination mit S-Prägung für Sportsitze vorn beinhaltet:</p> <ul style="list-style-type: none"> <li>▶ Sitzmittelbahn der Vordersitze und der beiden äußeren Sitzplätze im Fond in Mikrofaser Dinamica Frequenz<sup>5</sup></li> <li>▶ Sitzseitenwangen, Kopfstützen, mittleren Sitzplatz im Fond und Mittelarmlehne in Leder schwarz oder rotorgrau mit Kontrastnähten</li> <li>▶ S-Prägung in den Lehnen der Vordersitze</li> </ul> <p>Eine besonders auf sportliche Ansprüche abgestimmte Materialkombination. Mikrofaser Dinamica Frequenz<sup>5</sup> ist ein atmungsaktives Material in sportlicher Optik. Das chromfrei gegerbte, gedeckte Leder akzentuiert die exklusive Anmutung des Fahrzeuginnenraums. Die komplette Durchfärbung und der Oberflächenschutz vermitteln Hochwertigkeit und sorgen für Langlebigkeit, Pflegeleichtigkeit und Lichtechtheit.</p> <p>Hinweis: nur in Verbindung mit S line Interieur bestellbar</p>	N5K	600,- 504,20	●	●	○	●	○
<b>Leder/mono.pur 550-Kombination</b>	<p>Durch die Kombination von farblich aufeinander abgestimmtem Leder und Kunstleder mono.pur 550 entsteht ein hochwertiges Innenraumambiente.</p> <p>Leder/Kunstleder mono.pur 550-Kombination für Normalsitze vorn ohne Sitzbelüftung vorn beinhaltet:</p> <ul style="list-style-type: none"> <li>▶ Sitzmittelbahnen der Vordersitze und der beiden äußeren Fondsitze in Leder schwarz, okapibraun oder perlmuttbeige</li> <li>▶ Sitzseitenwangen, Kopfstützen, Mittelarmlehne vorn sowie mittleren Fondsitz in Kunstleder mono.pur 550 schwarz, okapibraun oder perlmuttbeige</li> <li>▶ bei Leder schwarz Kontrastnähte in Felsgrau, bei Leder okapibraun Kontrastnähte in Stahlgrau, bei Leder perlmuttbeige Kontrastnähte in Achatgrau</li> </ul> <p>Leder/Kunstleder mono.pur 550-Kombination für Normalsitze vorn mit Sitzbelüftung vorn beinhaltet:</p> <ul style="list-style-type: none"> <li>▶ Sitzmittelbahnen der Vordersitze, nicht belüftete Sitzmittelbahnen der beiden äußeren Fondsitze in Leder perforiert schwarz, okapibraun oder perlmuttbeige</li> <li>▶ Sitzseitenwangen, mittleren Fondsitzplatz, Kopfstützen und Mittelarmlehne vorn in Kunstleder mono.pur 550 schwarz, okapibraun oder perlmuttbeige</li> <li>▶ bei Leder schwarz Kontrastnähte in Felsgrau, bei Leder okapibraun Kontrastnähte in Stahlgrau, bei Leder perlmuttbeige Kontrastnähte in Achatgrau</li> </ul> <p>Das chromfrei gegerbte, gedeckte Leder akzentuiert die exklusive Anmutung des Fahrzeuginnenraums. Die komplette Durchfärbung und der Oberflächenschutz vermitteln Hochwertigkeit und sorgen für Langlebigkeit, Pflegeleichtigkeit und Lichtechtheit.</p>	N4M	1.050,- 882,35	●	●	-	●	-

# Sitzbezüge und Lederausstattungen

		Bestellschlüssel	EUR inkl. 19% MwSt. <sup>1</sup> EUR ohne MwSt. <sup>1</sup>	A6 advanced	A6 S line	S6	A6 50 TFSI e	A6 S line 55 TFSI e
<b>Leder Valcona</b>	<p>Leder Valcona trägt zur eleganten Ausstrahlung des Innenraums bei. Die sehr feine und angenehm warme Oberfläche unterstreicht den luxuriösen Charakter des Fahrzeugs.</p> <p>Leder Valcona für Sportsitze vorn beinhaltet:</p> <ul style="list-style-type: none"> <li>▶ Sitzmittelbahnen, ausgeprägte Sitzseitenwangen, Kopfstützen und Mittelarmlehne vorn in Leder Valcona schwarz</li> <li>▶ Kontrastnähte in Felsgrau</li> </ul> <p>Das nicht geprägte Semi-Anilin-Leder Valcona ist chromfrei gegerbt und durchgefärbt. Die lichteichten Farbpigmente sorgen für eine gleichmäßige Farbgebung. Der Verzicht auf eine ausgeprägte Lackschutzschicht erhöht die Atmungsaktivität des Leders.</p>	N5D	2.350,- 1.974,79	●	●	-	●	-
<b>Leder Valcona mit S-Prägung</b>	<p><b>Audi A6 Limousine und Audi A6 Avant:</b></p> <p>Leder Valcona trägt zur eleganten Ausstrahlung des Innenraums bei. Die S-Prägung und die sehr feine und angenehm warme Oberfläche unterstreichen den luxuriösen Charakter des Fahrzeugs.</p> <p>Leder Valcona mit S-Prägung für Sportsitze vorn im Interieur S line beinhaltet:</p> <ul style="list-style-type: none"> <li>▶ Sitzmittelbahnen, Sitzseitenwangen, Kopfstützen und Mittelarmlehne vorn in Leder Valcona schwarz mit Kontrastnähten in Felsgrau oder in Leder Valcona rotorgrau mit Kontrastnähten in Anthrazit</li> <li>▶ S-Prägung in den Lehnen der Vordersitze</li> </ul> <p>Leder Valcona mit S-Prägung für Sportsitze plus vorn im Interieur S line beinhaltet:</p> <ul style="list-style-type: none"> <li>▶ Sitzmittelbahnen, Sitzseitenwangen, Kopfstützen und Mittelarmlehne vorn in Leder Valcona schwarz mit Rautensteppung und Kontrastnähten in Felsgrau oder in Leder Valcona rotorgrau mit Rautensteppung und Kontrastnähten in Anthrazit</li> <li>▶ S-Prägung in den Lehnen der Vordersitze</li> </ul> <p>Das nicht geprägte Semi-Anilin-Leder Valcona ist chromfrei gegerbt und durchgefärbt. Die lichteichten Farbpigmente sorgen für eine gleichmäßige Farbgebung. Der Verzicht auf eine ausgeprägte Lackschutzschicht erhöht die Atmungsaktivität des Leders.</p> <p>Hinweis: nur in Verbindung mit Interieur S line</p>	N2R	1.550,- 1.302,52 950,- 798,32	●	●	-	●	-

		Bestellschlüssel	EUR inkl. 19% MwSt. <sup>1</sup> EUR ohne MwSt. <sup>1</sup>	AG advanced	AG S line	S6	AG 50 TFSI e	AG S line 55 TFSI e
<b>Leder Valcona mit S-Prägung</b> (Fortsetzung)	<p><b>Audi S6 Limousine und Audi S6 Avant:</b></p> <p>Leder Valcona trägt zur eleganten Ausstrahlung des Innenraums bei. Die S-Prägung und sehr feine und angenehm warme Oberfläche unterstreichen den luxuriösen Charakter des Fahrzeugs.</p> <p>Leder Valcona mit S-Prägung für Sportsitze plus vorn beinhaltet:</p> <ul style="list-style-type: none"> <li>▶ Sitzmittelbahnen, Sitzseitenwangen, Kopfstützen und Mittelarmlehne vorn in Leder Valcona schwarz mit Rautenstep- pung und Kontrastnähten in Felsgrau, in Leder Valcona rotorgrau mit Rautensteppung und Kontrastnähten in Anthrazit oder Leder Valcona arrasrot mit Rautensteppung und Kontrastnähten in Achatgrau</li> <li>▶ S-Prägung in den Lehnen der Vordersitze</li> </ul> <p>Das nicht geprägte Semi-Anilin-Leder Valcona ist chromfrei gegerbt und durchgefärbt. Die lichtechten Farbpigmente sorgen für eine gleichmäßige Farbgebung. Der Verzicht auf eine ausgeprägte Lackschutzschicht erhöht die Atmungsaktivität.</p>							
<b>Leder Valcona/Leder Milano-Kombination perforiert mit Biese</b>	<p>Das luxuriöse Ambiente entsteht durch die Kombination von zwei hochwertigen Lederarten: Leder Valcona und Leder Milano. Die Biese und die Kontrastnähte betonen die Konturen der Sitze und Interieurelemente.</p> <p>Leder Valcona/Leder Milano-Kombination perforiert mit Biese für Individualkontursitze vorn mit Sitzbelüftung beinhaltet:</p> <ul style="list-style-type: none"> <li>▶ Sitzmittelbahnen der Vordersitze und nicht belüftete Sitzmittelbahnen der äußeren Fondsitze in Leder Milano perforiert in Schwarz, Perlmutterbeige oder Sarderbraun</li> <li>▶ Sitzseitenwangen, mittleren Fondsitz, Kopfstützen, Mittelarmlehne vorn und Mittelarmlehne hinten in Leder Valcona schwarz, perlmuttbeige oder sarderbraun</li> <li>▶ Kontrastnähte und Biesen</li> </ul> <p>Leder Valcona trägt zur eleganten Ausstrahlung des Innenraums bei. Die sehr feine und angenehm warme Oberfläche unterstreicht den luxuriösen Charakter des Fahrzeugs. Das nicht geprägte Semi-Anilin-Leder Valcona ist chromfrei gegerbt und durchgefärbt. Die lichtechten Farbpigmente sorgen für eine gleichmäßige Farbgebung. Der Verzicht auf eine ausgeprägte Lackschutzschicht erhöht die Atmungsaktivität des Leders.</p> <p>Das chromfrei gegerbte, gedeckte Leder Milano perforiert akzentuiert die exklusive Anmutung des Interieurs. Die komplette Durchfärbung und der Oberflächenschutz vermitteln Hochwertigkeit und sorgen für Langlebigkeit, Pflegeleichtigkeit und Lichtechtheit.</p>	N0Q	2.350,- 1.974,79	●	●	-	●	-

# Sitzbezüge und Lederausstattungen

		Bestellschlüssel	EUR inkl. 19% MwSt. <sup>1</sup> EUR ohne MwSt. <sup>1</sup>	A6 advanced	A6 S line	S6	A6 50 TFSI e	A6 S line 55 TFSI e
<b>Leder Valcona/Leder Milano-Kombination perforiert</b>	<p><b>Audi A6 Limousine und Audi A6 Avant:</b> Das luxuriöse Ambiente entsteht durch die Kombination von zwei hochwertigen Lederarten: Leder Valcona und Leder Milano.</p> <p>Leder Valcona/Leder Milano-Kombination perforiert für Individualkontursitze vorn mit oder ohne Sitzbelüftung für Interieur S line beinhaltet:</p> <ul style="list-style-type: none"> <li>▶ Sitzmittelbahnen der Vordersitze und Sitzmittelbahn der beiden äußeren Fondsitze in Leder Milano perforiert schwarz (In Verbindung mit Sitzbelüftung ist die Sitzmittelbahn der beiden äußeren Fondsitze nicht belüftet.)</li> <li>▶ Sitzseitenwangen, mittleren Fondsitz, Kopfstützen, Mittelarmlehne vorn sowie Mittelarmlehne hinten in Leder Valcona schwarz</li> <li>▶ Kontrastnähte in Felsgrau</li> </ul> <p>Leder Valcona trägt zur eleganten Ausstrahlung des Innenraums bei. Die sehr feine und angenehm warme Oberfläche unterstreicht den luxuriösen Charakter des Fahrzeugs. Das nicht geprägte Semi-Anilin-Leder Valcona ist chromfrei gegerbt und durchgefärbt. Die lichteichten Farbpigmente sorgen für eine gleichmäßige Farbgebung. Der Verzicht auf eine ausgeprägte Lackschutzschicht erhöht die Atmungsaktivität des Leders.</p> <p>Das chromfrei gegerbte, gedeckte Leder Milano perforiert akzentuiert die exklusive Anmutung des Interieurs. Die komplette Durchfärbung und der Oberflächenschutz vermitteln Hochwertigkeit und sorgen für Langlebigkeit, Pflegeleichtigkeit und Lichteinheit.</p> <p><b>Audi S6 Limousine und Audi S6 Avant:</b> Das luxuriöse Ambiente entsteht durch die Kombination von zwei hochwertigen Lederarten: Leder Valcona und Leder Milano.</p> <p>Leder Valcona/Leder Milano-Kombination perforiert für Individualkontursitze vorn mit oder ohne Sitzbelüftung beinhaltet:</p> <ul style="list-style-type: none"> <li>▶ Sitzmittelbahnen der Vordersitze und Sitzmittelbahnen der beiden äußeren Fondsitze in Leder Milano perforiert schwarz (In Verbindung mit Sitzbelüftung ist die Sitzmittelbahn der beiden äußeren Fondsitze nicht belüftet.)</li> <li>▶ Sitzseitenwangen, mittleren Fondsitz, Kopfstützen, Mittelarmlehne vorn sowie Mittelarmlehne hinten in Leder Valcona schwarz</li> <li>▶ Kontrastnähte in Felsgrau</li> </ul> <p>Leder Valcona trägt zur eleganten Ausstrahlung des Innenraums bei. Die sehr feine und angenehm warme Oberfläche unterstreicht den luxuriösen Charakter des Fahrzeugs. Das nicht geprägte Semi-Anilin-Leder Valcona ist chromfrei gegerbt und durchgefärbt. Die lichteichten Farbpigmente sorgen für eine gleichmäßige Farbgebung. Der Verzicht auf eine ausgeprägte Lackschutzschicht erhöht die Atmungsaktivität des Leders.</p> <p>Das chromfrei gegerbte, gedeckte Leder Milano perforiert akzentuiert die exklusive Anmutung des Interieurs. Die komplette Durchfärbung und der Oberflächenschutz vermitteln Hochwertigkeit und sorgen für Langlebigkeit, Pflegeleichtigkeit und Lichteinheit.</p>	NOK	2.350,- 1.974,79 950,- 798,32	●	●	-	●	-

● = als Sonderausstattung lieferbar ○ = Serienausstattung - = kein Angebot. Erläuterungen zu den Fußnoten finden Sie ab Seite 138.

		Bestellschlüssel	EUR inkl. 19% MwSt. <sup>1</sup> EUR ohne MwSt. <sup>1</sup>	AG advanced	AG S line	S6	AG 50 TFSI e	AG S line 55 TFSI e
<b>Interieurelemente oben in Kunstleder</b>	Die Instrumententafel und Türbrüstungen in Kunstleder schwarz mit Kontrastnähten in Stahlgrau betonen dezent die Hochwertigkeit des Interieurs.	7HB	420,- 352,94	●	●	●	●	●
<b>Interieurelemente in Kunstleder oben und unten</b>	<p><b>Audi A6 Limousine und Audi A6 Avant:</b> Die Instrumententafel, Türbrüstungen, Armauflagen in den Türen und die Verkleidung der Mittelkonsole in Kunstleder mit farblich abgestimmten Kontrastnähten betonen dezent die Hochwertigkeit des Interieurs.</p> <p>Instrumententafel und Türbrüstungen in Kunstleder schwarz mit Kontrastnähten in Stahlgrau</p> <p>Armauflage in den Türen sowie Verkleidung der Mittelkonsole wahlweise in:</p> <ul style="list-style-type: none"> <li>▶ Kunstleder schwarz mit Kontrastnähten in Felsgrau</li> <li>▶ Kunstleder okapibraun mit Kontrastnähten in Stahlgrau</li> <li>▶ Kunstleder sarderbraun mit Kontrastnähten in Stahlgrau</li> <li>▶ Kunstleder perlmuttbeige mit Kontrastnähten in Achatgrau</li> <li>▶ Kunstleder rotorgrau mit Kontrastnähten in Anthrazit</li> </ul> <p><b>Audi S6 Limousine und Audi S6 Avant:</b> Die Instrumententafel, Türbrüstungen, Armauflagen in den Türen und die Verkleidung der Mittelkonsole in Kunstleder mit farblich abgestimmten Kontrastnähten betonen dezent die Hochwertigkeit des Interieurs.</p> <p>Instrumententafel und Türbrüstungen in Kunstleder schwarz mit Kontrastnähten in Stahlgrau</p> <p>Armauflage in den Türen sowie Verkleidung der Mittelkonsole wahlweise in:</p> <ul style="list-style-type: none"> <li>▶ Kunstleder schwarz mit Kontrastnähten in Felsgrau</li> <li>▶ Kunstleder rotorgrau mit Kontrastnähten in Anthrazit</li> <li>▶ Kunstleder arrasrot mit Kontrastnähten in Achatgrau</li> </ul>	7HD	770,- 647,06	●	●	●	●	●
<b>Interieurelemente oben und unten in Leder</b>	Die Instrumententafel, Türbrüstungen, Armauflagen in den Türen und die Verkleidung der Mittelkonsole in Leder mit farblich abgestimmten Kontrastnähten betonen dezent die Hochwertigkeit des Interieurs.	7HF	1.390,- 1.168,07	●	●	●	●	●
	<p>Instrumententafel und Türbrüstungen in Leder schwarz mit Kontrastnähten in Stahlgrau</p> <p>Armauflage in den Türen sowie Verkleidung der Mittelkonsole wahlweise in:</p> <ul style="list-style-type: none"> <li>▶ Leder Feinnappa schwarz mit Kontrastnähten in Felsgrau</li> <li>▶ Leder Feinnappa okapibraun mit Kontrastnähten in Stahlgrau</li> <li>▶ Leder Feinnappa sarderbraun mit Kontrastnähten in Stahlgrau</li> <li>▶ Leder Feinnappa perlmuttbeige mit Kontrastnähten in Achatgrau</li> <li>▶ Leder Feinnappa rotorgrau mit Kontrastnähten in Anthrazit</li> </ul>							

# Sitzbezüge und Lederausstattungen

		Bestellschlüssel	EUR inkl. 19% MwSt. <sup>1</sup> EUR ohne MwSt. <sup>1</sup>	A6 advanced	A6 S line	S6	A6 50 TFSI e	A6 S line 55 TFSI e
<b>Airbagkappe in Leder schwarz</b>	Die Airbagkappe am Lenkrad ist in Leder schwarz ausgeführt.	3HB	250,- 210,08	●	●	●	●	●
<b>Farbnähte rot, Audi Sport GmbH</b>	<p>Markante Kontrastnähte in Expressrot sorgen für deutlich sichtbare Akzente im Fahrzeuginnenraum und heben die Konturen stärker hervor. Sie sind die konsequente Ergänzung zum sportlichen Charakter des Ausstattungspakets Interieur S line.</p> <p>Folgende Umfänge sind mit Kontrastnähten in Expressrot ausgeführt:</p> <ul style="list-style-type: none"> <li>▶ Sitzbezüge</li> <li>▶ Mittelarmlehne vorn</li> <li>▶ Türarmauflagen</li> <li>▶ Mittelkonsole seitlich</li> <li>▶ Lenkrad</li> <li>▶ Wählhebelsmanschette</li> </ul> <p>Zusätzlich im Paket sind Gurtbänder schwarz mit rotem Rand enthalten (für Vordersitze sowie für die äußeren Fondsitze; mittlerer Gurt hinten bleibt schwarz).</p> <p>Farbnähte rot sind in Verbindung mit folgenden Ausstattungen verfügbar:</p> <ul style="list-style-type: none"> <li>▶ Interieur S line</li> <li>▶ Dachhimmel in Stoff schwarz (Bestandteil von Interieur S line) oder Dachhimmel in Mikrofaser Dinamica<sup>4</sup> schwarz Audi exclusive</li> <li>▶ Sportsitzen vorn mit Sitzbezügen in Leder Valcona schwarz mit S-Prägung oder in Mikrofaser Dinamica Frequenz<sup>5</sup>/ Leder-Kombination schwarz mit S-Prägung</li> <li>▶ Sportsitzen plus vorn mit Sitzbezügen in Leder Valcona schwarz mit S-Prägung und Rautensteppung</li> <li>▶ Interieurelementen oben und unten in Kunstleder oder Leder (Nähte bleiben an diesen Umfängen schwarz)</li> <li>▶ Lederlenkrad mit Lenkradheizung oder Sportkontur-Lederlenkrad, unten abgeflacht; jeweils im 3-Speichen-Design mit Multifunktion plus und Schaltwippen</li> </ul> <p>Ein Angebot der Audi Sport GmbH</p>	YYB	730,- 613,45	●	●	●	●	●



# Sitze auf Fahrer- und Beifahrerseite

		Bestellschlüssel	EUR inkl. 19% MwSt. <sup>1</sup> EUR ohne MwSt. <sup>1</sup>	AG advanced	AG S line	S6	AG 50 TFSI e	AG S line 55 TFSI e
<b>Normalsitze vorn</b>	Die Normalsitze vorn sind in Sitzhöhe, Sitzlängsposition, Lehnenneigung, Kopfstützenhöhe und Gurthöhe manuell einstellbar. Sie bieten angenehmen Sitzkomfort und können mit verschiedenen Sitzbezugmaterialien und -farben kombiniert werden.			○	○	-	○	-
<b>Sportsitze vorn</b>	auf sportliche Ambitionen abgestimmt; Sportsitze vorn mit ausgeprägter Form und individueller Einstellung  Es steht eine Vielzahl manueller Einstellmöglichkeiten zur Verfügung: ▶ Sitzhöhe ▶ Sitzlängsposition ▶ Lehnen- und Sitzneigung ▶ Kopfstützen- und Gurthöhe  Die Sportsitze vorn verfügen darüber hinaus über: ▶ ausgeprägte Sitzseitenwangen ▶ manuell ausziehbare Oberschenkelauflage ▶ elektrische 4-Wege-Lendenwirbelstütze	Q1D	<b>635,-</b> 533,61	●	●	○	●	○
<b>Sportsitze plus vorn</b>	Die Sportsitze plus vorn können in ihrer Position an die individuellen Bedürfnisse angepasst werden. Dazu steht eine Vielzahl elektrischer Einstellmöglichkeiten für Sitzhöhe, Sitzlängsposition, Lehnenneigung sowie die manuell ausziehbare Oberschenkelauflage zur Verfügung. Die 4-Wege-Lendenwirbelstütze ist ebenfalls elektrisch verstellbar. Die Gurthöhe kann manuell eingestellt werden. Überaus markant sind die Rautensteppung sowie die S-Prägung in den Lehnen und die integrierten Kopfstützen der Vordersitze.	Q4Q	<b>1.630,-</b> 1.369,75 <b>995,-</b> 836,13 <b>660,-</b> 554,62	●	●	-	●	-
<b>Individualkontursitze vorn mit Memory-Funktion</b>	Individualkontursitze vorn können in Form und Position an die individuellen Bedürfnisse angepasst werden.  Es steht eine Vielzahl elektrischer Einstellmöglichkeiten zur Verfügung: ▶ Sitzhöhe ▶ Sitzlängsposition ▶ Lehnen- und Sitzneigung ▶ Oberschenkelauflage  Die Individualkontursitze vorn verfügen darüber hinaus über: ▶ pneumatisch verstellbare Sitz- und Lehnenwangen sowie Lendenwirbelstütze ▶ manuell einstellbare Kopfstützenhöhe und -abstand sowie Gurthöhe ▶ Memory-Funktion für Fahrer- und Beifahrersitz sowie Außenspiegel	PS8	<b>2.500,-</b> 2.100,84 <b>1.865,-</b> 1.567,23 <b>895,-</b> 752,10	●	●	-	●	-
<b>Vordersitze manuell einstellbar</b>				○	○	-	○	○

# Sitze auf Fahrer- und Beifahrerseite





		Bestellschlüssel	EUR inkl. 19% MwSt. <sup>1</sup> EUR ohne MwSt. <sup>1</sup>	AG advanced	AG S line	S6	AG 50 TFSI e	AG S line 55 TFSI e
<b>Vordersitze elektrisch einstellbar mit Memory-Funktion für den Fahrersitz</b>	Die Sitzhöhe, die Sitzlängsposition, die Sitz- und Lehnenneigung der Vordersitze sowie die 4-Wege-Lendenwirbelstütze lassen sich elektrisch auf die individuellen Bedürfnisse einstellen. Die Memory-Funktion für die Fahrerseite bietet zwei Speicherplätze pro persönlichem Nutzer-Profil für die elektrisch einstellbaren Vordersitze und die Außenspiegel. Über die Speichertaste können die Einstellungen gespeichert und abgerufen werden.  Die Einstiegshilfe erleichtert das Ein- bzw. Aussteigen. Ist die Zündung ausgeschaltet, fährt beim Öffnen der Fahrertür der zugehörige Sitz nach hinten.	PV3	1.250,- 1.050,42 970,- 815,13	● -	● -	○ -	● -	- ●
<b>Kopfstützen vorn</b>	für die Vordersitze manuell in der Höhe verstellbar			○	○	○	○	○
<b>Variable Kopfstützen für die Vordersitze</b>	mit manueller Einstellung von Kopfstützenhöhe und -abstand Hinweis: nicht bestellbar für Sportsitze plus vorn	5ZC	150,- 126,05	●	●	●	●	●
<b>Komfortmittellarmlehne vorn</b>	in der Länge verschiebbar und in der Neigung einstellbar			○	○	○	○	○
<b>Sitzheizung vorn</b>	Die Sitzheizung beheizt die Sitz- und Lehnenmittelbahn sowie in Verbindung mit einer Lederausstattung und Sportsitzen vorn die Sitzseitenwangen der Vordersitze. Am unteren MMI touch response-Display – dem Klimabedienteil – ist die Sitzheizung für Fahrer- und Beifahrersitz individuell mehrstufig einstellbar.	4A3	380,- 319,33	●	●	●	●	●
<b>Sitzheizung vorn und hinten</b>	Die Sitzheizung beheizt die Sitz- und Lehnenmittelbahn der Vorder- und der äußeren Fondsitze sowie in Verbindung mit einer Lederausstattung, Sportsitzen vorn und Sportsitzen plus vorn die Sitzseitenwangen der Vordersitze. Am unteren MMI touch response-Display – dem Klimabedienteil – ist die Sitzheizung für Fahrer- und Beifahrersitz individuell mehrstufig einstellbar. Die äußeren Fondsitze sind ebenfalls mehrstufig getrennt regelbar.	4A4	760,- 638,66	●	●	●	●	●
<b>4-Wege-Lendenwirbelstütze für die Vordersitze</b>	elektrisch, horizontal und vertikal einstellbar	7P1	280,- 235,29	●	●	○	●	○
<b>Sitzbelüftung vorn</b>	Die aktive Sitzbelüftung reguliert die Belüftung von Fahrer- und Beifahrersitz. Zur Belüftung wird Luft mittels Lüfter durch das perforierte Leder der Sitz- und Lehnenmittelbahn angesaugt. Die Stärke des Luftstroms ist in drei Stufen am unteren MMI touch response-Display – dem Klimabedienteil – einstellbar. Der Unterkühlschutz wird durch automatische Beheizung erreicht.  Hinweis: Bei der Sitzbelüftung vorn ist das Leder der Vorder- und der äußeren Fondsitze perforiert.	4D3	800,- 672,27	●	●	●	●	●
<b>Sitzbelüftung und Massagefunktion vorn</b>	Die aktive Sitzbelüftung reguliert die Belüftung an der Sitz- und Lehnenmittelbahn. Auch bei hohen Außentemperaturen sorgt sie für ein angenehmes Sitzklima. Zur Belüftung wird Luft mittels Lüfter durch das perforierte Leder der Sitz- und Lehnenmittelbahn von Fahrer- und Beifahrersitz angesaugt. Die Stärke des Luftstroms ist in drei Stufen am unteren MMI touch response-Display – dem Klimabedienteil – einstellbar. Der Unterkühlschutz wird durch automatische Beheizung erreicht.  Verfügbare Massageprogramme: Welle, Klopfen, Stretch, Erholung, Rücken, Schulter, Aktivierung, Vitalisierung	4D8	1.550,- 1.302,52	●	●	●	●	●

# Sitze im Fond

		Bestellschlüssel	EUR inkl. 19% MwSt. <sup>1</sup> EUR ohne MwSt. <sup>1</sup>	A6 advanced	A6 S line	S6	A6 50 TFSI e	A6 S line 55 TFSI e
<b>Rücksitzlehne, geteilt umklappbar</b>	Die ausgeprägten äußeren Fondsitze sind optisch an die Vordersitze angepasst. Zusätzlich verfügt die Rücksitzbank über eine weitere Sitzmöglichkeit in der Mitte. Die drei integrierten Kopfstützen hinten sind manuell in der Höhe einstellbar. Die L-Form ermöglicht eine gute Durchsicht nach hinten. Die Rücksitzbank verfügt über drei 3-Punkt-Gurte. Die Rücksitzlehne ist im Verhältnis 40 : 20 : 40 teilbar oder vollständig umklappbar. Zusätzlich mit Lehnenfernentriegelung im Kofferraum. Die einteilige Mittelarmlehne hinten ist klappbar und mit einem Ablagefach ausgestattet. Ein herausnehmbares Trennnetz, karosserie-seitig oder an der umgeklappten Rücksitzlehne zu befestigen, ist sowohl bei hochgestellter oder einseitig umgeklappter als auch bei beidseitig umgeklappter Rücksitzlehne hilfreich. Hinweis: Serie für A6/S6 Avant	3NT	400,- 336,13	●	●	●	●	○
<b>Rücksitzbank/-lehne nicht umlegbar</b>				○	○	○	○	○
<b>Kindersitzbefestigung ISOFIX und Top Tether für die äußeren Fondsitze</b>	Robuste Haltevorrichtung zur praktischen Befestigung von i-Size- und ISOFIX-Kindersitzen auf den äußeren Fondsitzen. Mit dem sogenannten Top Tether steht ein zusätzlicher Befestigungspunkt oben am Sitz zur Verfügung. Das bewährte ISOFIX-System verbindet einfache Handhabung mit einem Schutz für Kinder im Fahrzeug. Die empfohlenen Kindersitze von Audi Original Zubehör erhalten Sie bei Ihrem Audi Partner.			○	○	○	○	○
<b>Kindersitzbefestigung ISOFIX für den Beifahrersitz</b>	Robuste Haltevorrichtung zur praktischen Befestigung von ISOFIX-Kindersitzen auf dem Beifahrersitz. Das bewährte ISOFIX-System verbindet einfache Handhabung mit einem Schutz für Kinder im Fahrzeug. Der Deaktivierungsschalter des Beifahrerairbags sowie die elektrische Kindersicherung der hinteren Türen ergänzen die Schutzfunktionen. Die empfohlenen Kindersitze von Audi Original Zubehör erhalten Sie bei Ihrem Audi Partner.	PIH	40,- 33,61	●	●	●	●	●

# Dekorelemente



		Bestellschlüssel	EUR inkl. 19% MwSt. <sup>1</sup> EUR ohne MwSt. <sup>1</sup>	AG advanced	AG S line	S6	AG 50 TFSI e	AG S line 55 TFSI e
<b>Dekoreinlagen</b>								
	▶ <b>Feinlack graphitgrau</b>			○	○	-	○	-
	▶ <b>Aluminium Fragment</b>	5MU	440,- 369,75	●	●	-	●	-
	▶ <b>Aluminium matt gebürstet dunkel</b> Hinweis: nur in Verbindung mit Interieur S line	5TG	ohne Mehrpreis	●	●	○	●	○
	▶ <b>Carbon Körper Struktur</b> Hinweis: nur in Verbindung mit Interieur S line	5MK	750,- 630,25	●	●	●	●	●
	▶ <b>Holz Olivenbaum braun naturell</b> Hinweis: nicht in Verbindung mit Interieur S line	7TT	770,- 647,06	●	●	-	●	-
	▶ <b>Holz Eschenmaser vulkangrau naturell</b>	7TN	770,- 647,06 330,- 277,31	●	●	-	●	-
				-	-	●	-	●

● = als Sonderausstattung lieferbar ○ = Serienausstattung - = kein Angebot. Erläuterungen zu den Fußnoten finden Sie ab Seite 138.



# Dekorelemente

		Bestellschlüssel	EUR inkl. 19% MwSt. <sup>1</sup> EUR ohne MwSt. <sup>1</sup>	A6 advanced	A6 S line	S6	A6 50 TFSI e	A6 S line 55 TFSI e
Dekoreinlagen (Fortsetzung)	▶ Holz Birke linear graubraun naturell	7TC	770,- 647,06	●	●	-	●	-
	▶ Mikrofaser Dinamica schwarz <sup>4</sup>	7TH	990,- 831,93	●	●	-	●	●
	Ein Angebot der Audi Sport GmbH		550,- 462,18	-	-	●	-	-
<b>Bedientasten schwarz matt</b>				○	○	○	○	○
<b>Bedientasten schwarz glänzend mit haptischem Feedback und Aluminiumoptik Interieur</b>	Bedientastenleiste in der Mittelkonsole und Lichttasten in Schwarz glänzend, Bedientasten- sowie Lichttastenleiste mit haptischem Feedback; Lichttastenleiste inklusive Annäherungssensorik; Bedientasten Fahrerassistenzsysteme, Tasten für Parkbremse, Auto-Hold-Funktion, Zentralverriegelung vorn und hinten, Verriegelung hinten, Rahmen um die Türinnenbetätigung sowie Fensterheber in Aluminiumoptik	G55	340,- 285,71	●	●	●	●	●

# Dachhimmel/Heckablage



		Bestellschlüssel	EUR inkl. 19% MwSt. <sup>1</sup>	EUR ohne MwSt. <sup>1</sup>	A6 advanced	A6 S line	S6	A6 50 TFSI e	A6 S line 55 TFSI e
<b>Dachhimmel in Stoff</b>	serienmäßig in Mondsilber				○	○	○	○	○
<b>Dachhimmel in Stoff schwarz</b>		6NQ	320,- 268,91		●	●	●	●	●
<b>Dachhimmel in Mikrofaser Dinamica<sup>4</sup> schwarz Audi exclusive</b>	Dachhimmel, obere Säulenverkleidung und Sonnenblenden in Mikrofaser Dinamica <sup>4</sup> schwarz  Ein Angebot der Audi Sport GmbH  Hinweis: nur in Verbindung mit Bang & Olufsen Advanced Soundsystem, 4-Zonen-Komfortklimaautomatik, Sonnenblenden mit Make-up-Spiegel beleuchtet auf Fahrer- und Beifahrerseite, ausziehbar und einem Lichtpaket bestellbar; nur für A6 Avant bestellbar	6NA	2.050,- 1.722,69		●	●	-	-	-

# Lenkräder/Wählhebel

			Bestellschlüssel	EUR inkl. 19% MwSt. <sup>1</sup> EUR ohne MwSt. <sup>1</sup>	AG advanced	AG S line	S6	AG 50 TFSI e	AG S line 55 TFSI e
<b>Lederlenkrad mit Multifunktion</b> 	<p>Höhe und Abstand des Lenkrads sind manuell einstellbar, optional (elektrische Lenksäulenverstellung) wird eine Automatik für den komfortablen Ein- und Ausstieg angeboten. Zur komfortablen Bedienung der umfangreichen serienmäßigen und optionalen Infotainment-Umfänge ist das Lenkrad mit zwölf Multifunktionstasten ausgestattet.</p> <p>Hinweis: nicht in Verbindung mit Assistenzpaket Tour oder Assistenzpaket Plus erhältlich</p>	22B		○	○	-	○	-	
<b>Doppelspeichen-Lederlenkrad mit Multifunktion und Schaltwippen</b> 	<p>Das Doppelspeichen-Lederlenkrad überzeugt durch sein progressives Lenkraddesign mit Aluminiumoptik und liegt gut in der Hand. Das Leder von Lenkrad und Wählhebelknauf ist farblich auf die gewählte Farbe der Instrumententafeloberseite abgestimmt.</p> <p>Höhe und Abstand des Lenkrads sind manuell einstellbar. In Verbindung mit der elektrischen Lenkradeinstellung<sup>2</sup> wird eine Automatik für den komfortablen Ein- und Ausstieg angeboten.</p> <p>Zur komfortablen Bedienung der umfangreichen serienmäßigen und optional gegen Aufpreis erhältlichen Infotainment-Umfänge ist das Lenkrad mit zwölf Multifunktionstasten ausgestattet. Schaltwippen ermöglichen das manuelle Wechseln der Fahrstufen.</p>	22Q	120,- 100,84	●	●	-	●	-	
<b>Doppelspeichen-Lederlenkrad mit Multifunktion, Schaltwippen und Lenkradheizung</b> 	<p>Das Doppelspeichen-Lederlenkrad überzeugt durch sein progressives Lenkraddesign mit Aluminiumoptik und liegt gut in der Hand. Das Leder von Lenkrad und Wählhebelknauf ist farblich auf die gewählte Farbe der Instrumententafeloberseite abgestimmt.</p> <p>Höhe und Abstand des Lenkrads sind manuell einstellbar. In Verbindung mit der elektrischen Lenkradeinstellung<sup>2</sup> wird eine Automatik für den komfortablen Ein- und Ausstieg angeboten.</p> <p>Zur komfortablen Bedienung der umfangreichen serienmäßigen und optional gegen Aufpreis erhältlichen Infotainment-Umfänge ist das Lenkrad mit zwölf Multifunktionstasten ausgestattet. Schaltwippen ermöglichen das manuelle Wechseln der Fahrstufen. Zusätzlich ist der Lenkradkranz beheizbar.</p>	22M	310,- 260,50	●	●	-	●	-	

● = als Sonderausstattung lieferbar ○ = Serienausstattung - = kein Angebot. Erläuterungen zu den Fußnoten finden Sie ab Seite 138.



		Bestellschlüssel	EUR inkl. 19% MwSt. <sup>1</sup> EUR ohne MwSt. <sup>1</sup>	AG advanced	AG S line	S6	AG 50 TFSI e	AG S line 55 TFSI e	
<b>Lederlenkrad 3-Speichen mit Multifunktion und Schaltwippen</b>		<p>Das Sportlederlenkrad überzeugt durch seine sportliche Optik und liegt gut in der Hand. Mit farblich auf die Schalttafeloberseite abgestimmtem Leder von Lenkrad und Wählhebelknopf. Höhe und Abstand des Lenkrads sind manuell einstellbar. Optional (elektrische Lenksäulenverstellung) wird eine Automatik für den komfortablen Ein- und Ausstieg angeboten. Zur komfortablen Bedienung der umfangreichen serienmäßigen und optionalen Infotainment-Umfänge ist das Lenkrad mit zwölf Multifunktionstasten ausgestattet. Schaltwippen ermöglichen das manuelle Wechseln der Fahrstufen.</p>	1XW	<b>235,-</b> 197,48 <b>115,-</b> 96,64	●	●	○	●	-
<b>Lederlenkrad 3-Speichen mit Multifunktion, Schaltwippen und Lenkradheizung</b>		<p>Das Lederlenkrad überzeugt durch seine sportliche Optik und liegt gut in der Hand. Das Leder von Lenkrad und Wählhebelknopf ist auf die Schalttafeloberseite abgestimmt.</p> <p>Höhe und Abstand des Lenkrads sind manuell einstellbar. In Verbindung mit der elektrischen Lenkradeinstellung<sup>2</sup> wird eine Automatik für den komfortablen Ein- und Ausstieg angeboten.</p> <p>Zur komfortablen Bedienung der umfangreichen serienmäßigen und optional gegen Aufpreis erhältlichen Infotainment-Umfänge ist das Lenkrad mit zwölf Multifunktionstasten ausgestattet. Schaltwippen ermöglichen das manuelle Wechseln der Fahrstufen.</p> <p>Zusätzlich ist der Lenkradkranz beheizbar. Sportliche Akzente setzen das S-Emblem und farblich abgesetzte Nähte beim S6.</p>	1XP	<b>425,-</b> 357,14 <b>190,-</b> 159,66 <b>75,-</b> 63,03	●	●	-	●	-
<b>Sportkontur-Lederlenkrad, 3-Speichen, unten abgeflacht mit Multifunktion und Schaltwippen</b>		<p>Das Sportkontur-Lederlenkrad strahlt kompromisslose Dynamik und Sportlichkeit aus. Durch seinen stärker konturierten Lenkradkranz liegt es noch besser in der Hand. Zur komfortablen Bedienung der umfangreichen serienmäßigen und optionalen Infotainment-Umfänge ist das Lenkrad mit zwölf Multifunktionstasten ausgestattet. Schaltwippen ermöglichen das manuelle Wechseln der Fahrstufen. Mit farblich auf die gewählte Schalttafeloberseite abgestimmtem Leder von Lenkrad und Wählhebelknopf integriert sich das Sportkontur-Lederlenkrad ins progressive Cockpit-Design mit schwarzer Hochglanzoptik. Der sportliche Eindruck wird durch die Einleger in Aluminium und die markante untere Aluminium-Doppelspeiche kompromisslos betont. Die Höhe und der Abstand des Lenkrads sind manuell einstellbar.</p> <p>Beim S6 zeichnet sich das Lenkrad außerdem durch farblich abgesetzte Nähte, das S-Emblem und die Schaltwippen in Aluminiumoptik aus.</p> <p>Hinweis: nicht in Verbindung mit Assistenzpaket Tour oder Assistenzpaket Plus erhältlich</p>	2PF	<b>470,-</b> 394,96 <b>160,-</b> 134,45	●	●	-	●	○

# Lenkräder/Wählhebel

		Bestellschlüssel	EUR inkl. 19% MwSt. <sup>1</sup> EUR ohne MwSt. <sup>1</sup>	AG advanced	AG S line	S6	AG 50 TFSI e	AG S line 55 TFSI e
<b>Lenkradeinstellung elektrisch</b>	Die Lenksäule lässt sich bequem per Knopfdruck in Höhe und Abstand in die gewünschte Position einstellen. Die Ein- und Ausstiegsautomatik bringt das Lenkrad bei Bedarf in eine Position, die das Ein- und Aussteigen komfortabler macht. In Verbindung mit Vordersitzen elektrisch einstellbar zusätzlich mit Memory-Funktion, welche die individuelle Höhen- und Abstandseinstellung des Lenkrads speichert.	2C7	400,- 336,13	●	●	●	●	●

# Klimatisierung

		Bestellschlüssel	EUR inkl. 19% MwSt. <sup>1</sup> EUR ohne MwSt. <sup>1</sup>	AG advanced	AG S line	S6	AG 50 TFSI e	AG S line 55 TFSI e
<b>2-Zonen-Komfortklimaautomatik</b>	Die Temperaturverteilung für die Fahrer- und Beifahrerseite kann getrennt eingestellt werden. Die Klimatisierung des Fondraums erfolgt über Luftausströmer in der Mittelkonsole hinten. Defrosterdüsen leiten die klimatisierte Luft direkt an Windschutz- und Seitenscheiben, können dort Kondenswasserbeschlag sowie Vereisung besser entfernen und dadurch für verbesserte Sichtverhältnisse sorgen. Die 2-Zonen-Komfortklimaautomatik verfügt über einen kombinierten staub- und geruchsabscheidenden Innenraumfilter, der für eine geringere Belastung des Fahrzeuginnenraums mit Staubpartikeln, Gerüchen und Allergenen sorgt.			○	○	-	-	-
<b>4-Zonen-Komfortklimaautomatik</b>	zusätzlich zur 2-Zonen-Komfortklimaautomatik: <ul style="list-style-type: none"> <li>▶ getrennte Temperaturverteilung für Fahrer- und Beifahrerseite sowie Temperatureinstellung und Luftverteilung für die im Fond sitzenden Personen links und rechts</li> <li>▶ Luftaustrittsdüsen in der B-Säule</li> <li>▶ Klimabedienteil hinten mit Touchbedienung</li> <li>▶ effiziente Klimazonenregulierung durch Insassenerkennung</li> <li>▶ automatischer Umluftbetrieb und sonnenstandsabhängige Regulierung</li> <li>▶ Defrosterdüsen für Windschutz- und Seitenscheiben</li> <li>▶ staub- und geruchsabscheidender Innenraumfilter, der für eine geringere Belastung des Fahrzeuginnenraums mit Staubpartikeln, Gerüchen und Allergenen sorgt</li> <li>▶ Restwärmenutzung</li> <li>▶ Speicherung personalisierter Klimaprofile</li> </ul>	9AQ	<b>800,-</b> 672,27	●	●	○	○	○
<b>Ionisator und Aromatisierung</b>	Efrischende Luftqualität, angenehmer Duft und verbesserte Reinheit.  Die Luftionisation kann zu einem verbesserten Frischegefühl der Luft beitragen.  Die Aromatisierung erzeugt durch aktive Beduftung in vier verschiedenen Intensitätsstufen und den zwei hochwertigen Düften (Sommer und Winter) ein erfrischendes, angenehmes Raumklima.	2V9	<b>450,-</b> 378,15	●	●	●	●	●
<b>Standheizung und -lüftung</b>	Immer die richtige Wohlfühltemperatur im Fahrzeug – mit einer effizienten Klimatisierung, die das Fahrzeug im Winter vorheizt und im Sommer gut belüftet.  Die Standheizung erwärmt den Innenraum und befreit die Scheiben von Eis ohne Inbetriebnahme des Motors. Dafür kann zwischen den Heizmodi „abtauen“ (nur für die Scheiben) und „warm“ (zusätzliches Vorwärmen des Innenraums) gewählt werden. Die Standlüftung führt Frischluft zu und senkt die Innenraumtemperatur.  Beide Funktionen sind mittels eines Timers aktivierbar. In Verbindung mit Audi connect Notruf & Service mit Audi connect Remote & Control <sup>14</sup> lässt sich die Standheizung komfortabel über die myAudi App <sup>11, 12</sup> programmieren.	9M9	<b>1.700,-</b> 1.428,57	●	●	●	-	-

# Klimatisierung

		Bestellschlüssel	EUR inkl. 19% MwSt. <sup>1</sup> EUR ohne MwSt. <sup>1</sup>	A6 advanced	A6 S line	S6	A6 50 TFSI e	A6 S line 55 TFSI e
<b>Standklimatisierung</b>	<p>Mit der serienmäßigen Standklimatisierung ist es möglich, den Innenraum im Sommer vor Fahrtbeginn herunterzukühlen oder ihn im Winter vorzuheizen. Die Standklimatisierung kann gezielt geplant und durch die Eingabe eines Abfahrtszeitpunkts unmittelbar vor Beginn der Fahrt gestartet werden.</p> <p>Die Funktionen sind komfortabel über das MMI touch response im Fahrzeug programmierbar oder aktivierbar und können mit der myAudi App<sup>11, 12</sup> komfortabel eingeschaltet werden. Die Standklimatisierung funktioniert unabhängig davon, ob das Auto gerade über die Ladeinfrastruktur geladen wird oder nicht – ein ausreichend hoher Ladezustand der Hochvoltbatterie vorausgesetzt. Beim Entriegeln des Fahrzeugs mit dem Funkschlüssel kann zusätzlich eine „Kurz-Klimatisierung“ gestartet werden.</p>			-	-	-	○	○
<b>Komfort-Standklimatisierung</b>	<p>Mit der Komfort-Standklimatisierung ist es möglich, den Innenraum im Sommer vor Fahrtbeginn herunterzukühlen oder ihn im Winter vorzuheizen. Die Standklimatisierung kann gezielt geplant und durch die Eingabe eines Abfahrtszeitpunkts unmittelbar vor Beginn der Fahrt gestartet werden.</p> <p>Wenn weitere optional gegen Aufpreis erhältliche Ausstattungen wie Sitzheizung, Lenkradheizung und Glasflächenheizung gewählt wurden, können diese zusätzlich mit aktiviert werden. Die Komfort-Standklimatisierung kann gezielt geplant und durch die Eingabe eines Abfahrtszeitpunkts unmittelbar vor Beginn der Fahrt gestartet werden. Die jeweilige Wunschtemperatur ist dabei individuell einstellbar.</p> <p>Die Funktionen sind komfortabel über das MMI touch response im Fahrzeug oder über die myAudi App<sup>11, 12</sup> programmierbar und aktivierbar. Die Komfort-Standklimatisierung funktioniert unabhängig davon, ob das Auto gerade über die Ladeinfrastruktur geladen wird oder nicht – ein ausreichend hoher Ladezustand der Hochvoltbatterie vorausgesetzt. Beim Entriegeln des Fahrzeugs mit dem Funkschlüssel kann zusätzlich eine „Kurz-Klimatisierung“ gestartet werden.</p>	GA2	<b>80,-</b> 67,23	-	-	-	●	●

# Weitere Innenausstattungen

		Bestellschlüssel	EUR inkl. 19% MwSt. <sup>1</sup> EUR ohne MwSt. <sup>1</sup>	A6 advanced	A6 S line	S6	A6 50 TFSI e	A6 S line 55 TFSI e
<b>Nichtraucherausführung</b>	<ul style="list-style-type: none"> <li>▶ Ablagefach in der Mittelkonsole vorn</li> <li>▶ jeweils eine 12-Volt-Steckdose vorn und hinten</li> </ul>			○	○	○	○	○
<b>Zigarettenanzünder und Aschenbecher</b>	vorn und hinten	9JC	60,- 50,42	●	●	●	●	●
<b>Einstiegsleisten mit Aluminiumeinlegern vorn und hinten</b>				○	○	-	○	-
<b>Einstiegsleisten mit Aluminiumeinlegern vorn und hinten, beleuchtet</b>				-	-	○	-	○
<b>Pedalerie und Fußstütze in Edelstahl</b>				-	-	○	-	-
<b>Ablagepaket</b>	Das Ablagepaket beinhaltet: <ul style="list-style-type: none"> <li>▶ 2 Getränkehalter in der Mittelarmlehne hinten</li> <li>▶ Doppel-Taschenhaken im Gepäckraum</li> <li>▶ Gepäckraumnetz zum Fixieren an den Verzurrösen am Gepäckraumboden</li> </ul>	QE1	80,- 67,23	●	●	○	●	●
<b>Schienensystem mit Fixierset</b>	Ladeboden im Gepäckraum mit je einer Schiene links und rechts; mit vier Verzurrösen, welche variabel im Schienensystem positionierbar sind; mit Spannband rechts zur Fixierung von Gegenständen sowie einem Netz links; mit zwei Haken rechts und links Hinweis: Serie für A6 Avant			○	○	○	-	○
<b>Schienensystem mit Fixierset</b>	Teleskopstange sowie Gurt zur individuellen Aufteilung des Gepäckraums und sicheren Fixierung von Gegenständen, unter Ladeboden verstaubar Hinweis: nur für A6 Avant bestellbar	3GN	175,- 147,06	●	●	●	-	-
<b>Einstiegs-LED mit Logoprojektion vorn</b>	A-Modelle: Beim Öffnen der vorderen Seitentüren werden die Audi Ringe bzw. in Verbindung mit S line das S-Emblem mit roter Raute mittels LED-Technik auf den Untergrund projiziert. Die LED-Technologie sorgt nicht nur für eine gesteigerte Helligkeit beim Einsteigen, sondern auch für eine individuelle Optik.  S-Modelle: Beim Öffnen der vorderen Seitentüren wird das S-Emblem mit roter Raute mittels LED-Technik auf den Untergrund projiziert. Die LED-Technologie sorgt nicht nur für eine gesteigerte Helligkeit beim Einsteigen, sondern auch für eine individuelle Optik..	9TG	125,- 105,04	●	●	●	●	●

# Technologien





quattro

A NAVIGATION

AUTO

OFF

# Anzeigen und Bedienelemente

	Bestellschlüssel	EUR inkl. 19% MwSt. <sup>1</sup> EUR ohne MwSt. <sup>1</sup>	A6 advanced	A6 S line	S6	A6 50 TFSI e	A6 S line 55 TFSI e
<p><b>Audi virtual cockpit plus</b></p> <p>Das volldigitale Kombiinstrument in 12,3-Zoll-Full-HD-Auflösung mit den individuellen Darstellungsoptionen „Dynamik“ und „Sport“ zusätzlich zur „Klassik“-Darstellung zeichnet sich durch eine flexible, klar strukturierte Anzeige aus. Ausgewählte Informationen rund um das Fahrzeug und seine Funktionen können individuell und bedarfsgerecht angezeigt werden.</p> <p>Das Audi virtual cockpit plus beinhaltet:</p> <ul style="list-style-type: none"> <li>▶ 3 individuelle Darstellungsoptionen: „Dynamik“, „Sport“ und „Klassik“</li> <li>▶ bedarfsgerechte Anzeige von Geschwindigkeit, Drehzahl, Kartendarstellung, Audi connect-Diensten<sup>14</sup>, Radio- und Media-Informationen und vielem mehr</li> <li>▶ Konfiguration von Bordcomputerwerten im Drehzahlmesser</li> <li>▶ Bedienung über das Multifunktionslenkrad</li> <li>▶ Darstellung der Navigationskarte als 3D-Geländemodell auf dem hochauflösenden 12,3-Zoll-Full-HD-Farbdisplay</li> <li>▶ permanente Anzeige von Navigationsinformationen im Bereich des Tachos bei aktiver Routenführung</li> <li>▶ Pausenempfehlung</li> </ul> <p>Mit der VIEW-Taste im Multifunktionslenkrad kann intuitiv und zügig zwischen 2 unterschiedlich großen Darstellungen der Rundinstrumente gewechselt werden:</p> <ul style="list-style-type: none"> <li>▶ progressive Ansicht mit großen, anschaulichen Grafiken des Bordcomputers und der MMI-Inhalte</li> <li>▶ klassische Ansicht mit großen Drehzahl- und Geschwindigkeitsanzeigen</li> </ul>			○	○	○	-	-



		Bestellschlüssel	EUR inkl. 19% MwSt. <sup>1</sup> EUR ohne MwSt. <sup>1</sup>	AG advanced	AG S line	S6	AG 50 TFSI e	AG S line 55 TFSI e
<b>Audi virtual cockpit</b>	<p>Das volldigitale Kombiinstrument in 12,3-Zoll-Full-HD-Auflösung mit der Darstellungsoption „Klassik“ und spezifischen Anzeigen für Plug-in-Hybrid-Modelle zeichnet sich durch eine flexible, klar strukturierte Anzeige aus. Ausgewählte Informationen rund um das Fahrzeug und seine Funktionen können individuell und bedarfsgerecht angezeigt werden.</p> <p>Das Audi virtual cockpit beinhaltet:</p> <ul style="list-style-type: none"> <li>▶ Darstellungsoption „Klassik“ mit spezifischen Anzeigen für Plug-in-Hybrid-Modelle</li> <li>▶ bedarfsgerechte Anzeige von Geschwindigkeit, Leistungsabruf, Drehzahl, Kartendarstellung, Radio- und Media-Informationen und vielem mehr</li> <li>▶ Konfiguration von Bordcomputerwerten im linken Rundinstrument</li> <li>▶ Bedienung über das Multifunktionslenkrad</li> <li>▶ Darstellung der Navigationskarte als 3D-Geländemodell auf dem hochauflösenden 12,3-Zoll-Full-HD-Farbdisplay</li> <li>▶ permanente Anzeige von Navigationsinformationen im Bereich des Tachos bei aktiver Routenführung</li> <li>▶ Pausenempfehlung</li> </ul> <p>Mit der VIEW-Taste im Multifunktionslenkrad kann intuitiv und zügig zwischen 2 unterschiedlich großen Darstellungen der Rundinstrumente gewechselt werden:</p> <ul style="list-style-type: none"> <li>▶ progressive Ansicht mit großen, anschaulichen Grafiken des Bordcomputers und der MMI-Inhalte</li> <li>▶ klassische Ansicht mit großen Drehzahl- und Geschwindigkeitsanzeigen</li> </ul>			-	-	-	○	○
<b>Head-up-Display<sup>15</sup></b>	<p>Das mehrfarbige und kontrastreiche Head-up-Display projiziert wichtige Fahrerinformationen in das direkte Sichtfeld der fahrenden Person.</p> <p>Es ist gut wahrnehmbar und reduziert die Blickabwendung vom Verkehrsgeschehen. Auf Wunsch können die Geschwindigkeit, Warnhinweise und weitere fahrerrelevante Informationen der MMI Navigation plus mit MMI touch response sowie aus optional gegen Aufpreis erhältlichen Ausstattungen wie Assistenzsystemen projiziert werden.</p>	KS1	1.400,- 1.176,47	●	●	●	●	●

# Navigation, Medien und Soundsysteme

	Bestellschlüssel	EUR inkl. 19% MwSt. <sup>1</sup> EUR ohne MwSt. <sup>1</sup>	A6 advanced	A6 S line	S6	A6 50 TFSI e	A6 S line 55 TFSI e
<b>MMI Radio plus mit MMI touch response<sup>16</sup></b>	<ul style="list-style-type: none"> <li>▶ 10,1-Zoll-Farbdisplay (1.540 × 720) inkl. MMI touch response mit haptischem Feedback</li> <li>▶ Audi music interface; 2 USB-C-Anschlüsse mit Daten- und Ladefunktion</li> <li>▶ Bluetooth-Schnittstelle<sup>17</sup> (Freisprechen und Audiostreaming): Das Smartphone kann mittels Bluetooth mit dem Fahrzeug verbunden werden, um Musik über das Fahrzeug abzuspielen oder Telefonate zu führen. Zum Freisprechen können zwei Mobiltelefone gleichzeitig verbunden werden. Das zuerst verbundene Mobiltelefon wird im MMI angezeigt und beinhaltet die kompletten Kontaktdaten. Je nach Smartphone-Modell können auch E-Mails und SMS mittels Bluetooth im MMI angezeigt werden.</li> <li>▶ abgesetztes MMI touch-Bedienteil mit 8,6-Zoll-Farbdisplay (1.280 × 660) inkl. MMI touch response mit haptischem Feedback; zur Steuerung der Klimatisierungsfunktionen sowie Eingabefeld für Handschrifterkennung</li> <li>▶ Passivlautsprecher; 8 Lautsprecher vorn und hinten mit 120 Watt</li> <li>▶ AM-/FM-Phasendiversity</li> <li>▶ Digitalradio DAB+</li> <li>▶ geschwindigkeitsabhängige Lautstärkeanpassung</li> </ul>		○	○	○	○	○

Bestellschlüssel	EUR inkl. 19% MwSt. <sup>1</sup> EUR ohne MwSt. <sup>1</sup>	A6 advanced	A6 S line	S6	A6 50 TFSI e	A6 S line 55 TFSI e
------------------	---	-------------	-----------	----	--------------	---------------------

### MMI Navigation plus mit MMI touch response



Navigieren, kommunizieren, informieren oder das umfangreiche Infotainment-Angebot genießen. Mit einem Bedienkonzept, das fasziniert. Durch die brillante Darstellung auf hochauflösenden Farbdisplays, dem Audi virtual cockpit (plus) oder dem großflächigen Head-up-Display<sup>2, 15</sup>. Ebenso begeisternd ist die Bedienung mittels Touchdisplay mit haptischem Feedback, Sprachbedienung mit natürlichsprachlicher Interaktion oder einer verbesserten Schriftzeichenerkennung.

Die MMI Navigation plus mit MMI touch response bietet:

- ▶ Navigationssystem<sup>18</sup> mit Darstellung auf einem hochauflösenden 10,1-Zoll-Farbdisplay (1.540 × 720) inklusive MMI touch response mit haptischem Feedback
- ▶ Audi virtual cockpit (plus) mit 12,3-Zoll-Farbdisplay inklusive Anzeige der Navigationskarte
- ▶ abgesetztes MMI touch-Bedienteil mit 8,6-Zoll-Farbdisplay (1.280 × 660) inklusive MMI touch response mit haptischem Feedback zur Steuerung der Klimatisierungsfunktionen sowie als Eingabefeld für die Handschrifterkennung
- ▶ Kartenupdate online<sup>19</sup>: Download aktueller Navigationsdaten
- ▶ 3D-Kartendarstellung mit Anzeige vieler Sehenswürdigkeiten und Stadtmodelle
- ▶ MMI-Suche: Freitextsuche mit intelligenten Zielvorschlägen bereits während der Eingabe
- ▶ MMI touch response zur schnellen, intuitiven Bedienung – z. B. Zieleingabe per Handschrifterkennung sowie freies Bewegen und Zoomen in der Karte
- ▶ einfache Bedienung des Infotainments über natürlichsprachliche Interaktion<sup>11, 20</sup>
- ▶ detaillierte Routeninformationen: Kartenvorschau, Wahl aus Alternativrouten, POIs, Spurempfehlungen, Autobahnausfahrten, Kreuzungsdetailkarten u. v. m.
- ▶ elektrische Reichweite (nur für A6 TFSI e): Die elektrische Reichweite zeigt die maximale elektrisch fahrbare Strecke an. Hierbei werden Informationen wie Straßenart, Geschwindigkeiten und Höhenlage berücksichtigt.
- ▶ Audi music interface; 2 USB-C-Anschlüsse mit Daten- und Ladefunktion
- ▶ Bluetooth-Schnittstelle<sup>17</sup> (Freisprechen und Audiostreaming)
- ▶ AM-/FM-Phasendiversity
- ▶ Digitalradio DAB+
- ▶ geschwindigkeitsabhängige Lautstärkeanpassung
- ▶ Nutzung von Navigationsdaten für vorausschauendes und effizientes Fahren, z. B. Tempolimits und Steigungen
- ▶ gesamtes Portfolio Audi connect Navigation & Infotainment<sup>14</sup>

		<input type="radio"/>	<input type="radio"/>	<input type="radio"/>	<input type="radio"/>	<input type="radio"/>
--	--	-----------------------	-----------------------	-----------------------	-----------------------	-----------------------

# Navigation, Medien und Soundsysteme

		Bestellschlüssel	EUR inkl. 19% MwSt. <sup>1</sup> EUR ohne MwSt. <sup>1</sup>	AG advanced	AG S line	S6	AG 50 TFSI e	AG S line 55 TFSI e
<b>8 Lautsprecher</b>	<ul style="list-style-type: none"> <li>▶ 8 Passivlautsprecher vorn und hinten</li> <li>▶ 80 Watt Gesamtleistung</li> </ul>			○	○	-	-	-
<b>Audi Soundsystem</b>	Das Audi Soundsystem besteht aus: <ul style="list-style-type: none"> <li>▶ 10 Lautsprechern inklusive Centerspeaker und Subwoofer</li> <li>▶ 6-Kanal-Verstärker mit einer Gesamtleistung von 180 Watt</li> </ul>	9VD	<b>380,-</b> 319,33	●	●	○	○	○
<b>Bang &amp; Olufsen Premium Soundsystem mit 3D-Klang</b>	 <p>Beim Bang &amp; Olufsen Premium Soundsystem mit 3D-Klang erfolgt die Soundwiedergabe durch 16 Lautsprecher inklusive 3D-Klang-Lautsprechern und Centerspeaker und Subwoofer. Der 15-Kanal-Verstärker besitzt eine Gesamtleistung von 705 Watt. Der 3D-Klang überzeugt durch eine räumliche Klangwiedergabe für die Vordersitze. Dieses Soundfeature wird durch zusätzliche Lautsprecher in der A-Säule, durch die Mitteltöner und die Fraunhofer-Technologie Symphoria erzeugt. Der 3D-Klang kann mit sämtlichen Quellen wiedergegeben werden. So wird im Fahrzeug ein nahezu beispiellos authentisches 3D-Surround-Erlebnis erzeugt und das Gefühl vermittelt, als säße man in der ersten Reihe eines Konzertsaals</p>	9VS	<b>1.150,-</b> 966,39 <b>770,-</b> 647,06	●	●	-	-	-
<b>Bang &amp; Olufsen Advanced Soundsystem mit 3D-Klang</b>	<p>Insgesamt 19 Lautsprecher inklusive 3D-Klang vorn und hinten sorgen für eine faszinierende 3D-Sound-Wiedergabe. Exklusive Abdeckungen aus Aluminium mit Beleuchtung in den vorderen und hinteren Türen sowie hochwertigen Neodym-Magneten setzen im Interieur eindrucksvolle Akzente, womit die technische Brillanz des Systems auch optisch sichtbar wird. Die Centerspeaker sowie zwei automatisch ausfahrende akustische Linsen auf der Instrumententafel erzeugen eine äußerst detailgetreue Akustik an jedem Sitzplatz. Lautsprecher, Centerspeaker und Subwoofer sind jeweils mit eigener, separater Endstufe ausgestattet.</p> <p>Die räumliche Klangwiedergabe entsteht durch zusätzliche Lautsprecher in der A- und B-Säule sowie durch die Mitteltöner. Die technologische Basis hierfür ist die Fraunhofer-Technologie Symphoria 2.0. Damit wird ein nahezu beispiellos authentisches Stereo- und 3D-Surround-Erlebnis im Fahrzeug erzeugt. Für die 3D-Klangwiedergabe können sämtliche Soundquellen genutzt werden.</p> <p>Mehr Weite, mehr Tiefe und mehr Höhe. Symphoria 2.0 ergänzt diejenigen Dimensionen, die für ein natürliches Klangbild unverzichtbar sind. Es entsteht ein angenehmes Gefühl von Räumlichkeit im Fahrzeug. Gleichzeitig scheinen sich die physikalischen Grenzen des Fahrzeuginnenraums aufzulösen. Er wirkt akustisch größer und Musik kann sich in ihrer ursprünglichsten Form entfalten.</p>	8RF	<b>6.450,-</b> 5.420,17 <b>6.070,-</b> 5.100,84	●	●	-	-	-

● = als Sonderausstattung lieferbar ○ = Serienausstattung - = kein Angebot. Erläuterungen zu den Fußnoten finden Sie ab Seite 138.

		Bestellschlüssel	EUR inkl. 19% MwSt. <sup>1</sup> EUR ohne MwSt. <sup>1</sup>	AG advanced	AG S line	S6	AG 50 TFSI e	AG S line 55 TFSI e
<b>Bang &amp; Olufsen Advanced Soundsystem mit 3D-Klang</b> (Fortsetzung)	<p>Hintergrund zu Symphoria: Einzelne Klangkomponenten werden innerhalb des Audiosignals mithilfe eines semantischen Analyseprozesses in Direkt-schall, frühe Reflexionen und Nachhall getrennt. Der Algorithmus von Symphoria verteilt die getrennten Audioobjekte im Fahrzeug, ohne dabei dem Musiksignal künstlich generierte Anteile hinzuzufügen. So entsteht eine gleichmäßig hochwertige 3D-Surround-Wiedergabe auf allen Sitzplätzen.</p> <p>Das Bang &amp; Olufsen Advanced Soundsystem mit 3D-Klang beinhaltet:</p> <ul style="list-style-type: none"> <li>▶ 19-Kanal-BeoCore-Verstärker</li> <li>▶ hocheffiziente ICE-Power-Endstufen mit einer Gesamtleistung von 1.820 Watt</li> <li>▶ dynamische Fahrgeräuschkompensation</li> <li>▶ geschwindigkeitsabhängige Lautstärkeanpassung</li> <li>▶ räumliche Klangwiedergabe durch das Soundfeature 3D-Klang vorn und hinten</li> </ul>							
<b>DVD-Laufwerk</b>	DVD-Laufwerk im Handschuhfach verbaut; Abspielbarkeit von MP3, WMA und AAC	7D5	<b>120,-</b> 100,84	●	●	●	●	●
<b>Digitaler Radioempfang</b>	Zusätzlich zum analogen Senderangebot wird der Empfang von digital ausgestrahlten Radiosendern <sup>21</sup> nach DAB-Standard, inklusive DAB+ und DMB Audio, angeboten. In Verbindung mit MMI Navigation plus mit MMI touch response sucht ein zweiter DAB-Tuner permanent nach alternativen Empfangsfrequenzen des eingestellten Senders, während die Senderliste gleichzeitig aktualisiert wird. Im MMI touch response-Display werden programmbegleitende Informationen <sup>22</sup> , wie z. B. Interpret_in oder Titel, sowie Zusatzinformationen in Form einer Slideshow (z. B. Cover oder Wetter) angezeigt.			○	○	○	○	○
<b>Digitaler TV-Empfang ohne CI+ Pay-TV-System und digitaler Radioempfang</b>	<p>Für den qualitativ hochwertigen Empfang von digital ausgestrahlten, unverschlüsselten und frei empfangbaren DVB-T2-Fernsehsendern<sup>21</sup>, die im MPEG-2-, MPEG-4- oder MPEG-5-Format senden.</p> <p>Des Weiteren werden DVB-T2-Audiosender inklusive Teletext und Electronic Program Guide (EPG) empfangen. Die Bildwiedergabe ist nur im Stillstand möglich, die Audio-Ausgabe ist auch während der Fahrt verfügbar.</p> <p>Zusätzlich zum analogen Senderangebot wird der Empfang von digital ausgestrahlten Radiosendern<sup>21</sup> nach DAB-Standard, inklusive DAB+ und DMB Audio, angeboten. Ein zweiter DAB-Tuner sucht permanent nach alternativen Empfangsfrequenzen des eingestellten Senders, während die Senderliste gleichzeitig aktualisiert wird.</p> <p>Im MMI werden programmbegleitende Informationen<sup>22</sup>, wie z. B. Interpret_in oder Titel, sowie Zusatzinformationen in Form einer Slideshow (z. B. Cover oder Wetter) angezeigt.</p>	QU1	<b>1.150,-</b> 966,39	●	●	●	●	●

# Telefon und Kommunikation

		Bestellschlüssel	EUR inkl. 19% MwSt. <sup>1</sup> EUR ohne MwSt. <sup>1</sup>	A6 advanced	A6 S line	S6	A6 50 TFSI e	A6 S line 55 TFSI e
<b>Audi phone box<sup>11, 17</sup></b>	<p>Das Smartphone kann mittels Bluetooth mit dem Fahrzeug verbunden werden, um Telefonate zu führen oder Musik über das Fahrzeug abzuspielen. Kompatible Smartphones können kabellos im Fahrzeug geladen werden. Dank LTE-Unterstützung wird das Mobilfunksignal verstärkt und somit eine sehr gute Sprach- und Empfangsqualität ermöglicht.</p> <p>Es können zwei Mobiltelefone gleichzeitig verbunden werden. Die im zuerst verbundenen Mobiltelefon hinterlegten Kontaktdaten werden im MMI angezeigt. Beide Mobiltelefone können zum Freisprechen genutzt werden. Je nach Smartphone-Modell können auch E-Mails und SMS mittels Bluetooth im MMI angezeigt werden.</p> <p>Die Audi phone box beinhaltet:</p> <ul style="list-style-type: none"> <li>▶ universelle Bluetooth-Schnittstelle</li> <li>▶ komfortable, integrierte Freisprecheinrichtung</li> <li>▶ Telefonablage im Bereich der Mittelarmlehne vorn mit den Abmessungen 170 x 87 mm</li> <li>▶ Lademöglichkeit über USB-Anschluss oder per Wireless Charging (Qi-Standard)</li> <li>▶ Vergessenswarnung</li> <li>▶ Ladestatusanzeige im MMI touch response-Display</li> <li>▶ Koppelantenne zur Verbindung des Mobiltelefons mit der Außenantenne für verbesserte Empfangsqualität</li> <li>▶ LTE-Signalverstärker für verlustarme Übertragung zwischen Außenantenne und Telefonablage</li> </ul>	9ZE	500,- 420,17	●	●	●	●	●
<b>Vorbereitung für Smartphone-Interface<sup>17</sup></b>	<p>Vorbereitung für eine nachträgliche Buchung des Smartphone-Interfaces über Functions on Demand</p> <p>Das Smartphone-Interface verbindet das Smartphone mit dem Fahrzeug und bringt Smartphone-Inhalte nahtlos direkt aufs MMI touch response-Display.<sup>23</sup> Navigation, Telefonie, Musik und ausgewählte Third-Party-Apps<sup>24</sup> lassen sich komfortabel über das MMI touch response-Display sowie per Sprachbedienung steuern. Die Verbindung kann dabei entweder mithilfe eines passenden USB-Kabels oder kabellos erfolgen.<sup>25</sup></p>	IU2	ohne Mehrpreis	●	●	-	-	-

		Bestellschlüssel	EUR inkl. 19% MwSt. <sup>1</sup> EUR ohne MwSt. <sup>1</sup>	AG advanced	AG S line	S6	AG 50 TFSI e	AG S line 55 TFSI e
<b>Audi Application Store und Smartphone-Interface<sup>17</sup></b>	<p>Der Audi Application Store im MMI des Fahrzeugs ermöglicht den Zugang zu einer großen und stetig wachsenden Auswahl beliebter Apps, zum Beispiel aus den Kategorien Nachrichten und Podcasts, Sport und Spiele oder Video und Entertainment. Ohne die Verwendung eines Smartphones können diverse Apps direkt ins MMI des Fahrzeugs geladen und im Rahmen der rechtlichen Vorgaben genutzt werden. Über verfügbare Updates für die geladenen Apps werden Sie informiert. Diese können direkt im Fahrzeug heruntergeladen werden.</p> <p>Die Ausstattung beinhaltet zudem eine App zur Nutzung von Amazon Alexa<sup>26</sup> im Fahrzeug und bietet damit Zugriff auf Ihre mit Alexa verbundenen Smarthome-Geräte sowie Unterhaltung, Nachrichten, Sportergebnisse und vieles mehr.</p> <p>Für die Nutzung der Apps und von Amazon Alexa<sup>26</sup> werden ein myAudi<sup>11, 12</sup> Account und eine Datenverbindung benötigt.</p> <p>Mit der Ausstattung besteht ebenfalls die Möglichkeit, einmalig ein 25-GB-Datenpaket für die Nutzungsdauer von einem Jahr bei unserem Partner Cubic Telecom kostenlos zu buchen.<sup>27</sup> Bei Bedarf können jederzeit eine Verlängerung und zusätzliche Datenpakete kostenpflichtig hinzugebucht werden.</p> <p>Über dieses Datenvolumen und einen integrierten WLAN-Hotspot ist es außerdem möglich, bis zu acht mobile Endgeräte wie Smartphones und Tablets mit dem WLAN des Fahrzeugs zu verbinden und das gebuchte Datenvolumen zu nutzen.</p> <p>Alternativ können Sie die Datenverbindung auch mittels eines mobilen Hotspots über Ihr Smartphone herstellen, wobei abhängig von Ihrem Mobilfunkvertrag zusätzliche Kosten anfallen können.</p> <p>Das Smartphone-Interface<sup>23, 24</sup> verbindet das Smartphone mit dem Fahrzeug und bringt Smartphone-Inhalte direkt aufs MMI touch-Display.<sup>23</sup> Die Verbindung kann dabei entweder mithilfe eines passenden USB-Kabels oder kabellos erfolgen.<sup>25</sup> Navigation, Telefonie, Musik und ausgewählte Third-Party-Apps<sup>24</sup> lassen sich komfortabel über das MMI touch-Display sowie per Sprachbedienung steuern.</p>	IU4	420,- 352,94	●	●	○	○	○
<b>USB-Anschlüsse mit Ladefunktion in erster und zweiter Sitzreihe</b>	<p>Die Ausstattung besteht aus:</p> <ul style="list-style-type: none"> <li>▶ zwei USB-C-Anschlüssen mit Ladefunktion im Fond</li> <li>▶ zwei Schnittstellen in der ersten Sitzreihe</li> </ul> <p>einfache Verbindung mithilfe eines USB-Kabels mit einer Leistung von 15 Watt</p>	UE8	150,- 126,05	●	●	●	●	●

# Telefon und Kommunikation

		Bestellschlüssel	EUR inkl. 19% MwSt. <sup>1</sup> EUR ohne MwSt. <sup>1</sup>	A6 advanced	A6 S line	S6	A6 50 TFSI e	A6 S line 55 TFSI e
<p><b>Audi connect Notruf &amp; Service mit Audi connect Remote &amp; Control</b><sup>11, 14, 28</sup></p> <p><b>Audi connect Notruf &amp; Service</b> Die Audi connect Notruf &amp; Service-Dienste sorgen für ein sicheres Gefühl auf jeder Fahrt – egal, was passiert und wohin der Weg führt. So wird zum Beispiel im Falle eines schweren Unfalls ein automatischer Notruf an die Audi Notrufzentrale geleitet. Mithilfe der automatisch übermittelten Fahrzeuginformationen kann schnellstmöglich Hilfe organisiert werden. Außerdem informiert Sie Online Car Care über außerordentliche Service-Ereignisse und Feldmaßnahmen. Sollte es dennoch zu einer Panne oder einem leichten Unfall kommen, steht mit dem Online Pannruf und dem Audi Schadenservice unmittelbar Hilfe bereit.</p> <p>Das Paket beinhaltet folgende Dienste:</p> <ul style="list-style-type: none"> <li>▶ Audi connect Notruf<sup>29</sup></li> <li>▶ Online Pannruf</li> <li>▶ Audi Schadenservice</li> <li>▶ Automatische Serviceerinnerung<sup>30</sup></li> <li>▶ Online Car Care<sup>31</sup></li> </ul> <p><b>Audi connect Remote &amp; Control</b> Die Dienste von Audi connect Remote &amp; Control vernetzen das Fahrzeug mit dem Smartphone. Mit der myAudi App<sup>11, 12</sup> kann aus der Ferne auf das Fahrzeug zugegriffen, die letzte Parkposition und der aktuelle Fahrzeugstatus eingesehen werden. Dazu gehören unter anderem der aktuelle Tank- und Ölfüllstand (bei A6 TFSI e die aktuelle elektrische Reichweite sowie der aktuelle Ladezustand), der aktuelle Kilometerstand, die nächste fällige Inspektion sowie die Information, ob Türen und Fenster verschlossen sind. Bei Bedarf kann das Fahrzeug aus der Ferne ver- und entriegelt werden. Für den höchsten Komfort können bei A6 TFSI e zusätzlich die Standklimatisierung sowie der Ladevorgang gestartet werden. Bestimmte optional gegen Aufpreis erhältliche Sonderausstattungen können zusätzlich von der Online-Anbindung profitieren. So kann sowohl die Standheizung über die myAudi App<sup>11, 12</sup> gestartet oder programmiert werden als auch eine Push-Benachrichtigung beim Auslösen der Diebstahlwarnanlage an das Smartphone gesendet werden.</p> <p>Das Paket beinhaltet folgende Dienste:</p> <ul style="list-style-type: none"> <li>▶ Parkposition</li> <li>▶ Fahrzeugstatus und für A6 TFSI e Fahrzeugdaten</li> <li>▶ Fernsteuerung Ver- und Entriegeln<sup>32</sup></li> <li>▶ Fernsteuerung Laden (nur für A6 TFSI e)</li> <li>▶ Fernsteuerung Standheizung (nicht für A6 TFSI e)</li> <li>▶ Fernsteuerung Klimatisieren (nur für A6 TFSI e)</li> <li>▶ Push-Benachrichtigung Diebstahlwarnanlage<sup>33</sup></li> </ul>				○	○	○	○	○





- Home icon
- Phone icon
- Music icon
- Phone icon
- Navigation icon

oo  
oe

Ingolstadt, Dv

Wann wurde Audi gegründet

Audi wurde im Jahr 1909 gegründet.

alexa

17:35

Heute

11°C/5°C

Aktualisiert: Vor 2 Minuten

Media control interface with buttons for play/pause, volume, and navigation.

Secondary climate control screen showing 19°C and various control buttons.

# Assistenzsysteme



Bestellschlüssel	EUR inkl. 19% MwSt. <sup>1</sup> EUR ohne MwSt. <sup>1</sup>	AG advanced	AG S line	S6	AG 50 TFSI e	AG S line 55 TFSI e
------------------	---	-------------	-----------	----	--------------	---------------------



## Assistenzpaket Plus<sup>7, 34, 35</sup>

Fahren in der Stadt, auf dem Land und auf der Autobahn: beinhaltet alle Assistenzfunktionen aus den Bereichen Parken, Stadt und Tour. Inklusive fernbedienten Parkens mit der myAudi App<sup>11, 12</sup> auf dem Smartphone<sup>17</sup>. Das Assistenzpaket plus umfasst alle wichtigen Assistenzpakete: Assistenzpaket Parken mit Remote Parkassistent plus, Assistenzpaket Stadt und Assistenzpaket Tour.

Das Assistenzpaket plus beinhaltet folgende Pakete:

Assistenzpaket Parken mit Remote Parkassistent plus mit:

- ▶ Remote Parkassistent plus
- ▶ Umgebungskameras

Assistenzpaket Stadt mit:

- ▶ Kreuzungsassistent
- ▶ Spurwechselwarnung
- ▶ Ausstiegswarnung
- ▶ Querverkehrsassistenten hinten
- ▶ Audi pre sense rear
- ▶ Audi pre sense side

Assistenzpaket Tour mit:

- ▶ adaptivem Fahrassistenten
- ▶ adaptivem Geschwindigkeitsassistenten
- ▶ Spurführungsassistenten
- ▶ Effizienzassistenten
- ▶ Abbiegeassistenten
- ▶ Ausweichassistenten
- ▶ kamerabasierter Verkehrszeichenerkennung<sup>35, 36</sup>
- ▶ Notfallassistenten
- ▶ Audi pre sense front

Hinweis: nur in Verbindung mit Komfortschlüssel mit sensorgesteuerter Gepäckraumtriegelung oder Komfortschlüssel mit sensorgesteuerter Gepäckraumtriegelung inkl. Diebstahlwarnanlage und Ambiente-Lichtpaket oder Ambiente-Lichtpaket plus bestellbar

PBY	3.860,- 3.243,70	●	●	●	●	●
-----	---------------------	---	---	---	---	---

● = als Sonderausstattung lieferbar ○ = Serienausstattung - = kein Angebot. Erläuterungen zu den Fußnoten finden Sie ab Seite 138.

# Assistenzsysteme

Bestellschlüssel	EUR inkl. 19% MwSt. <sup>1</sup> EUR ohne MwSt. <sup>1</sup>	A6 advanced	A6 S line	S6	A6 50 TFSI e	A6 S line 55 TFSI e
------------------	---	-------------	-----------	----	--------------	---------------------



Assistenzpaket Stadt<sup>7, 16</sup>

Die im Assistenzpaket Stadt zusammengefassten Assistenzfunktionen nutzen die Daten der Front- bzw. Heckradarsensoren sowie, falls vorhanden, der optionalen Umgebungskameras. Werden im Detektionsbereich von der Sensorik Fahrzeuge erkannt, werden jeweils von einzelnen dafür ausgelegten Assistenzsystemen mehrstufige Warnhinweise eingeleitet. Reagiert die fahrende Person darauf nicht, kann Audi pre sense 360°, die Kombination von Audi pre sense basic, Audi pre sense front, Audi pre sense rear und Audi pre sense side, Schutzmaßnahmen wie die Optimierung der Sitzposition und die Einleitung des Schließvorgangs der Fenster auslösen – von der Bremskraftunterstützung bzw. Vollverzögerung bis hin zur optionalen Gurtstrafung.

PCM	1.200,- 1.008,40	●	●	●	●	●
-----	---------------------	---	---	---	---	---

92

## Kreuzungsassistent<sup>7, 16</sup>

Der Kreuzungsassistent überwacht mithilfe der in der Fahrzeugfront verbauten Radarsensoren das vordere und seitliche Fahrzeugumfeld im Bereich von Kreuzungen und Ausfahrten. Falls vorhanden, werden zusätzlich die Informationen der Kameras der optionalen Umgebungsanzeige genutzt. Innerhalb der Systemgrenzen werden herannahende, sich bewegende Objekte wie z. B. Autos erkannt. Das System arbeitet im Geschwindigkeitsbereich bis 30 km/h, Bremsimpulse werden bis 10 km/h durchgeführt. In als kritisch erkannten Situationen werden mehrstufige Warnhinweise ausgelöst.

## Spurwechselwarnung<sup>7</sup>

Die Spurwechselwarnung unterstützt dabei, das Verkehrsgeschehen hinter dem Fahrzeug zu überwachen. Zwei zusätzlich im Heck verbaute Radarsensoren erfassen Fahrzeuge, die sich seitlich von hinten nähern oder im Verkehr mitschwimmen. Es können der Abstand sowie die Geschwindigkeitsdifferenz gemessen und analysiert werden.

## Ausstiegswarnung<sup>7</sup>

Werden bei einem stehenden Fahrzeug die Türen geöffnet, warnt die Ausstiegswarnung vor möglichen Kollisionen mit erkannten Verkehrsteilnehmern, wie z. B. Fahrzeugen, die sich von hinten nähern.

● = als Sonderausstattung lieferbar ○ = Serienausstattung – = kein Angebot. Erläuterungen zu den Fußnoten finden Sie ab Seite 138.

	Bestellschlüssel	EUR inkl. 19% MwSt. <sup>1</sup> EUR ohne MwSt. <sup>1</sup>	AG advanced	AG S line	S6	AG 50 TFSI e	AG S line 55 TFSI e
<b>Assistenzpaket Stadt<sup>7, 16</sup></b> (Fortsetzung)							
<b>Querverkehrsassistent hinten<sup>7</sup></b>							
<b>Audi pre sense 360<sup>97, 16</sup></b>							
	Der Querverkehrsassistent hinten kann beim Rückwärtsfahren bis 10 km/h (z. B. beim Ausparken) vor einer möglichen Kollision mit herannahenden, bewegten Objekten (wie z. B. Autos im Querverkehr) warnen. Mithilfe der Radarsensoren wird beim Ausparken das rückwärtige und seitliche Fahrzeugumfeld überwacht.						
	Audi pre sense rear nutzt zur Überwachung die Daten der Radarsensoren im Fahrzeugheck. Die Wahrscheinlichkeit eines Auffahrunfalls durch nachfolgende Fahrzeuge wird innerhalb der Systemgrenzen berechnet. Wird eine als Kollisionsrisiko eingestufte Situation erkannt, werden Schutzmaßnahmen eingeleitet.						
	Audi pre sense side kann innerhalb der Systemgrenzen bis 60 km/h Eigengeschwindigkeit drohende Seitenkollisionen durch kreuzende und von der Seite kommende Fahrzeuge erkennen. Es nutzt dazu die Daten der zusätzlich verbauten Radarsensoren im Front- und Heckbereich des Fahrzeugs sowie weiterer Sensoren.						

# Assistenzsysteme

Bestellschlüssel	EUR inkl. 19% MwSt. <sup>1</sup> EUR ohne MwSt. <sup>1</sup>	AG advanced	AG S line	S6	AG 50 TFSI e	AG S line 55 TFSI e
------------------	---	-------------	-----------	----	--------------	---------------------



## Assistenzpaket Tour<sup>7, 16</sup>

Das Assistenzpaket Tour beinhaltet eine Auswahl an Assistenzsystemen, die den Fahrkomfort insbesondere auf Überland- und Langstreckenfahrten erhöhen können. Eine Assistenzfunktion des Assistenzpakets Tour ist der adaptive Fahrassistent. Zu den Funktionen des adaptiven Fahrassistenten zählen der adaptive Geschwindigkeitsassistent und der Spurführungsassistent.

### Adaptiver Fahrassistent<sup>7, 16</sup>

Der adaptive Geschwindigkeitsassistent unterstützt innerhalb der Systemgrenzen beim Beschleunigen, Bremsen sowie Halten von Geschwindigkeit und Abstand. Der Spurführungsassistent hilft beim Halten der Fahrspur. Dadurch kann der Fahrkomfort speziell auf Langstrecken gesteigert werden.

### Effizienzassistent<sup>7, 16</sup>

Der Effizienzassistent unterstützt beim vorausschauenden Fahren und kann so eine kraftstoffsparende Fahrweise des adaptiven Geschwindigkeitsassistenten und der Geschwindigkeitsregelanlage fördern.

### Abbiegeassistent<sup>7, 16</sup>

Der Abbiegeassistent überwacht mittels der Daten des Radarsensors und der Frontkamera die Gegenfahrbahn, sobald der Blinker gesetzt wird. Bei Anfahrvorgängen oder beim langsamen Fahren bis zu einer Geschwindigkeit von max. 10 km/h kann das System durch einen Bremsengriff das Risiko einer Kollision mit entgegenkommenden Fahrzeugen verringern.

### Ausweichassistent<sup>7</sup>

Der Ausweichassistent nutzt die Daten des Radarsensors und der Frontkamera und hilft im Rahmen der Systemgrenzen in einer kritischen Situation, das Fahrzeug um ein Hindernis herumzulenken. Weicht die fahrende Person einem Hindernis nach einer Akutwarnung aktiv aus, so unterstützt der Ausweichassistent durch gezieltes Abbremsen der Räder und Aufbringen eines geringen Lenkmoments bei der Korrektur des Lenkeinschlags.

PCC	1.690,- 1.420,17	●	●	●	●	●
-----	---------------------	---	---	---	---	---

● = als Sonderausstattung lieferbar ○ = Serienausstattung – = kein Angebot. Erläuterungen zu den Fußnoten finden Sie ab Seite 138.

	Bestellschlüssel	EUR inkl. 19% MwSt. <sup>1</sup> EUR ohne MwSt. <sup>1</sup>	AG advanced	AG S line	S6	AG 50 TFSI e	AG S line 55 TFSI e
<b>Assistenzpaket Tour</b> <sup>7, 16</sup> (Fortsetzung)							
<b>Notfallassistent</b> <sup>7, 16</sup>							
	Der Notfallassistent erkennt, wenn die fahrende Person auf die Hinweise nicht reagiert. Er warnt mehrstufig, übernimmt in solchen Fällen die Führung des Fahrzeugs und bringt das Fahrzeug automatisch zum Stillstand.						
	Detaillierte Informationen zu den einzelnen Ausstattungen können den jeweiligen Einzelbeschreibungen entnommen werden.						
	Hinweis: nur in Verbindung mit Einparkhilfe plus und Doppelspeichen-Lederlenkrad mit Multifunktion, Schaltwippen und Lenkradheizung, Lederlenkrad, 3-Speichen-Design, mit Multifunktion plus und Lenkradheizung oder Lederlenkrad, 3-Speichen-Design, mit Multifunktion und Schaltwippen bestellbar						

# Assistenzsysteme

Bestellschlüssel	EUR inkl. 19% MwSt. <sup>1</sup> EUR ohne MwSt. <sup>1</sup>	AG advanced	AG S line	S6	AG 50 TFSI e	AG S line 55 TFSI e
------------------	---	-------------	-----------	----	--------------	---------------------



Assistenzpaket Parken mit Remote-Parkassistent plus<sup>7, 16, 37</sup>

enthält innovative Assistenzsysteme, die die Hinderniserkennung, das Ein- und Ausparken sowie das Rangieren noch komfortabler machen

Die Besonderheit: Die Steuerung des Remote Parkassistenten plus erfolgt außerhalb des Fahrzeugs über die intuitive myAudi App<sup>11, 12</sup>. Durch Dauerdruck der >>P-Taste auf der Bedienoberfläche kann der Parkvorgang aktiv gesteuert werden. Der gesamte Vorgang muss dabei vollumfänglich überwacht werden. Innerhalb der Systemgrenzen brems das Fahrzeug bei Hindernissen automatisch ab. Inklusive Manövrierassistent.

Das Assistenzpaket Parken beinhaltet:

- ▶ Remote Parkassistenten plus
- ▶ Umgebungskameras
- ▶ Manövrierassistenten

Detaillierte Informationen zu den einzelnen Ausstattungen können den jeweiligen Einzelbeschreibungen entnommen werden.

Hinweis: nur in Verbindung mit Komfortschlüssel mit sensorgesteuerter Gepäckraumtriegelung oder Komfortschlüssel mit sensorgesteuerter Gepäckraumtriegelung inkl. Diebstahlwarnanlage und Ambiente-Lichtpaket oder Ambiente-Lichtpaket plus bestellbar

PCF	1.620,- 1.361,34	●	●	●	●	●
-----	---------------------	---	---	---	---	---

● = als Sonderausstattung lieferbar ○ = Serienausstattung – = kein Angebot. Erläuterungen zu den Fußnoten finden Sie ab Seite 138.



		Bestellschlüssel	EUR inkl. 19% MwSt. <sup>1</sup> EUR ohne MwSt. <sup>1</sup>	AG advanced	AG S line	S6	AG 50 TFSI e	AG S line 55 TFSI e
<b>Audi pre sense front<sup>7, 16</sup></b>	<p>Audi pre sense front kann innerhalb der Systemgrenzen situations- und geschwindigkeitsabhängig vor drohenden Kollisionen warnen und entsprechende Bremsungen einleiten. Dazu werden die Daten der Frontkamera genutzt und die Wahrscheinlichkeit eines Auffahrunfalls wird berechnet.</p> <p>Im Geschwindigkeitsbereich bis 250 km/h können Fahrzeuge erkannt werden, bis ca. 85 km/h Fußgänger_innen und ab 5 km/h Radfahrer_innen. Wird eine drohende Frontalkollision ermittelt, warnt das System in einem mehrstufigen Konzept. Die Warnung erfolgt optisch, akustisch und haptisch und kann bei Bedarf eine Bremskraftunterstützung bzw. eine Vollverzögerung einleiten. Dadurch kann die Geschwindigkeit reduziert bzw. die Kollision unter Umständen vermieden werden.</p> <p>Im Rahmen der technischen Möglichkeiten beinhaltet der Dienst Audi pre sense front zudem die Überprüfung und potenzielle Verbesserung der Funktionsfähigkeit von Audi pre sense front<sup>38</sup>. Dabei werden, soweit technisch möglich, fahrzeuginterne Daten in den seltenen Fällen einer Audi pre sense front-Aktivierung über wenige Sekunden gesammelt und an die AUDI AG gesendet. Der Mehrwert des Dienstes besteht unter anderem darin, dass neu auftretende, für die Funktion herausfordernde Situationen (z. B. durch neu errichtete Tunnel) innerhalb der technischen Möglichkeiten identifiziert und bewertet werden können. Möglicherweise können diese Erkenntnisse in etwaigen Software-Updates zur Verbesserung der Funktionsfähigkeit von Audi pre sense front berücksichtigt werden.</p> <p>Zu den Schutzmaßnahmen durch Audi pre sense front gehören:</p> <ul style="list-style-type: none"> <li>▶ Straffung der vorderen und, falls vorhanden, der äußeren hinteren Sicherheitsgurte</li> <li>▶ Optimierung der Sitzposition</li> <li>▶ Aktivierung der Warnblinkanlage zur Warnung anderer</li> <li>▶ Einleitung des Schließvorgangs der Fenster und des Panorama-Glasdachs (falls mitbestellt)</li> </ul>			<input type="radio"/>	<input type="radio"/>	<input type="radio"/>	<input type="radio"/>	<input type="radio"/>
<b>Geschwindigkeitsregelanlage mit Geschwindigkeitsbegrenzer<sup>7</sup></b>	<p>Ab etwa 20 km/h kann das System die gewünschte Geschwindigkeit konstant halten. Die Regelung erfolgt durch Anpassung der Motorleistung bzw. durch aktive Bremsengriffe, sofern Motor- und Bremsleistung es zulassen. Die Bedienung erfolgt über einen separaten Lenkstockhebel. Dabei wird die gesetzte Geschwindigkeit im Audi virtual cockpit plus angezeigt. Falls das optionale Head-up-Display<sup>15</sup> mitbestellt wurde, erscheint darin eine Zusatzanzeige.</p> <p>Per LIM-Taste kann zwischen Geschwindigkeitsregelanlage und einstellbarem Geschwindigkeitsbegrenzer umgeschaltet werden. Der Geschwindigkeitsbegrenzer hilft, eine vorher eingestellte Maximalgeschwindigkeit nicht zu überschreiten. Per Kick-down kann der Geschwindigkeitsbegrenzer-Betrieb temporär deaktiviert und die eingestellte Maximalgeschwindigkeit überschritten werden. Die Funktion ist ab ca. 30 km/h verfügbar.</p> <p>Durch die MMI Navigation plus mit MMI touch response kann die Geschwindigkeitsregelanlage zudem die Informationen zu Fahrbahnsteigungen, die in den Navigationsdaten hinterlegt sind, nutzen. Die Funktion unterstützt hierdurch gezielt Motorschub- und Freilaufphasen.</p>			<input type="radio"/>	<input type="radio"/>	<input type="radio"/>	<input type="radio"/>	<input type="radio"/>

# Assistenzsysteme

		Bestellschlüssel	EUR inkl. 19% MwSt. <sup>1</sup> EUR ohne MwSt. <sup>1</sup>	A6 advanced	A6 S line	S6	A6 50 TFSI e	A6 S line 55 TFSI e
<b>Einparkhilfe plus mit Umgebungsanzeige<sup>7</sup></b>	<p>Durch die Nutzung von Daten der zwölf unauffällig in die Stoßfänger integrierten Ultraschallsensoren unterstützt die akustische und optische Einparkhilfe vorn, seitlich und hinten beim Ein- und Ausparken sowie beim Rangieren.</p> <p>Abhängig vom Lenkeinschlag und von der Fahrtrichtung wird der Abstand zu erkannten Objekten in einer selektiven, optischen Anzeige im oberen MMI touch response-Display dargestellt. Erkannte Hindernisse außerhalb des Fahrwegs werden als weißes Segment angezeigt. Rote Segmente stellen erkannte Hindernisse im Fahrweg dar. Eine virtuelle Fahrspuranzeige bietet zudem seitliche Führungslinien, die anhand des aktuell gewählten Lenkeinschlags vorausberechnet werden.</p> <p>Die Aktivierung erfolgt durch Einlegen des Rückwärtsgangs, über eine Taste in der Mittelkonsole sowie auf Wunsch automatisch, sobald sich das Fahrzeug mit einer Geschwindigkeit von unter 10 km/h einem erkannten Hindernis nähert.</p>			○	○	○	○	○
<b>Parkassistent mit Einparkhilfe plus<sup>7</sup></b>	<p>Im Erfassungsbereich der Ultraschallsensoren hilft der Parkassistent bei der Suche nach einem geeigneten Parkplatz entlang der Fahrbahn. Bei Querparklücken wird der ideale Einparkweg (vorwärts und rückwärts), bei Längsparklücken der ideale Ein- und Ausparkweg berechnet.</p> <p>Beim Ein- und Ausparken unterstützt das System durch gezielte Lenkmanöver. Die fahrende Person muss lediglich nach Anweisungen im Display den Gangwechsel vornehmen, Gas geben, bremsen sowie den Parkvorgang vollumfänglich überwachen. Sogar Parkmanöver in mehreren Zügen werden unterstützt. Eine optische Anzeige kann lenkwinkelabhängig durch Darstellung der Fahrspur vor seitlichen Hindernissen warnen.</p> <p>Die Aktivierung der Parkplatzsuche erfolgt im unteren MMI touch response-Display und bei eingeschalteter Einparkhilfe im oberen MMI touch response-Display.</p>	7X5	420,- 352,94	●	●	●	●	●
<b>Rückfahrkamera<sup>7</sup></b>	<p>Die Rückfahrkamera stellt im oberen MMI touch response-Display den Erfassungsbereich hinter dem Fahrzeug dar. Dynamische Anzeigeelemente wie eine berechnete Fahrspur unterstützen beim Einparken oder Rangieren.</p> <p>Die Rückfahrkamera ist unauffällig in die Griffleiste der Gepäckraumklappe integriert und wird durch das Einlegen des Rückwärtsgangs, über eine Taste in der Mittelkonsole oder, sofern die Abstandsanzeige eingeblendet ist, eine Schaltfläche im oberen Bildschirm aktiviert.</p>	KA2	470,- 394,96	●	●	●	●	●

		Bestellschlüssel	EUR inkl. 19% MwSt. <sup>1</sup> EUR ohne MwSt. <sup>1</sup>	AG advanced	AG S line	S6	AG 50 TFSI e	AG S line 55 TFSI e
<b>Kamerabasierte Verkehrszeichenerkennung<sup>7, 36</sup></b>  <p>standortbezogene Information und automatische Anzeige von Verkehrszeichen wie Überholverboden und Geschwindigkeitsbegrenzungen inklusive situations- und tageszeitabhängiger Geschwindigkeitsgebote im Kombiinstrument</p> <p>Die kamerabasierte Verkehrszeichenerkennung beinhaltet:</p> <ul style="list-style-type: none"> <li>▶ Erkennung und Anzeige von Überholverboden und Geschwindigkeitsbegrenzungen inklusive temporärer Geschwindigkeitsgebote</li> <li>▶ Erkennung von Beginn und Ende von Autobahnen, Kraftfahrstraßen, Ortschaften sowie von verkehrsberuhigten Bereichen und Anzeige des dazugehörigen Geschwindigkeitslimits<sup>35</sup></li> <li>▶ situationsabhängige Anzeige und Bewertung bei Nässe, bei tageszeitabhängigen Geschwindigkeitsbegrenzungen und im Anhängerbetrieb<sup>39</sup></li> </ul> <p>Sollte sich ein Verkehrszeichen außerhalb des Sichtbereichs der Kamera befinden, wird es aus den hinterlegten Navigationsdaten der MMI Navigation plus bereitgestellt.</p> <p>Die kamerabasierte Verkehrszeichenerkennung hat einen rein informativen Charakter.</p>				<input type="radio"/>	<input type="radio"/>	<input type="radio"/>	<input type="radio"/>	<input type="radio"/>
<b>Spurverlassenswarnung<sup>7</sup></b> <p>Hilft innerhalb der Systemgrenzen, ein unbeabsichtigtes Verlassen der Fahrspur zu vermeiden.</p> <p>Ist das System aktiviert und funktionsbereit und wurde kein Blinker gesetzt, hilft die Spurverlassenswarnung durch korrigierende Lenkeingriffe, ein Überfahren von erkannten Fahrbahnbegrenzungslinien zu vermeiden. Eine zusätzliche Lenkradvibration kann auf Fahrerwunsch eingestellt werden. Das System hat einen Funktionsbereich von ca. 60 bis maximal 250 km/h.</p> <p>Das System wird aktiviert, sobald das Fahrzeug gestartet wird. Es kann zusätzlich über das MMI touch response-Display manuell ein- und ausgeschaltet werden.</p>				<input type="radio"/>	<input type="radio"/>	<input type="radio"/>	<input type="radio"/>	<input type="radio"/>
<b>Spurverlassenswarnung mit Notfallassistent<sup>7, 16</sup></b> <p>hilft innerhalb der Systemgrenzen, ein unbeabsichtigtes Verlassen der Fahrspur zu vermeiden</p> <p>Ist das System aktiviert und funktionsbereit und wurde kein Blinker gesetzt, hilft die Spurverlassenswarnung durch korrigierende Lenkeingriffe, ein Überfahren von erkannten Fahrbahnbegrenzungslinien zu vermeiden. Eine zusätzliche Lenkradvibration kann auf Fahrerwunsch eingestellt werden. Das System hat einen Funktionsbereich von ca. 60 bis maximal 250 km/h.</p> <p>Das System wird aktiviert, sobald das Fahrzeug gestartet wird. Es kann zusätzlich über das MMI touch response-Display manuell ein- und ausgeschaltet werden.</p> <p>Der Notfallassistent erkennt innerhalb der Systemgrenzen, wenn die fahrende Person inaktiv ist. In solchen Fällen warnt er optisch, akustisch und haptisch. Erfolgt keine Reaktion, übernimmt das System die Führung des Fahrzeugs und bringt es automatisch in der eigenen Fahrspur zum Stillstand. Dabei werden Audi pre sense-Schutzmaßnahmen wie die Optimierung der Sitzposition aktiviert und das Fahrzeug wird auf eine Rettung der im Fahrzeug sitzenden Personen vorbereitet. Falls vorhanden, wird ein automatischer Notruf abgesetzt.</p>	615	350,- 294,12	●	●	●	●	●	

# Assistenzsysteme

		Bestellschlüssel	EUR inkl. 19% MwSt. <sup>1</sup> EUR ohne MwSt. <sup>1</sup>	A6 advanced	A6 S line	S6	A6 50 TFSI e	A6 S line 55 TFSI e
<b>Spurwechselwarnung inkl. Audi pre sense rear, Ausstiegswarnung und Querverkehrsassistent hinten<sup>7, 16</sup></b>	<p>Das Assistenzsystem unterstützt im Stadtverkehr und beim Fahren auf mehrspurigen Straßen. Denn Fahrzeuge im toten Winkel werden schnell übersehen. Hier warnt das System vor kritischen Situationen mit Fahrzeugen, die sich von hinten nähern. Zudem wird vor möglichen Kollisionen beim Aussteigen und Rückwärtsausparken gewarnt und wenn erforderlich, leitet Audi pre sense rear gezielt Schutzmaßnahmen ein.</p> <p>Diese Ausstattung beinhaltet:</p> <ul style="list-style-type: none"> <li>▶ Spurwechselwarnung</li> <li>▶ Ausstiegswarnung</li> <li>▶ Querverkehrsassistenten hinten</li> <li>▶ Audi pre sense rear</li> </ul> <p>Überblick beim Spurwechsel. Die Spurwechselwarnung unterstützt dabei, mithilfe der Radarsensoren das Verkehrsgeschehen hinter und neben dem Fahrzeug zu überwachen. Der Abstand sowie die Geschwindigkeitsdifferenz werden gemessen und analysiert. Bei einer für einen Spurwechsel als kritisch eingestuften Situation erfolgt die Warnung durch LED-Anzeigen am jeweiligen Außenspiegel. Wird in diesem Moment durch Blinken ein Spurwechsel signalisiert und erkennt das System eine kritische Situation, erfolgt eine Warnung durch mehrfaches, helles Aufblinker der Warn-LEDs.</p> <p>Rücksicht beim Aussteigen. Werden bei einem stehenden Fahrzeug die Türen geöffnet, warnt die Ausstiegswarnung vor möglichen Kollisionen mit erkannten Verkehrsteilnehmenden wie z. B. Fahrzeugen, die sich von hinten nähern.</p> <p>Querverkehr erkennen. Der Querverkehrsassistent hinten kann beim Rückwärtsfahren bis 10 km/h (z. B. beim Ausparken) vor einer möglichen Kollision mit herannahenden, bewegten Objekten (z. B. Autos im Querverkehr) warnen.</p> <p>Gezielte Schutzmaßnahmen. Das System erkennt innerhalb der Systemgrenzen als kritisch eingestufte Situationen wie z. B. die Wahrscheinlichkeit eines Auffahrunfalls durch das nachfolgende Fahrzeug. Bei einem erkannten Kollisionsrisiko werden Audi pre sense-Schutzmaßnahmen frühzeitig eingeleitet.</p> <p>Detaillierte Informationen zu den einzelnen Ausstattungen können den jeweiligen Einzelbeschreibungen entnommen werden.</p>	PCH	700,- 588,24	●	●	●	●	●

	Bestellschlüssel	EUR inkl. 19% MwSt. <sup>1</sup> EUR ohne MwSt. <sup>1</sup>	AG advanced	AG S line	S6	AG 50 TFSI e	AG S line 55 TFSI e
<p><b>Nachtsichtassistent<sup>7</sup></b></p> <p>Das System unterstützt bei Nachtfahrten, indem ein Infrarot-Wärmebild der Fahrbahnumgebung vor dem Fahrzeug im Display des Audi virtual cockpit (plus) angezeigt wird.</p> <p>Erkannte Personen und größere Wildtiere werden in der Anzeige gelb markiert. Wird aufgrund ihrer Bewegung und Position eine mögliche Gefahrensituation ermittelt, wechselt die Markierung auf Rot. Zudem erscheint ein Warndreieck im Display und eine akustische Warnung wird ausgelöst.</p> <p>Der Nachtsichtassistent wird bei Dunkelheit automatisch aktiviert, wenn das Abblendlicht eingeschaltet ist oder sich der Lichtschalter im AUTO-Modus befindet.</p> <p>Erweiterte Funktionen mit innovativen Lichtsystemen. In Kombination mit Matrix LED-Scheinwerfern oder HD Matrix LED-Scheinwerfern mit dynamischem Blinklicht wird eine markierte Person<sup>40</sup>, die sich auf der Fahrspur befindet, zusätzlich durch einen Scheinwerfer mit dem Markierungslicht mehrmals pulsartig angeleuchtet. Damit sind Personen für die fahrende Person besser erkennbar und diese selbst erhält einen Warnhinweis.</p> <p>Im Head-up-Display<sup>2, 15</sup> (falls mitbestellt) werden zusätzlich die Warnhinweise angezeigt.</p>	9R1	2.150,- 1.806,72	●	●	●	●	●

# Fahrwerke/Bremsen

		Bestellschlüssel	EUR inkl. 19% MwSt. <sup>1</sup> EUR ohne MwSt. <sup>1</sup>	A6 advanced	A6 S line	S6	A6 50 TFSI e	A6 S line 55 TFSI e
<b>Serienfahrwerk</b>	für hohen Fahrkomfort bei gleichzeitig sehr guter Fahrdynamik; Stoßdämpfer und Schraubenfedern an Vorder- und Hinterachse <ul style="list-style-type: none"> <li>▶ mit 5-Lenker-Leichtbau-Vorderachse; Stabilisator; Vorderachsträger mit der Karosserie fest verschraubt</li> <li>▶ mit 5-Lenker-Leichtbau-Hinterachse mit Einzelradaufhängung; Stabilisator; Hinterachsträger elastisch gelagert</li> </ul>			○	○	-	○	-
<b>Sportfahrwerk</b>	Das Sportfahrwerk mit gegenüber dem Serienfahrwerk um 20 mm tiefer gelegter Trimmlage und strafferer Feder-Dämpfer-Abstimmung ermöglicht einen direkteren Fahrbahnkontakt und ein sportlicheres Handling.  Vorn wird eine 5-Lenker-Leichtbau-Vorderachse mit Stoßdämpfern, Schraubenfedern, Stabilisator und fest mit der Karosserie verschraubtem Achsträger eingesetzt.  Hinten kommt eine 5-Lenker-Leichtbau-Hinterachse mit Einzelradaufhängung, Stoßdämpfern, Schraubenfedern, Stabilisator und elastisch gelagertem Achsträger zum Einsatz.	1BE	420,- 352,94	●	●	-	●	○
<b>Fahrwerk mit Dämpferregelung</b>	Das Fahrwerk mit Dämpferregelung bietet durch die elektronisch geregelte Anpassung der adaptiven Stoßdämpfer an unterschiedliche Fahrsituationen einen sehr guten Fahrkomfort bei gleichzeitig sehr guter Fahrdynamik.  Eine dynamische oder komfortorientierte Ausprägung der Dämpfergrundabstimmung ist über Audi drive select (auto/comfort/dynamic) einstellbar.  Gegenüber dem Serienfahrwerk ist das Fahrwerk mit Dämpferregelung um 10 mm tiefer gelegt.  Das Fahrwerk mit Dämpferregelung umfasst: <ul style="list-style-type: none"> <li>▶ adaptive Stoßdämpfer und Schraubenfedern an Vorder- und Hinterachse</li> <li>▶ 5-Lenker-Leichtbau-Vorderachse, Stabilisator; Vorderachsträger mit der Karosserie fest verschraubt</li> <li>▶ 5-Lenker-Leichtbau-Hinterachse mit Einzelradaufhängung, Stabilisator; Hinterachsträger elastisch gelagert</li> </ul>	1BL	1.130,- 949,58	●	●	-	●	●
<b>S-Sportfahrwerk mit Dämpferregelung</b>	Das S-spezifische Sportfahrwerk mit geregelten Stoßdämpfern an Vorder- und Hinterachse sowie Tieferlegung um 20 mm gegenüber dem Audi A6 mit Serienfahrwerk bietet eine gesteigerte Fahrdynamik mit direkterem Fahrbahnkontakt und sportlicherem Handling.  Die elektronisch geregelte Anpassung der Dämpfer an unterschiedliche Fahrsituationen ermöglicht eine dynamische oder komfortorientierte Ausprägung der Grundabstimmung. Sie ist über Audi drive select in den unterschiedlichen Modi einstellbar.  Das S-Sportfahrwerk mit Dämpferregelung umfasst: <ul style="list-style-type: none"> <li>▶ geregelte Stoßdämpfer und Schraubenfedern an Vorder- und Hinterachse</li> <li>▶ 5-Lenker-Leichtbau-Vorderachse, Stabilisator; Vorderachsträger mit der Karosserie fest verschraubt</li> <li>▶ 5-Lenker-Leichtbau-Hinterachse mit Einzelradaufhängung, Stabilisator; Hinterachsträger elastisch gelagert</li> </ul>			-	-	○	-	-

● = als Sonderausstattung lieferbar ○ = Serienausstattung - = kein Angebot. Erläuterungen zu den Fußnoten finden Sie ab Seite 138.

		Bestellschlüssel	EUR inkl. 19% MwSt. <sup>1</sup> EUR ohne MwSt. <sup>1</sup>	A6 advanced	A6 S line	S6	A6 50 TFSI e	A6 S line 55 TFSI e
<b>Audi drive select</b>	<p>Audi drive select ermöglicht die Einstellung der gewünschten Fahrzeugcharakteristik in verschiedenen verfügbaren Modi. Dabei erfolgt die Anpassung der Lenkunterstützung, der Motorcharakteristik bzw. der Schaltkennlinie des Automatikgetriebes sowie weiterer serienmäßiger Systeme. Sofern mitbestellt, werden auch optionale Ausstattungen wie zum Beispiel die Dynamik-Allradlenkung, das Fahrwerk mit Dämpferregelung, adaptive air suspension, quattro mit Sportdifferenzial, quattro mit ultra-Technologie, der adaptive Geschwindigkeitsassistent und die HD Matrix LED-Scheinwerfer an den jeweiligen eingestellten Modus angepasst.</p> <p>Der Modus „efficiency“ versetzt Motor, Getriebe, Klimatisierung und den optionalen adaptiven Geschwindigkeitsassistenten in eine verbrauchsoptimierte Grundeinstellung.</p> <p>Der Modus „individual“ ermöglicht die Kombination unterschiedlicher Einstellungen der jeweiligen Systeme.</p> <p>Bei Fahrzeugen mit adaptive air suspension ist zusätzlich die Funktion „Anheben“ im Menü verfügbar, um das Fahrzeug auf die maximal mögliche Trimmelage zu heben.</p> <p>ermöglicht die Einstellung der gewünschten Fahrzeugcharakteristik in den verfügbaren Modi:</p> <ul style="list-style-type: none"> <li>▶ auto</li> <li>▶ comfort</li> <li>▶ dynamic</li> <li>▶ efficiency</li> <li>▶ individual</li> </ul>			○	○	○	○	○
<b>adaptive air suspension</b>	<p>Die adaptive air suspension ist eine elektronisch geregelte Luftfederung mit stufenlos adaptivem Dämpfungssystem an allen vier Rädern. Durch eine beladungsabhängige und automatische Regelung von Fahrzeugniveau und -dämpfung werden gleichzeitig ein sehr hoher Fahrkomfort und eine gesteigerte Fahrdynamik erreicht. Eine niedrigere Einstellung der Trimmelage führt zur Reduzierung des Luftwiderstandes.</p> <p>Über Audi drive select sind verschiedene Modi einstellbar, die folgende Trimmlagen – bezogen auf den Audi A6 mit Serienfahrwerk – gemessen im Stand ergeben:</p> <ul style="list-style-type: none"> <li>▶ „auto“/„comfort“: -20 mm</li> <li>▶ „dynamic“: -30 mm</li> <li>▶ „anheben“ bzw. „lift“: +/-0 mm</li> </ul> <p>Die adaptive air suspension umfasst:</p> <ul style="list-style-type: none"> <li>▶ adaptive Stoßdämpfer und Luftfedern an Vorder- und Hinterachse</li> <li>▶ 5-Lenker-Leichtbau-Vorderachse, Stabilisator; Vorderachsträger mit der Karosserie fest verschraubt</li> <li>▶ 5-Lenker-Leichtbau-Hinterachse mit Einzerradaufhängung, Stabilisator; Hinterachsträger elastisch gelagert</li> </ul> <p>Hinweis: nur bestellbar für A6 45 TDI quattro, A6 50 TDI quattro, A6 55 TFSI quattro und S6</p>	1BK	<b>2.000,-</b> 1.680,67 <b>870,-</b> 731,09	●	●	-	-	-
				-	-	●	-	-

# Fahrwerke/Bremsen

	Bestellschlüssel	EUR inkl. 19% MwSt. <sup>1</sup> EUR ohne MwSt. <sup>1</sup>	A6 advanced	A6 S line	S6	A6 50 TFSI e	A6 S line 55 TFSI e
<p><b>quattro</b></p> <p><b>quattro mit ultra-Technologie</b> (bei A6 40 TDI quattro, A6 45 TDI quattro, A6 45 TFSI quattro, A6 55 TFSI quattro und A6 TFSI e)</p> <p>Der intelligente Allradantrieb quattro mit ultra-Technologie überwacht permanent den Fahrzustand und verteilt die Kraft situationsabhängig auf die Vorder- und Hinterachse.</p> <p>Erfordert eine Fahrsituation keinen Allradantrieb, kann die komplette Hinterachse vom Antrieb abgekoppelt werden. Gesamtwirkungsgrad und Effizienz können dadurch spürbar gesteigert werden. Bei sportlicher Kurvenfahrt werden die kurveninneren Räder sanft abgebremst und somit das Antriebsmoment auf den kurvenäußeren Rädern erhöht. Das führt zu verbesserter Dynamik in Kurven und einem präzisen und neutralen Fahrverhalten.</p> <p>quattro (mit ultra-Technologie) beinhaltet:</p> <ul style="list-style-type: none"> <li>▶ elektronisch geregelte Allradkupplung</li> <li>▶ Hinterachsdifferenzial mit integrierter Kraftschlusskupplung</li> <li>▶ elektronische Differenzialsperre (EDS) für alle angetriebenen Räder</li> <li>▶ ESC mit integrierter radselektiver Momentensteuerung</li> </ul> <p>Mit quattro Emblem beifahrerseitig in der Instrumententafel</p> <p><b>quattro mit selbstsperrendem Mittendifferenzial</b> (bei A6 50 TDI quattro und S6)</p> <p>Der permanente Allradantrieb quattro überzeugt durch hervorragende Traktion, Fahrdynamik und hohe Stabilität – dank asymmetrisch-dynamischer Momentenverteilung mittels selbstsperrenden Mittendifferenzials sowie radselektiver Momentensteuerung und elektronischer Differenzialsperre (EDS).</p> <p>Die mechanisch arbeitende Sperrfunktion verteilt die Antriebsmomente ohne Zeitverzug auf Vorder- und Hinterachse. Dies führt zu herausragender Traktion und Spurstabilität. Die in die ESC integrierte radselektive Momentensteuerung bremst bei sportlicher Kurvenfahrt die kurveninneren Räder sanft ab und erhöht somit das Antriebsmoment auf die kurvenäußeren Räder. Dies bedeutet verbesserte Dynamik in Kurven und ein präziseres und neutraleres Fahrverhalten.</p> <p>Mit quattro Emblem beifahrerseitig in der Instrumententafel</p>			○	○	-	○	○
			○	○	○	-	-



		Bestellschlüssel	EUR inkl. 19% MwSt. <sup>1</sup> EUR ohne MwSt. <sup>1</sup>	A6 advanced	A6 S line	S6	A6 50 TFSI e	A6 S line 55 TFSI e
<b>quattro</b> (Fortsetzung)	<p><b>quattro mit Sportdifferenzial</b> (nur für A6 50 TDI quattro und S6)</p> <p>Der permanente Allradantrieb quattro mit Sportdifferenzial an der Hinterachse zeichnet sich gegenüber der Ausführung mit klassischem Hinterachsdifferenzial durch ein noch dynamischeres und spurstabileres Fahren aus.</p> <p>Das aktive, dynamisch geregelte Hinterachsdifferenzial zur gezielten Kraftverteilung zwischen den Hinterrädern wirkt Tendenzen zum Untersteuern schon frühzeitig entgegen. Das führt zu einem neutralen, stabilen Fahrverhalten beim Einlenken, Richtungswechsel und Herausbeschleunigen.</p> <p>Das klassische Hinterachsdifferenzial wurde um zwei Überlagerungseinheiten mit elektronisch geregelten Lamellenkupplungen erweitert. Die intelligente quattro Strategie ermittelt kontinuierlich eine auf hervorragende Fahrdynamik ausgelegte Aufteilung der Antriebsmomente und verteilt diese aktiv und variabel zwischen den Hinterrädern. Beim Anlenken oder Beschleunigen in der Kurve werden die Momente überwiegend zum kurvenäußeren Rad gelenkt und drücken das Fahrzeug in die Kurve hinein.</p> <p>Mit quattro Emblem beifahrerseitig in der Instrumententafel</p>	GH2	1.500,- 1.260,50	●	●	●	-	-
<b>Progressivlenkung</b>	<ul style="list-style-type: none"> <li>▶ steigert Fahrdynamik und Fahrkomfort durch ein direkteres Lenkverhalten (z. B. auf kurvigen Landstraßen oder beim Abbiegen) sowie durch einen reduzierten Lenkaufwand (z. B. beim Parken und Rangieren)</li> <li>▶ beeindruckende Fahreigenschaften durch eine vom Lenkeinschlag abhängige Lenkübersetzung sowie geschwindigkeitsabhängige Lenkunterstützung</li> <li>▶ verschiedene Modi einstellbar über Audi drive select</li> </ul>			○	○	○	○	○

# Fahrwerke/Bremsen

		Bestellschlüssel	EUR inkl. 19% MwSt. <sup>1</sup> EUR ohne MwSt. <sup>1</sup>	A6 advanced	A6 S line	S6	A6 50 TFSI e	A6 S line 55 TFSI e
<b>Dynamik-Allradlenkung</b>	<p>Die Dynamik-Allradlenkung vereint die Vorteile der Dynamiklenkung und Allradlenkung für gesteigerte Fahrdynamik und verbesserten Fahrkomfort. Ermöglicht wird dies durch eine Überlagerungslenkung an der Vorderachse und eine zusätzliche Lenkbarkeit der Hinterachse. Die fahrende Person wird durch aktive Lenkeingriffe an der Vorder- und Hinterachse unterstützt und erlebt spürbar eine Steigerung der Fahrdynamik sowie des Fahrkomforts über den gesamten Geschwindigkeitsbereich.</p> <p>Bei niedrigen Geschwindigkeiten wird der Lenkaufwand reduziert und der Wendekreis des Fahrzeugs durch ein gegensinniges Lenken der Hinterräder verkleinert. Die Reduzierung des Wendekreises kann bis ca. 1 Meter betragen. Die Handlichkeit des Audi A6 wird dadurch deutlich erhöht. Werden höhere Geschwindigkeiten gefahren, erfolgt eine gezielte Anpassung der Lenkwinkel an der Hinterachse durch gleichsinniges Lenken. Die Lenkbewegungen werden schnell und präzise umgesetzt. Damit verbessern sich das Ansprechverhalten der Lenkung und die Fahrstabilität des Audi A6.</p> <p>Neben der fahrsituationsabhängigen dynamischen Regelung der Lenkübersetzung und des Lenkwinkels erfolgt zusätzlich eine Anpassung des Lenkaufwands, wie bei der elektromechanischen Servolenkung. Weiterhin wird die Fahrzeugstabilisierung über die ESC durch das System unterstützt.</p> <p>Insgesamt ermöglicht die Dynamik-Allradlenkung leichteres Manövrieren, ein sportliches Fahrverhalten sowie ein souveränes, komfortables Lenkverhalten.</p> <p>Hinweis: nicht bestellbar für A6 35 TDI, A6 40 TDI und A6 45 TFSI</p>	PHZ	<b>1.900,-</b> 1.596,64	●	●	●	-	-
<b>Bremssättel rot lackiert</b>	<p>rote Lackierung der vorderen und hinteren Bremssättel, vorn mit S-Schriftzug:</p> <ul style="list-style-type: none"> <li>▶ Scheibenbremsen hinten, 18 Zoll, Bremssättel rot lackiert (ECE)</li> <li>▶ Scheibenbremsen vorn, 19 Zoll, Bremssättel rot lackiert mit S-Schriftzug (ECE)</li> </ul>	PC2	<b>400,-</b> 336,13	-	-	●	-	○

# Technik/Sicherheit

		Bestellschlüssel	EUR inkl. 19% MwSt. <sup>1</sup>	EUR ohne MwSt. <sup>1</sup>	AG advanced	AG S line	S6	AG 50 TFSI e	AG S line 55 TFSI e
<b>Mild-Hybrid</b>	<p>Mild-Hybrid verfügt über eine erweiterte Start-Stop-Funktion und erweiterte Energierückgewinnung beim Bremsen (Rekuperation) zum Laden der Starterbatterie und des Lithium-Ionen-Zusatzspeichers. Durch diese Technologie kann das System mehr Energie zurückgewinnen und schaltet den Motor häufiger ab. Für Mild-Hybrid ist konzeptionell ein ergänzender Riemen-Starter-Generator (RSG) vorgesehen. Ein rein elektrisches Fahren ist nicht möglich.</p> <p>Zusätzliche Funktionen:</p> <ul style="list-style-type: none"> <li>▶ Durch die permanente Verbindung des Riemen-Starter-Generators ist ein sofortiger Wiederstart möglich, ohne dass der Motor zuvor auf Null-Drehzahl schalten muss.</li> <li>▶ Freilauf-Motor-Aus (FMA) für emissionsreduziertes Segeln ohne aktiven Antrieb durch Abschalten und Entkoppeln des Verbrennungsmotors in schubfreien Phasen. Dabei geht das Fahrzeug innerhalb der Systemgrenzen nicht wie üblich in den Motor-Schubbetrieb, sondern rollt ohne Motorbremswirkung und nutzt die vorhandene Bewegungsenergie. Der Generator versorgt in Segelphasen zudem durch Rekuperation das Bordnetz.</li> </ul>				○	○	○	-	-
<b>Hybrid-Antriebssystem PHEV</b>	<p>Der Plug-in-Hybrid-Antrieb kombiniert die Vorzüge eines Elektroantriebs auf Kurzstrecken mit den Stärken eines Verbrennungsmotors auf Langstrecken.</p> <p>Der Verbrennungsmotor kann als Teil des Plug-in-Hybrid-Antriebs häufiger und länger in einem günstigen Wirkungsgradbereich betrieben werden. Hohe Effizienz sowie auch lokal emissionsfreies, rein elektrisches Fahren sind möglich. Ein hoher Anteil der Bremsenergie wird rekuperiert und kann elektrisch genutzt werden. Die Batterie kann mit dem universell einsetzbaren Ladekabel an Haushalts- und Industriesteckdosen, z. B. zu Hause oder am Arbeitsplatz, sowie mit dem Kabel für Ladesäulen an öffentlichen Ladestationen geladen werden.</p>				-	-	-	○	○
<b>Start-Stop-System</b>	hilft, den Kraftstoffverbrauch und den CO <sub>2</sub> -Ausstoß durch Abschalten des Motors in Standphasen zu senken, z. B. an Ampeln. Für einen Wiederstart wird der Startvorgang bereits beim Lösen der Fußbremse eingeleitet. Jederzeit über eine Taste deaktivierbar				○	○	○	○	○
<b>S tronic</b>	<p>Doppelkupplungsgetriebe mit 7 Vorwärtsgängen für Fahrzeuge mit längs eingebauten Motoren. Die konstruktive Auslegung und die Auswahl der Materialien erfolgte im Hinblick auf Leichtbau und Verbesserung des Wirkungsgrades. Durch ein an die Motorisierung angepasstes 2-Massen-Schwungrad ermöglicht das Getriebe ein effizientes und komfortables Fahren auch im niedrigen Drehzahlbereich. Die Elektronik bietet der fahrenden Person weitere komfort- und effizienzorientierte Funktionen wie Freilaufmodus, automatische Betätigung der Parksperre oder die Nutzung individueller Programme.</p> <p>Hinweis: nicht für AG 50 TDI quattro</p>				○	○	-	○	○

# Technik/Sicherheit

		Bestellschlüssel	EUR inkl. 19% MwSt. <sup>1</sup> EUR ohne MwSt. <sup>1</sup>	A6 advanced	A6 S line	S6	A6 50 TFSI e	A6 S line 55 TFSI e
<b>tiptronic (für Allrad)</b>	<p>Die große Stärke des 8-stufigen Wandlerautomatikgetriebes für Allradantrieb liegt im hohen Schalt- und Anfahrkomfort. Der Gangwechsel erfolgt weich, spontan, schnell und hochflexibel.</p> <p>Durch die acht Stufen bleiben die Drehzahlsprünge zwischen den Gängen klein, der Motor läuft stets im Bereich seines idealen Betriebspunktes.</p> <p>Das integrierte Fliehkraftpendel sorgt für eine drehzahlangepasste Dämpfung der Motorschwingungen, was auch im niedrigen Drehzahlbereich effizientes und komfortables Fahren ermöglicht. Die Elektronik bietet der fahrenden Person weitere komfort- und effizienzorientierte Funktionen wie den Freilaufmodus, die automatische Betätigung der Parksperrung oder die Nutzung individueller Fahrprogramme.</p> <p>Hinweis: nur für A6 50 TDI quattro und S6</p>			○	○	○	○	○
<b>Kraftstoffbehälter</b>	Kraftstofftank mit 63 Liter Füllvolumen			○	○	-	-	-
<b>Kraftstoffbehälter (52 Liter)</b>	Kraftstofftank mit 52 Liter Füllvolumen			-	-	-	○	○
<b>Kraftstoffbehälter mit erhöhtem Füllvolumen</b>	Kraftstofftank mit 73 Liter Füllvolumen	0M5	<b>110,-</b> 92,44	●	●	○	-	-
<b>AdBlue<sup>®41</sup>-Tank</b>	<ul style="list-style-type: none"> <li>▶ AdBlue<sup>®41</sup>-Tank für 12 Liter Füllvolumen</li> <li>▶ für Dieselfahrzeuge mit SCR-Technologie</li> <li>▶ zur Reduzierung der Stickoxide im Abgas</li> </ul>			○	○	○	-	-
<b>AdBlue<sup>®41</sup>-Tank mit erhöhtem Füllvolumen</b>	<ul style="list-style-type: none"> <li>▶ AdBlue<sup>®41</sup>-Tank für 22 Liter Füllvolumen</li> <li>▶ für Dieselfahrzeuge mit SCR-Technologie</li> <li>▶ zur Reduzierung der Stickoxide im Abgas</li> </ul>	FK2	ohne Mehrpreis	●	●	●	-	-
<b>Airbags</b>	Airbags vorn, Beifahrerairbag deaktivierbar			○	○	○	○	○
<b>Seitenairbags vorn inkl. Kopfairbagsystem</b>	Seitenairbags vorn in die Sitzlehnen integriert; mit zusätzlichem Kopfairbagsystem: entfaltet sich vor der seitlichen Fensterfläche und kann so Personen auf den Vordersitzen und den äußeren Fondsitzen bei einem Seitenaufprall schützen			○	○	○	○	○
<b>Seitenairbags vorn und hinten inkl. Kopfairbagsystem und beleuchteter Gurtschlösser</b>	<p>Seitenairbags vorn und hinten inklusive Kopfairbagsystem, seitliche Airbags im Fond als Ergänzung zu den Seitenairbags vorn und dem Kopfairbagsystem bieten zusätzlichen Schutz für die hinten sitzenden Personen.</p> <p>Beleuchtete Gurtschlösser erhöhen den Komfort und werten den Innenraum durch eine dezente und hochwertige Beleuchtung auf. Das Suchen nach dem Gurtschloss bei Dunkelheit gehört damit der Vergangenheit an.</p> <p>Die Funktion bietet zudem eine Erhöhung des Tragekomforts des Sicherheitsgurts.</p>	4X4	<b>440,-</b> 369,75	●	●	●	●	●

● = als Sonderausstattung lieferbar ○ = Serienausstattung - = kein Angebot. Erläuterungen zu den Fußnoten finden Sie ab Seite 138.

		Bestellschlüssel	EUR inkl. 19% MwSt. <sup>1</sup> EUR ohne MwSt. <sup>1</sup>	AG advanced	AG S line	S6	AG 50 TFSI e	AG S line 55 TFSI e
<b>Deaktivierungsschalter für Beifahrerairbag</b>				○	○	○	○	○
<b>Audi pre sense Fond-Paket<sup>7</sup></b>	Das Paket beinhaltet eine Auswahl an Funktionen, die die Sicherheit und den Komfort auf der Rücksitzbank erhöhen. Dazu zählen seitliche Airbags im Fond als Ergänzung zu den Seitenairbags vorn und dem Kopfairbagsystem. Beides bietet im Bedarfsfall innerhalb der Systemgrenzen zusätzlichen Schutz für die hinten sitzenden Personen. Reversible Gurtstraffer hinten ergänzen die in Audi pre sense basic enthaltenen reversiblen Gurtstraffer vorn. Bei Not- und Gefahrenbremsungen und in fahrdynamischen Grenzsituationen wird zusätzlich zu den in Audi pre sense basic enthaltenen Maßnahmen eine frühzeitige Straffung der Sicherheitsgurte eingeleitet, um eine Vor- oder Seitenverlagerung der Personen im Fond zu reduzieren. Die Funktion bietet zudem eine Erhöhung des Tragekomforts des Sicherheitsgurts. Beleuchtete Gurtschlösser erhöhen den Komfort und werten den Innenraum durch eine dezente und hochwertige Beleuchtung auf. Das Suchen nach dem Gurtschloss bei Dunkelheit gehört damit der Vergangenheit an.	4X9	720,- 605,04	●	●	●	●	●
<b>Verbandmaterial, Warndreieck und Warnwesten</b>	Das Erste-Hilfe-Set befindet sich im linken Seitenfach im Gepäckraum. Das werksseitig gelieferte Warndreieck befindet sich in der Gepäckraumklappe. Die werksseitig gelieferten Warnwesten befinden sich im Ablagefach der Fahrertür.			○	○	○	○	○
<b>Partikelfilter</b>	Ottopartikelfilter/Dieselpartikelfilter			○	○	○	○	○
<b>Akustisches Fahrzeug-Warnsystem</b>	akustisches System zur Erzeugung eines Warntons im Exterieurbereich bei niedrigen Geschwindigkeiten mit dem Ziel der Erhöhung der Verkehrssicherheit z. B. für Fußgänger_innen und Radfahrer_innen			-	-	-	○	○

Ladesysteme



		Bestellschlüssel	EUR inkl. 19% MwSt. <sup>1</sup> EUR ohne MwSt. <sup>1</sup>	AG advanced	AG S line	S6	AG 50 TFSI e	AG S line 55 TFSI e
<b>Mode-3-Ladekabel</b>		Ladekabel zum Laden an öffentlichen AC-Ladesäulen (Typ 2). Das Kabel verbindet die Ladesäule mit dem AC-Ladezugang des Fahrzeugs und ermöglicht eine Ladeleistung an Ihrem Fahrzeug von bis zu 7,4 kW. Dabei kann pro Phase eine Stromstärke von bis zu 32 A übertragen werden.		-	-	-	○	○
<b>e-tron Ladesystem kompakt (AC) mit Haushaltsstecker Typ E/F<sup>42</sup></b>	Netzanschlusskabel (Länge 1,6 m, Stromstärke 10 A) mit gewinkelttem Haushaltsstecker Typ E/F für das e-tron Ladesystem kompakt		70T <b>650,-</b> 546,22	-	-	-	●	●
<b>Ladedose AC Typ 2</b>	Ladezugang zur Hochvoltbatterie über AC			-	-	-	○	○

# Audi connect

# connect

Ultra



Use the touch screen to receive further information about Audi connect.  
Touchez l'écran pour recevoir de plus amples informations sur Audi connect.



## **Audi connect Navigation & Infotainment<sup>43</sup>**

Die ultimative Verbindung. Direkt aus dem Internet: Der Begriff Audi connect bündelt alle Anwendungen und Entwicklungen, die heutige und künftige Audi Modelle mit dem Internet, der Person und der Infrastruktur verbinden.

Mit Audi connect profitieren Sie zum Beispiel, dank aktuellster Verkehrsinformationen aus dem Internet, von einer deutlich verbesserten Routenplanung. Audi connect schafft Infotainment- und Entertainment-Funktionen und hebt den Komfort sowie den Spaß am Automobil auf ein neues Niveau. Mit Audi connect bequem Informationen zu freien Parkplätzen, die neuesten Nachrichten und die aktuelle Wettervorhersage für das geplante Navigationsziel abrufen. Über den WLAN-Hotspot<sup>44</sup> können im Fond per Laptop, Tablet oder mit anderen mobilen Endgeräten wichtige Informationen, Daten und E-Mails ebenso komfortabel und sicher abgerufen werden wie im heimischen Büro. Über die myAudi App<sup>11, 12</sup> stehen im Bereich Themenwelt<sup>11</sup> kuratierte Hintergrundbilder ausgewählter Partner für das MMI-Mittendisplay zur Verfügung.

Die Erbringung der Dienste erfolgt über eine fest im Fahrzeug verbaute SIM-Karte. Die Kosten für Datenverbindungen sind im Preis für die Dienste enthalten. Ausgenommen hiervon sind die Datenverbindung für den WLAN-Hotspot<sup>44</sup> und die Nutzung von Diensten, die Online Media Streaming erfordern (wie z. B. Online Radio<sup>44</sup> und Hybrid Radio<sup>44</sup>).

Die Datenverbindung für den WLAN-Hotspot<sup>44</sup> und die Nutzung von Diensten, die Online Media Streaming erfordern, erfolgt ebenfalls über die fest im Fahrzeug verbaute SIM-Karte und einen kostenpflichtigen Datentarif des Audi Providers. Informationen zu Tarifen und zur Buchung finden Sie unter [www.audi.de/connect](http://www.audi.de/connect).

Audi connect Navigation & Infotainment beinhaltet:

- ▶ Navigation mit Google<sup>TM45</sup> Satellitenkarte
- ▶ Onlinesuche nach Navigationszielen
- ▶ Online Spracheingabe<sup>20, 46</sup>
- ▶ Online Verkehrsinformationen
- ▶ Online Verkehrsinformationen plus
- ▶ spurgenaue Navigation Autobahn
- ▶ Online Points of Interest
- ▶ On-Street Parking<sup>47, 48</sup>
- ▶ Gefahreninformationen
- ▶ myAudi Navigation<sup>12</sup>
- ▶ hochdetaillierte 3D Städte-Darstellung
- ▶ Online Media Streaming<sup>44, 49</sup> (bspw. Amazon Music-Integration<sup>50</sup>)
- ▶ Online Radio<sup>44</sup>
- ▶ Hybrid Radio<sup>44</sup>
- ▶ Wetterinformationen
- ▶ Online News<sup>51</sup>
- ▶ WLAN-Hotspot<sup>44</sup>
- ▶ Nutzer-Profil
- ▶ Zugang Themenwelt<sup>11</sup>

### **Navigation mit Google<sup>TM45</sup> Satellitenkarte**

Durch die hochdetaillierte Satellitenkarte von Google<sup>TM45</sup> wirkt die Kartendarstellung in der MMI Navigation plus noch realistischer. Dank der Luftaufnahmen ergibt sich eine bessere Wiedererkennbarkeit und Orientierung. Die Routenführung mit den Satellitenkarten von Google<sup>TM45</sup> trägt zu einem hochwertigen Erscheinungsbild der Audi Navigation bei.

### **Onlinesuche nach Navigationszielen**

Durch den Zugriff auf umfassende Internet-Datenbanken werden passende Navigationsziele zur Sucheingabe geliefert. Ziele können auch mittels Spracheingabe gefunden werden, was die Ablenkung vom Straßenverkehr reduziert. Neben Adressdaten, die direkt als Navigationsziel übernommen werden können, liefert die Onlinesuche dazu passende Informationen wie Öffnungszeiten und Kontaktdaten.

## Audi connect Navigation & Infotainment<sup>43</sup>

(Fortsetzung)

### Online Spracheingabe<sup>20, 46</sup>

Durch den Online-Abgleich der Spracheingabe werden die Erkennungsrate und Ergebnisqualität verbessert. So ist z. B. die Erkennung von Eigennamen möglich, sodass bei der Zieleingabe direkt nach dem Namen eines Hotels gesucht werden kann. Mit der optional einschaltbaren Aktivierung per Sprache kann nun die Spracheingabe auch ohne Tastendruck gestartet werden. Dazu muss die Spracheingabe einfach mit dem Schlüsselbegriff „Hey Audi“ beginnen. Darüber hinaus wird der Zugriff auf Online-Inhalte wie Wetter und Allgemeinwissen ermöglicht. Mit der Verbindung zu ChatGPT<sup>52</sup>, bereitgestellt über Microsoft Azure<sup>53</sup> OpenAI<sup>52</sup> Service, kommt geballtes Wissen aus dem Internet in natürlicher Sprache ins Fahrzeug. So bleiben nur wenige Fragen unbeantwortet.<sup>54</sup> Die Online Spracheingabe ermöglicht außerdem das freie Diktieren von SMS.<sup>46</sup> So ist man nicht mehr an vorgegebene Texte gebunden.

### Online Verkehrsinformationen

Aktuelle Verkehrsflussinformationen werden online abgerufen. Dadurch werden eine höhere Genauigkeit der Ankunftszeit und bestmögliche Routenführung erreicht. Die Verkehrsflussinformationen werden farbig in der Navigationskarte angezeigt und bei der dynamischen Routenführung berücksichtigt. Eine kontinuierliche Datenaktualisierung liefert schnelle Informationen über Stauentstehung und -auflösung, durch die hohe Abdeckung des Straßennetzes z. B. auch auf Landstraßen und in der Stadt.

### Online Verkehrsinformationen plus

zusätzlich zu Online Verkehrsinformationen: spurgenaue Verkehrsflussdaten auf Autobahnen – im Bereich von Abfahrten und Knotenpunkten – sowie für innerstädtische Kreuzungsbereiche; Anzeige von Fahrstreifensperrungen im MMI-Display. Darüber hinaus erfolgt die Berücksichtigung prädiktiver Verkehrsflussdaten zur Berechnung genauerer Ankunftszeiten.

### Spurgenaue Navigation Autobahn

Erweiterung der Navigationsdaten um eine detailgetreue Spurinformaton für Autobahnkreuze und Autobahnausfahrten. Durch die verbesserte Positionierung des Fahrzeugs erfolgt die visuelle Darstellung realitätsgetreu und in Echtzeit. Die Genauigkeit der Spurinformaton für Fahrerassistenzsysteme wird somit gesteigert.

### Online Points of Interest

Direkt aus der Navigation auf POIs (z. B. Tankstellen und Parkhäuser) von Drittanbietern zugreifen. Bei Bedarf können außerdem dynamische Zusatzinformationen wie Bewertungen und Öffnungszeiten, aktuelle Kraftstoffpreise sowie die Verfügbarkeit von Parkplätzen angezeigt werden.

Über das Touchdisplay des MMI können die Points of Interest, wie Parkhäuser oder Sehenswürdigkeiten, in der Navigationskarte angewählt werden, um relevante Zusatzinformationen direkt eingeblendet zu bekommen. Durch die Integration von Nutzerbewertungen und Fotos ist es noch einfacher, sich für ein Reiseziel zu entscheiden.

### On-Street Parking<sup>47, 48</sup>

On-Street Parking zeigt die Wahrscheinlichkeit an, entlang bestimmter Straßen einen freien Parkplatz zu finden. Außerdem sind nützliche Zusatzinformationen wie Preise oder, ob es sich um Anwohnerparkplätze handelt, verfügbar.

### Gefahreninformationen

Das System warnt vor Unfall- und Pannenstellen sowie vor gefährlichen Witterungsbedingungen wie Nebel oder Glatteis. Dabei werden Gefahrenstellen von Fahrzeugen mit entsprechender Fahrzeugsensorik erkannt und an andere Fahrer\_innen mit dem Dienst online weitergegeben. Die so erkannten potenziellen Risiken werden im Navigationsystem sowie im Kombiinstrument angezeigt.

---

### **Audi connect Navigation & Infotainment<sup>43</sup>** (Fortsetzung)

#### **myAudi Navigation<sup>12</sup>**

Wurde über myAudi ein Ziel gefunden, so kann es direkt an das Fahrzeug gesendet und dort beim Einsteigen als Navigationsziel übernommen werden. So können z. B. Routen und ganze Touren komfortabel vor Fahrtantritt in myAudi geplant und dann im Fahrzeug abgerufen werden. Darüber hinaus kann die Navigation nahtlos auf dem Smartphone mit der myAudi App<sup>11, 12</sup> außerhalb des Fahrzeugs fortgesetzt werden, um die letzten Meter zum Ziel zu finden. Die myAudi Navigation hilft auch beim Rückweg zum Fahrzeug. Kommt es auf einer der üblichen Fahrstrecken zu Verzögerungen, kann dies über eine Push-Benachrichtigung auf dem Smartphone angezeigt werden.

#### **Hochdetaillierte 3D Städte-Darstellung**

Die 3D Städte-Darstellung wird um hochdetaillierte Texturen erweitert. Die realistischere Darstellung von Fahrspuren und die bessere Wiedererkennbarkeit von Gebäuden erleichtern die Orientierung in ausgewählten Städten.

#### **Online Media Streaming<sup>55</sup>**

Zugang zu Musikdiensten wie Amazon Music<sup>50</sup>

#### **Online Radio<sup>44</sup>**

Zugriff auf weltweit verfügbare Online-Radio-Sender, direkt und komfortabel als Medienquelle in Ihrem Radio

#### **Hybrid Radio<sup>44</sup>**

Das Radio wechselt automatisch und nahtlos zwischen klassischem Rundfunk über FM oder DAB und dem dazu passenden Online-Radio-Stream des Senders, um immer den bestmöglichen Empfang zu gewährleisten. Jederzeit und überall den Lieblingssender hören, selbst bei Verlassen des terrestrischen Sendebereichs

#### **Wetterinformationen**

Wissen, wie das Wetter wird, egal, wohin die Reise führt. Audi connect liefert dazu passgenaue Informationen: Wettervorhersagen und Unwetterwarnungen werden anhand von anschaulichen Infografiken aufgezeigt. So kann das Wetter für die nächsten 7 Tage vorhergesagt oder die kurzfristige Wetterentwicklung mithilfe des Regenradars angezeigt werden.

#### **Online News<sup>51</sup>**

Mithilfe von Online News können aktuelle Meldungen und Nachrichten aus aller Welt direkt im Fahrzeug angezeigt und vorgelesen werden. So können während der Fahrt News zu speziellen Themenfeldern, z. B. Fußballergebnisse, Politiknachrichten oder News aus der Wirtschaft, im Blick behalten werden. Der persönliche Nachrichtenüberblick kann bei Bedarf über myAudi individualisiert und mittels RSS-Feeds ergänzt werden.

#### **WLAN-Hotspot<sup>44</sup>**

Audi connect ermöglicht einen drahtlosen Internetzugang mittels WLAN-Hotspot im Fahrzeug. So kann man bis zu acht mobile Endgeräte, wie Tablets oder Smartphones, gleichzeitig mit dem WLAN des Fahrzeugs verbinden und das gebuchte Datenvolumen nutzen. Das dafür nötige Datenvolumen ist über my.audi.com oder direkt auf audi.cubictelecom.com erhältlich. Nach erstmaliger Buchung im Onlineportal können Datenpakete auch bequem über das MMI im Fahrzeug nachgebucht werden.

# Audi connect

## Audi connect Navigation & Infotainment<sup>43</sup>

(Fortsetzung)

### Nutzer-Profil

Durch das Anlegen eines Nutzer-Profiles im Fahrzeug kann eine Vielzahl von Einstellungen, wie zum Beispiel Ergonomie-, Infotainment- oder Lichteinstellungen, in einem persönlichen Nutzer-Profil gespeichert werden. Über das MMI können unterschiedliche Nutzer-Profile (myAudi<sup>11</sup> oder lokal) angelegt oder ein Gast-Profil verwendet werden. Beim Einsteigen ins Fahrzeug erscheint eine persönliche Begrüßung im MMI und die individuellen Einstellungen der identifizierten Person werden geladen. Die Einstellungen der zuletzt aktiven Person werden beim Ausschalten des Motors dem jeweiligen Nutzer-Profil oder dem verwendeten Fahrzeugschlüssel zugeordnet. Die Anzahl der gespeicherten Fahrzeugeinstellungen ist abhängig von den gewählten Sonderausstattungen.

### Zugang Themenwelt

Greifen Sie über den Bereich Themenwelt<sup>2, 11</sup> in Ihrer myAudi App<sup>11, 12</sup> auf ein stetig wachsendes Portfolio kuratierter Hintergrundbilder für das MMI-Display zu – von stimmungsvollen Fotos bis zu beliebten Kinohelden. In Verbindung mit Ambiente-Lichtpaket plus<sup>2</sup> passt sich die Ambientebeleuchtung automatisch farblich an das Motiv an.

## Rechtshinweise zu Audi connect Navigation & Infotainment

Die Audi connect-Dienste müssen nach 3 Jahren kostenpflichtig verlängert werden. Funktionsumfänge können landesspezifischen Einschränkungen unterliegen. Audi connect Navigation & Infotainment ist nur in Verbindung mit einem freigeschalteten MMI-Navigationssystem plus vollumfänglich nutzbar.

Bitte beachten Sie: Die Funktionen arbeiten nur innerhalb von Systemgrenzen und sind teilweise von der Verfügbarkeit von Diensten Dritter abhängig. Die AUDI AG übernimmt keine Haftung hinsichtlich der Richtigkeit dieser Daten.

Die Nutzung der von Audi connect unterstützten Dienste ist nur in Verbindung mit einem optionalen Navigationssystem möglich. Die Erbringung der Audi connect-Dienste erfolgt durch die AUDI AG/Importeure. Die Datenverbindung für die Audi connect-Dienste wird über eine fest im Fahrzeug verbaute SIM-Karte durch einen Mobilfunkanbieter hergestellt. Die Kosten dieser Datenverbindungen sind im Preis für die Audi connect-Dienste enthalten. Ausgenommen hiervon sind die Datenverbindung für den WLAN-Hotspot und die Nutzung von Diensten, die Online Media Streaming erfordern (wie z. B. Online Radio und Hybrid Radio). Die Datenverbindung erfolgt für den WLAN-Hotspot und die Nutzung von Diensten, die Online Media Streaming erfordern, ebenfalls über die fest im Fahrzeug verbaute SIM-Karte und einen kostenpflichtigen Datentarif des Audi Providers. Informationen zu Tarifen und zur Buchung finden Sie unter [www.audi.de/connect](http://www.audi.de/connect).

Die Verfügbarkeit der von Audi connect Navigation & Infotainment unterstützten Dienste ist länderabhängig.

Audi connect ermöglicht je nach Fahrzeugmodell den Zugriff auf Dienste von unseren Service-Providern und Drittanbietern. Sofern die Audi connect-Dienste auf Leistungen von unseren Service-Providern und Drittanbietern basieren, kann eine dauerhafte Verfügbarkeit nicht gewährleistet werden, da die Verfügbarkeit in deren Verantwortung liegt. Falls Sie eine solche Verlängerung nicht wünschen, teilen Sie dies bitte schriftlich an folgende Anschrift mit:

AUDI AG

Kundenbetreuung Deutschland

85045 Ingolstadt

E-Mail: [kundenbetreuung@audi.de](mailto:kundenbetreuung@audi.de)

Bei einer nachträglichen Buchung der Audi connect-Dienste über den Functions on Demand-Shop, als Einzelbuchung oder im Paket mit einer zeitlich befristeten Buchung des MMI-Navigationssystems, stehen die Audi connect-Dienste nur für den gebuchten Zeitraum zur Verfügung. Auch bei einer unbefristeten Buchung des MMI-Navigationssystems beträgt die maximale Laufzeit der Audi connect-Dienste 24 Monate ab Buchung mit einmaliger kostenfreier Verlängerung um weitere 12 Monate.

Informationen zu einer anschließenden Verlängerung der Audi connect-Dienste erhalten Sie unter [www.audi.de/connect](http://www.audi.de/connect) und bei Ihrem Audi Partner.

---

**Audi connect Notruf & Service mit  
Audi connect Remote & Control<sup>11, 28</sup>**

**Audi connect Notruf & Service**

Die Audi connect Notruf & Service-Dienste sorgen für ein sicheres Gefühl auf jeder Fahrt – egal, was passiert und wohin der Weg führt. So wird zum Beispiel im Falle eines schweren Unfalls ein automatischer Notruf an die Audi Notrufzentrale geleitet. Mithilfe der automatisch übermittelten Fahrzeuginformationen kann schnellstmöglich Hilfe organisiert werden. Außerdem informiert Sie Online Car Care über außerordentliche Service-Ereignisse und Feldmaßnahmen. Sollte es dennoch zu einer Panne oder einem leichten Unfall kommen, steht mit dem Online Pannruf und dem Audi Schadenservice unmittelbar Hilfe bereit.

Das Paket beinhaltet folgende Dienste:

- ▶ Audi connect Notruf<sup>29</sup>
- ▶ Online Pannruf
- ▶ Audi Schadenservice
- ▶ Automatische Serviceerinnerung<sup>30</sup>
- ▶ Online Car Care<sup>31</sup>

**Audi connect Remote & Control**

Die Dienste von Audi connect Remote & Control vernetzen das Fahrzeug mit dem Smartphone. Mit der myAudi App<sup>11, 12</sup> kann aus der Ferne auf das Fahrzeug zugegriffen, die letzte Parkposition und der aktuelle Fahrzeugstatus eingesehen werden. Dazu gehören unter anderem der aktuelle Tank- und Ölfüllstand, der aktuelle Kilometerstand, die nächste fällige Inspektion sowie die Information, ob Türen und Fenster verschlossen sind. Bei Bedarf kann das Fahrzeug aus der Ferne ver- und entriegelt werden. Bestimmte optional gegen Aufpreis erhältliche Sonderausstattungen können zusätzlich von der Online-Anbindung profitieren. So kann sowohl die Standheizung über die myAudi App<sup>11, 12</sup> gestartet oder programmiert werden als auch eine Push-Benachrichtigung beim Auslösen der Diebstahlwarnanlage an das Smartphone gesendet werden.

Das Paket beinhaltet folgende Dienste:

- ▶ Parkposition
- ▶ Fahrzeugstatus und für A6 TFSI e Fahrdaten
- ▶ Fernsteuerung Ver- und Entriegeln<sup>32</sup>
- ▶ Fernsteuerung Laden (nur für A6 TFSI e)
- ▶ Fernsteuerung Standheizung (nicht für A6 TFSI e)
- ▶ Fernsteuerung Klimatisieren (nur für A6 TFSI e)
- ▶ Push-Benachrichtigung Diebstahlwarnanlage<sup>33</sup>

**Audi connect Notruf<sup>29</sup>**

Im Falle eines schweren Unfalls wird automatisch ein Notruf ausgelöst. Mithilfe der Übermittlung von fahrzeugrelevanten Daten wie Unfallort oder Anzahl der Insassen an das Audi Notruf Callcenter kann möglichst schnell und zielgerichtet Hilfe organisiert werden. Geschulte Call Center Agents betreuen den Verunfallten auch im Ausland in der Landessprache der fahrenden Person und informieren parallel die lokalen Rettungskräfte mit den zur Rettung relevanten Daten. Der Notruf kann auch über eine Taste manuell ausgelöst werden, z. B. um Hilfe für andere Verkehrsteilnehmer zu rufen.

**Online Pannruf**

Im Falle einer Panne kann der Kunde über die Service-Call-Taste im Dachmodul den Online Pannruf auslösen. Das Fahrzeug baut eine Sprachverbindung zur Audi Hilfe auf. In vielen Fällen kann auf Basis der vom Fahrzeug gesendeten Daten die Beanstandung identifiziert und eine schnelle, kundenadäquate Lösung gefunden werden.

# Audi connect

---

**Audi connect Notruf & Service mit  
Audi connect Remote & Control<sup>11, 28</sup>**  
(Fortsetzung)

## **Audi Schadenservice**

Stellen die Fahrzeugsensoren einen leichten Unfall ohne Airbag-Auslösung oder/und Gurtstraffung fest, so wird der Kunde über den Audi Schadenservice automatisch informiert. Es öffnet sich dazu eine Maske im MMI-Display, die dem Kunden zur Auswahl stellt, ob er Unterstützung bei der Schadenabwicklung möchte oder ein Notruf ausgelöst werden soll. In beiden Fällen steht dem Kunden ein speziell geschulter Servicemitarbeiter zur Verfügung.

## **Automatische Serviceerinnerung<sup>30</sup>**

Automatische Serviceerinnerung informiert den kundenseitig ausgewählten Audi Service Partner bei fälligen Serviceterminen. Die Kund\_innen werden proaktiv vom präferierten Service Partner kontaktiert.

## **Online Car Care<sup>11, 31</sup>**

Der Audi connect-Dienst Online Car Care informiert Sie über außerordentliche Service-Ereignisse<sup>56</sup> und Feldmaßnahmen<sup>57</sup> – in myAudi und, abhängig vom Fahrzeugtyp, auch direkt im Infotainment-System Ihres Fahrzeugs. Relevante Warnungen und Hinweise aus dem Kombiinstrument werden an die myAudi App<sup>11, 12</sup> übertragen und sind dort zusätzlich einsehbar. Sollte ein Werkstatttermin nötig sein, kann eine Terminanfrage direkt an den hinterlegten Audi Partner gesendet werden.

## **Fahrzeugstatus und Fahrdaten**

Durch den Audi connect Fahrzeugstatus lässt sich eine Vielzahl von Informationen bequem über die myAudi App<sup>11, 12</sup> von Ihrem Smartphone aus abrufen. Der Dienst umfasst unter anderem folgende Informationen: Ölfüllstand, Tankfüllstand, Verriegelungsstatus der Türen und Fenster, Lichtstatus, Serviceintervall, Warnleuchten und Warnhinweise.

## **Fernsteuerung Laden**

Planung von Ladestopps und Programmierung von Timern einfach über die myAudi App<sup>11, 12</sup> einstellen

## **Fernsteuerung Standheizung**

Über die myAudi App<sup>11, 12</sup> auf dem Smartphone wird eine komfortable Fernsteuerung der Standheizung<sup>2</sup> möglich.

## **Fernsteuerung Klimatisieren**

Die Standklimatisierung kann einfach über die myAudi App<sup>11, 12</sup> gesteuert werden und so vor Fahrtantritt den Innenraum vortemperieren.

---

**Rechtshinweise zu Audi connect Notruf & Service  
mit Audi connect Remote & Control**

abhängig von länderspezifischer Verfügbarkeit

In Gebieten mit unzureichendem GPS-Empfang oder außerhalb der Abdeckung des jeweiligen Mobilfunkanbieters können einige Funktionen/Dienste keine Daten senden/empfangen und sind ggf. nicht oder nur eingeschränkt verfügbar.

Bitte beachten Sie: Die Funktionen arbeiten nur innerhalb von Systemgrenzen und sind teilweise von der Verfügbarkeit von Diensten Dritter abhängig. Die AUDI AG übernimmt keine Haftung hinsichtlich der Richtigkeit dieser Daten.

Die Erbringung der Dienste erfolgt über eine im Fahrzeug verbaute SIM-Karte. Die Kosten für Gesprächs- und Datenverbindungen sind im Preis für die Dienste enthalten. Die von Audi zur Verfügung gestellten Dienste sind nur innerhalb der Abdeckung des Mobilfunknetzes des von Audi gewählten Mobilfunkanbieters verfügbar.

Das Paket Audi connect Notruf & Service mit Audi connect Remote & Control wird für bis zu 10 Jahre ab Neufahrzeugauslieferung zur Verfügung gestellt.

Im Falle eines automatisch ausgelösten Notrufs kann die Audi Notrufzentrale die erhaltenen Informationen zur Alarmierung des Rettungsdienstes an die (örtliche) Leitstelle oder Polizeidienststelle weitergeben, um eine möglichst schnelle Hilfestellung zu ermöglichen. Nähere Informationen über die Verarbeitung personenbezogener Daten entnehmen Sie bitte dem Datenschutzhinweis zu Audi connect und dem Datenschutzhinweis zu myAudi.

Weiterer Hinweis:

Sofern Audi connect-Produkte und -Services auf Leistungen von Drittanbietern basieren, kann eine dauerhafte Verfügbarkeit nicht gewährleistet werden, sondern obliegt der Verantwortung der Drittanbieter.

Im Falle von behördlichen, staatlichen oder anderen gesetzlich notwendigen Änderungen oder im Falle eines Wegfalls notwendiger Telekommunikationssysteme und -dienste (z. B. wenn unser Mobilfunkanbieter Mobilfunkdienste, die in Ihrem Fahrzeugmodell verwendet werden, beendet oder einschränkt) liegen der Austausch sowie die Kosten für den Austausch von Geräten, die aufgrund einer solchen Änderung oder eines Wegfalls erforderlich sind, nicht in der Verantwortung der AUDI AG.

Weitere Störungen der Dienste können sich aus Gründen höherer Gewalt oder aufgrund technischer und sonstiger Maßnahmen ergeben, die etwa an den Anlagen der AUDI AG, der Lieferanten oder der Netzbetreiber für einen ordnungsgemäßen Ablauf erforderlich sind (z. B. Wartung, Reparatur, systembedingte Software-Updates, Erweiterungen). Die AUDI AG wird alle zumutbaren Anstrengungen unternehmen, um solche Störungen unverzüglich zu beseitigen oder auf die Beseitigung hinzuwirken.

# Audi Original Zubehör





EUR inkl.  
19% MwSt.<sup>1</sup>  
EUR ohne  
MwSt.<sup>1</sup>

## Sport und Design/Räder

<b>Sling Bag</b>	Das sportliche Taschendesign ist auf den Stil der Elektroroller abgestimmt. Die Querträgertasche/Sling Bag ist mit einem Gurt anstelle der herkömmlichen zwei ausgestattet und passt sich der Form der Schulter an.	<b>38,-</b> 31,93
<b>Audi Helm</b>	Der Helm bietet dank Hartschalen-Technologie unschlagbaren Schutz für den Kopf. Für Fahrrad und e-Scooter verwendbar; in verschiedenen Designs erhältlich	ab <b>100,-</b> 84,03
<b>Rädertasche</b>	Das 4-teilige Set mit praktischen Tragegriffen ermöglicht das einfache und saubere Transportieren und Aufbewahren von Kompletträdern. Das Material besteht aus reißfestem Kunststoff. In den Außentaschen können die Radschrauben aufbewahrt werden. In drei Größen erhältlich	ab <b>33,-</b> 27,73
<b>Schneeketten</b>	für verschiedene Reifengrößen erhältlich, 1 Satz à 2 Stück	<b>220,-</b> 184,87
<b>Dynamische Nabenkappen</b>	Ausdrucksstarker Blickfang mit faszinierender Inszenierung. Charakteristisch für die dynamischen Nabenkappen sind die sowohl im Stand wie auch während der Fahrt immer waagrecht ausbalancierten Audi Ringe in der Felgenmitte. Hinweis: Die Verbaubarkeit ist abhängig vom Rad-Design. Lieferumfang: 1 Satz (4 Stück)	<b>120,-</b> 100,84
<b>Ventilkappen</b>	4 Ventilkappen aus Metall mit Audi Logo	<b>26,-</b> 21,85
<b>Tankdeckel in Aluminiumoptik</b>	Der optisch hochwertige, mit den 4 Audi Ringen verzierte Tankverschluss in Aluminiumoptik betont den sportlich progressiven Charakter des Fahrzeugs. Silberfarben Lieferumfang: 1 Tankverschluss inklusive Halteband	<b>85,-</b> 71,43
<b>Einstiegsleuchte-LED</b>	Für eine überzeugend sportliche Performance: Die Einstiegsleuchte-LED projiziert entweder die Audi Ringe, die Audi Ringe mit Gecko, das zweifarbige S-Logo, den Schriftzug Vorsprung oder das Logo des FC Bayern München mit Audi Ringen beim Öffnen der Fahrzeugtüren auf den Untergrund. Dies sorgt nicht nur für eine gesteigerte Helligkeit beim Einsteigen, sondern auch für eine individuelle sportliche Optik. Die Einstiegsleuchte-LED stellt eine Weiterentwicklung der serienmäßigen Einstiegsleuchten dar. Lieferumfang: 2er-Set; zzgl. Einbau	<b>120,-</b> 100,84
<b>Pedalkappen-Set in Edelstahl</b>	Die Pedalkappen sind aus gebürstetem Edelstahl gefertigt. Die Gummibeschichtung an der Oberfläche sorgt für mehr Grip.	ab <b>72,-</b> 60,50

## Kommunikation

<b>Dashcam (Universal Traffic Recorder 2.0)</b>	Frontkamera oder Front- und Heckkamera zur Videodokumentation während der Fahrt und während des Parkens	ab <b>390,-</b> 327,73
---	---	---------------------------

Erläuterungen zu den Fußnoten finden Sie ab Seite 138.

# Audi Original Zubehör

EUR inkl.  
19% MwSt.<sup>1</sup>  
EUR ohne  
MwSt.<sup>1</sup>

## Transport

<b>Gepäckraumtasche</b>	Die praktische, flexible Aufbewahrungstasche für Gegenstände im Gepäckraum: Die Gepäckraumtasche dient der sauberen und sicheren Aufbewahrung unterschiedlicher Gegenstände im Kofferraum.	<b>37,-</b> 31,09
<b>Grundträger</b>	zur Montage diverser Dachaufbauten; maximal zulässiges Gesamtgewicht von Träger, Aufbauteilen und Beladung siehe Bordbuch	<b>325,-</b> 273,11
<b>Dachträgertasche, universell</b>	Dachträgertasche aus strapazierfähigem Material zum Transport und zur Aufbewahrung von Grund- und Relingträgern; mit kleiner Seitentasche für die Bedienungsanleitung und den Drehmomentschlüssel; mit Tragegriff und Schlaufe zum Aufhängen an einem Haken z.B. in der Garage	<b>41,-</b> 34,45
<b>Ski- und Gepäckboxen</b>	<p>neues Audi Design mit verbesserter Aerodynamik dank flacher, sportlicher Optik; brillantschwarz mit Aufkleber Audi Ringe in Florettsilber; hochwertiger Look mit sichtbaren Verbindungselementen; abschließbar und beidseitig zu öffnen mit zentraler Mehrpunktverriegelung für bequemes Be- und Entladen; einfache und schnelle Montage durch Powerclick; System mit getrennter Schließ- und Öffnungsfunktion und Anzeige des Status offen oder geschlossen; Schnellbefestigungssystem inkl. Drehmomentbegrenzung; maximal zulässige Beladung 75 kg; citycrashgetestet</p> <ul style="list-style-type: none"> <li>▶ 250 l; max. Skilänge: 175 cm; max. Anzahl Skier: 3-5 Paar; max. Anzahl Snowboards: 3-4</li> <li>▶ 310 l; max. Skilänge: 155 cm; max. Anzahl Skier: 3-6 Paar; max. Anzahl Snowboards: 3-4</li> <li>▶ 430 l; max. Skilänge: 200 cm; max. Anzahl Skier: 5-7 Paar; max. Anzahl Snowboards: 3-5</li> </ul> <p>Unterstreichen Sie das progressiv sportliche Design der Ski- und Gepäckbox mit Dekorfolien (in verschiedenen Farben erhältlich).</p>	<p><b>570,-</b> 478,99</p> <p><b>625,-</b> 525,21</p> <p><b>830,-</b> 697,48</p> <p>ab <b>110,-</b> 92,44</p>
<b>Reisetasche für Dach- und Heckbox</b>	Die Reisetasche, Größe S für Dach- und Heckbox verfügt über ein Fassungsvermögen von 43 l und ist optimal auf die Audi Dachboxen abgestimmt. Der wasserdichte Boden mit 5 cm hoher Umrandung sorgt für besseren Schutz des Transportguts. In Kombination mit der Reisetasche, Größe M und/oder der Reisetasche, Größe L können die Audi Dachboxen optimal ausgenutzt werden.	ab <b>45,-</b> 37,82
<b>Outdoor-Rucksack</b>	Durch seine Größe eignet sich der robuste, wasserabweisende Outdoor-Rucksack beispielsweise für Tagestouren. Die gepolsterte Rückseite und die gepolsterten, längenverstellbaren Schultergurte bieten bequemen Tragekomfort. Zusätzlich befindet sich auf der Rückseite oben ein Tragegriff. Der flexible Rolltop-Verschluss und das wasserabweisende Material mit TPU-Beschichtung tragen dazu bei, den Inhalt der Tasche vor Nässe und grober Verschmutzung zu schützen. Im Inneren des Outdoor-Rucksacks befindet sich außerdem ein Notebook-Fach. Farbe: Schwarz/Grau	<b>160,-</b> 134,45
<b>Ski- und Snowboardhalter</b>	zur Montage auf dem Grundträger; für maximal 4 Paar Ski/2 Snowboards; auch für 6 Paar Ski/4 Snowboards und ausziehbar erhältlich	<b>230,-</b> 193,28

Erläuterungen zu den Fußnoten finden Sie ab Seite 138.

EUR inkl.  
19 % MwSt.<sup>1</sup>  
EUR ohne  
MwSt.<sup>1</sup>

<b>Fahrradhalter</b>	zur Montage auf dem Grundträger; maximal zulässige Traglast von 20 kg ist zu beachten; für 1 Fahrrad	<b>190,-</b> 159,66
<b>Fahrradträger für die Anhängervorrichtung, klappbar</b>	Abschließbarer Träger für bis zu 2 Fahrräder; maximale Traglast 60 kg. Das Öffnen des Kofferraums ist mit dem wegklappbaren Fahrradträger möglich. Erweiterungssatz für 3. Fahrrad gegen Aufpreis erhältlich	<b>675,-</b> 567,23
<b>Fahrradträger für die Anhängervorrichtung, klapp- und faltbar</b>	Abschließbarer Träger in Schwarz für bis zu 2 Fahrräder oder E-Bikes, maximale Traglast 60 kg. Das Öffnen des Kofferraums ist mit dem wegklappbaren Fahrradheckträger möglich. Dank der Faltbarkeit ist der Träger einfach zu verstauen (inkl. Transporttasche). Auffahrschiene gegen Aufpreis erhältlich	<b>805,-</b> 676,47

## Familie

<b>Audi Juniorsitz i-Size</b> blaugrau oder schwarz	Der Audi Juniorsitz i-Size ist laut UN ECE R 129/03 für Kinder mit einer Größe von 100 bis 150 cm geeignet. Empfohlen ab 3,5 bis ca. 12 Jahre. Die Sitzfläche und die Lehne können getrennt werden. Die Sitzfläche kann für Kinder ab 138 cm Körpergröße auch ohne Lehne verwendet werden. UN ECE R 129/03 schreibt vor, dass für Kinder zwischen 100 und 138 cm Körpergröße der komplette Kindersitz mit Sitz und Lehne verwendet werden muss. Die Befestigung muss durch den 3-Punkt-Gurt des Fahrzeugs und mit den fahrzeugspezifisch und teilweise optional gegen Aufpreis erhältlichen Verankerungspunkten nach UN ECE R 129/03 i-Size-Befestigungsstandard erfolgen.  Die AUDI AG empfiehlt die Verwendung mit Rückenlehne, da das Kind so optimal geschützt ist. Die Sitzerrhöhung ohne Rückenlehne sollte nur im Ausnahmefall verwendet werden, wenn die Kopfstütze des Kindersitzes nicht maximal ausgefahren werden kann. Dieser Kindersitz darf als Sitzerrhöhung ohne Rückenlehne verwendet werden, sofern das Kind eine Körpergröße zwischen 138 und 150 cm aufweist.	<b>339,-</b> 284,87
<b>Kindersitzunterlage</b>	Die Audi Kindersitzunterlage ist auf das Design der Audi Kindersitze sowie auf das Interieur des Fahrzeugs abgestimmt. Die Fahrzeugsitze werden damit besser vor Verschmutzung geschützt. Eventuelle Abdrücke durch Kindersitze werden reduziert, auch bei rückwärtsgerichtetem Transport der Kinder. Die Verwendung der Kindersitzunterlage wird ausdrücklich nur dann empfohlen, wenn die Babyschale oder die Kindersitze über die ISOFIX-Anbindung mit dem Fahrzeug verbunden werden.	<b>39,-</b> 32,77

## Komfort und Schutz

<b>Espresso mobil</b>	Der Kaffeegenuss beim Pausenstopp: Die mobile Kaffeemaschine wird an die 12-V-Steckdose angeschlossen. Mit Espresso mobil kann beim Pausenstopp frischer Kaffee gebrüht werden. Für Kaffeegenuss auf Reisen	<b>260,-</b> 218,49
<b>Marderabwehr</b>	Mit Hochspannung und Ultraschall. Das batteriebetriebene Hochspannungsgerät mit doppelpoligen Edelstahlkontaktplatten benötigt keinen elektrischen Anschluss an das Fahrzeug und sendet zudem Ultraschalltöne aus.	<b>250,-</b> 210,08

# Audi Original Zubehör

EUR inkl.  
19% MwSt.<sup>1</sup>  
EUR ohne  
MwSt.<sup>1</sup>

<b>Allwetterfußmatten</b>	passgenau an die Bodenmaße angepasst, rutschhemmend mit Befestigung an den dafür vorgesehenen Punkten im Bodenbereich; mit A6-Schriftzug vorn ▶ vorn  ▶ hinten	<b>77,-</b> 64,71 <b>55,-</b> 46,22
<b>Gepäckraumschale</b>	wasserdicht und säurebeständig, reduziert durch das integrierte Muster das Verrutschen der Ladung; Farbe: Anthrazit	<b>115,-</b> 96,64
<b>Faltkorb</b>	Abmessungen: ▶ Länge: 395 mm ▶ Breite: 250 mm ▶ Höhe: 380 mm (im gefalteten Zustand ca. 50 mm, je nach Art der Faltung)  Farbe: Schwarz	<b>36,-</b> 30,25
<b>Kofferraumbox (faltbar) mit Audi Ringen</b>	aus textilem Material als Transportbox oder Unterlage im Kofferraum	<b>38,-</b> 31,93
<b>Ladekantenschutzmatte</b>	schützt den Stoßfänger vor Beschädigungen beim Be- und Entladen; auch für Hunde als Rutschschutz beim Einsteigen; einfache Befestigung an den Ladehaken des Kofferraums	<b>51,-</b> 42,86
<b>Fondschutzdecke schwarz im Audi Design</b>	Die schwarze Fondschutzdecke im Audi Design vermindert deutlich das Verschmutzungsrisiko der Fondsitze sowie auch der Seitenwände und der hinteren Türen. Dadurch können mit einem Hundeschutzgurt befestigte Hunde bequem und sauber transportiert werden. Durch Reißverschlüsse halbseitig teil- und verkleinerbar, um z. B. kleinere Hunde zu transportieren. Das Material mit strapazierfähiger Oberfläche ist wasserabweisend und per Hand waschbar. Farbe: Schwarz	<b>140,-</b> 117,65
<b>Hundeschutzgurt</b> (in drei Größen erhältlich)	Der Hundeschutzgurt in Größe S eignet sich besonders für den Transport kleinerer Hunde wie zum Beispiel Dackel oder Malteser. Der Gurt wird einfach und schnell auf der Rücksitzbank angebracht und entspricht den gesetzlichen Vorschriften gemäß DIN-75410-2 und ECE R-17. Farbe: Schwarz	ab <b>67,-</b> 56,30
<b>Winterpflegemittel-Set</b>	beinhaltet 500 ml Antifrost bis -70 °C, 500 ml Enteiser, 50 ml Glaspolish und einen Eiskratzer mit dreifach drehbarer Schaber Klinge aus Polycarbonat	<b>26,10</b> 21,93
<b>Audi Pflegemitteltasche</b>	beinhaltet 300 ml Aktivschaumreiniger, 500 ml Insekten-Entferner, 500 ml Antifrost, 250 ml Kunststoff-Tiefenpflege, 250 ml Polymer-Wachs-Polish, 250 ml Wachs-Shampoo, 50 ml Glaspolitur, ein Mikrofasertuch und zwei Schwämme	<b>80,90</b> 67,98
<b>Warnweste für Erwachsene</b>	Für die eigene Sicherheit bei Pannen: In einigen Ländern ist das Mitführen von mindestens einer Warnweste im Fahrzeug gesetzlich vorgeschrieben. Farbe: Orange mit Leuchtstreifen, Lieferumfang: 1 Warnweste für Erwachsene	<b>7,50</b> 6,30

Bei den aufgeführten Artikeln handelt es sich um einen Auszug aus dem Audi Original Zubehör Angebot. Den detaillierten Umfang entnehmen Sie bitte dem Online-Shop unter <https://audi-shop.com/de/de>. Die angegebenen Preise verstehen sich zzgl. evtl. Montagekosten und sind unverbindliche Preisempfehlungen des Herstellers. Über die jeweiligen Komplettpreise informiert Sie Ihr Audi Partner.

# Audi Neuwagenabholung

		Bestellschlüssel	EUR inkl. 19% MwSt. <sup>1</sup> EUR ohne MwSt. <sup>1</sup>	AG advanced	AG S line	S6	AG 50 TFSI e	AG S line 55 TFSI e
<b>Audi Erlebnis Abholung</b>	<p>Die Marke Audi hautnah erleben: Machen Sie Ihren Tag der Abholung zu einem ganz besonderen Erlebnis. Eine Werksabholung an den Standorten Ingolstadt und Neckarsulm schafft faszinierende und unvergessliche Momente. Die Erlebnis Abholung in Ingolstadt und Neckarsulm bietet ein umfangreiches Rahmenprogramm und im Wesentlichen folgende Leistungen:</p> <ul style="list-style-type: none"> <li>▶ individuelle Fahrzeugübergabe und -erklärung durch Ihren Audi Expert</li> <li>▶ Erlebnisführung durch die Produktion (Gruppenführung)</li> <li>▶ je nach Antriebskonzept volle Batterieladung/Vollbetankung</li> <li>▶ Besichtigung der Traditionsausstellung (Neckarsulm)/Besuch im museum mobile (Ingolstadt)</li> </ul> <p>Wir freuen uns darüber hinaus, Sie in das Restaurant Nuvolari (Neckarsulm) bzw. Audi Marktrestaurant (Ingolstadt) einladen zu dürfen.</p> <p>Nur in Verbindung mit der Audi Erlebnis Abholung und nur für den Standort Ingolstadt bestellbar:</p> <p><b>Werkerlebnis „exklusiv“ (Ingolstadt)</b></p> <p>In Einzelführungen von insgesamt ca. 2 Stunden erhalten Sie und Ihre Begleitpersonen eine individuelle Besichtigung exklusiver Werkbereiche, die wir im Vorkontakt mit Ihnen abstimmen. Die Fahrzeugübergabe findet exklusiv in privater Atmosphäre statt. Darüber hinaus laden wir Sie und Ihre Begleitpersonen ins Fine Dining Restaurant AVUS ein. Im Fokus dabei: Die Marke Audi ganz persönlich erleben.</p> <p>Hinweis: vorbehaltlich verfügbarer Kapazitäten an den Werksstandorten</p>		1.135,- 953,78	●	●	●	●	●
			355,- 298,32	●	●	●	●	●
<b>Audi Express Abholung (Ingolstadt)</b>	<p>Die Audi Express Abholung bietet im Wesentlichen folgende Leistungen:</p> <ul style="list-style-type: none"> <li>▶ 10- bis 15-minütige Kurzeinweisung durch Ihren Audi Expert</li> <li>▶ Erlebnisführung durch die Produktion (Gruppenführung)</li> <li>▶ je nach Antriebskonzept volle Batterieladung/Vollbetankung</li> <li>▶ Besuch im museum mobile</li> <li>▶ Einladung in die Erlebnisgastronomie</li> </ul> <p>Hinweis: vorbehaltlich verfügbarer Kapazitäten am Werksstandort</p>		1.065,- 894,96	●	●	●	●	●

# Audi Anschlussgarantie & Versicherung

Bestellschlüssel	EUR inkl. 19% MwSt. <sup>1</sup> EUR ohne MwSt. <sup>1</sup>	A6 advanced	A6 S line	S6	A6 50 TFSI e	A6 S line 55 TFSI e
EA1	270,- 226,89	●	●	●	●	●
EA2	370,- 310,92	●	●	●	●	●
EA3	500,- 420,17	●	●	●	●	●
EB4	620,- 521,01	●	●	●	●	●
EB3	780,- 655,46	●	●	●	●	●
EA4	580,- 487,39	●	●	●	●	●
EA5	880,- 739,50	●	●	●	●	●
EA6	1.240,- 1.042,02	●	●	●	●	●
EA7	1.000,- 840,34	●	●	●	●	●
EA8	1.500,- 1.260,50	●	●	●	●	●
EA9	2.350,- 1.974,79	●	●	●	●	●

## Audi Anschlussgarantie

Die Audi Anschlussgarantie bietet gegen eine Vielzahl von Schadensfällen eine nachhaltige Risikoabsicherung und Kostenkontrolle über die ersten 2 Jahre der Herstellergarantie hinaus. Sie ist direkt und ausschließlich beim Neuwagenkauf bestellbar. Es sind verschiedene Laufzeit-/Gesamtlauflistungskombinationen wählbar. Dazu erhalten Sie nähere Informationen bei Ihrem Audi Partner.

- ▶ Anschlussgarantie 1 Jahr / maximale Gesamtlauflistung 30.000 km
  - ▶ Anschlussgarantie 1 Jahr / maximale Gesamtlauflistung 60.000 km
  - ▶ Anschlussgarantie 1 Jahr / maximale Gesamtlauflistung 90.000 km
  - ▶ Anschlussgarantie 1 Jahr / maximale Gesamtlauflistung 120.000 km
  - ▶ Anschlussgarantie 1 Jahr / maximale Gesamtlauflistung 150.000 km
- 
- ▶ Anschlussgarantie 2 Jahre / maximale Gesamtlauflistung 40.000 km
  - ▶ Anschlussgarantie 2 Jahre / maximale Gesamtlauflistung 80.000 km
  - ▶ Anschlussgarantie 2 Jahre / maximale Gesamtlauflistung 120.000 km
- 
- ▶ Anschlussgarantie 3 Jahre / maximale Gesamtlauflistung 50.000 km
  - ▶ Anschlussgarantie 3 Jahre / maximale Gesamtlauflistung 100.000 km
  - ▶ Anschlussgarantie 3 Jahre / maximale Gesamtlauflistung 150.000 km

		Bestellschlüssel	EUR inkl. 19% MwSt. <sup>1</sup> EUR ohne MwSt. <sup>1</sup>	A6 advanced	A6 S line	S6	A6 50 TFSI e	A6 S line 55 TFSI e
<p><b>Persönliche Beratung zur Audi Versicherung durch Ihren Audi Partner</b></p>	<p><b>Die Audi Versicherung<sup>58</sup></b> Lassen Sie sich bei Ihrem Audi Partner zur Audi Versicherung persönlich beraten. Bei Auswahl der Option „Persönliche Beratung zur Audi Versicherung durch Ihren Audi Partner“ erhalten Sie Ihr individuelles Kfz-Versicherungsangebot.</p> <p>Mit der Audi Versicherung<sup>58</sup> fahren Sie auf der sicheren Seite. Wählen Sie genau die Leistungsbausteine, die zu Ihren Bedürfnissen passen. Ihr Audi Partner unterstützt Sie im Schadenfall und ist Ihr zentraler Ansprechpartner. Das alles erledigt er für Sie und sorgt für eine fachgerechte Kfz-Reparatur. So sind Sie und Ihr Audi stets in guten Händen.</p> <p>Die wesentlichen Merkmale:</p> <ul style="list-style-type: none"> <li>▶ individueller Versicherungsschutz ganz nach Ihrem persönlichen Bedarf</li> <li>▶ Reparatur in der Fachwerkstatt mit Originalteilen des Herstellers oder qualitativ gleichwertigen Ersatzteilen</li> <li>▶ kompetente Beratung und Unterstützung bei der Schadenabwicklung durch persönlichen Ansprechpartner im Autohaus</li> <li>▶ Optimal-Tarif mit hohem Leistungsumfang, z. B. MallorcaDeckung und Zusammenstoß mit allen Tieren</li> <li>▶ spezielle Leistungen für Elektro-/Hybridfahrzeuge, wie die Allgefahrendeckung für Ihren Akku</li> <li>▶ jetzt bis zu 30 % Nachlass auf den Kfz-Haftpflichtbeitrag für Fahrerassistenzsysteme erhalten<sup>59</sup></li> </ul>	YMJ	ohne Mehrpreis	●	●	●	●	●

# Klassifizierung von Reifenparametern

In der Tabelle finden Sie die Spannen der Kraftstoffeffizienzklasse, der Nasshaftungsklasse und der Klasse des externen Rollgeräusches zu den unterschiedlichen Reifengrößen der Audi A6 Limousine, des Audi A6 Avant, der Audi S6 Limousine und des Audi S6 Avant.

## Erläuterungen



### Kraftstoffeffizienz

Die Kraftstoffeffizienzklasse der Reifen variiert in Abhängigkeit vom Rollwiderstand zwischen den folgenden Abstufungen:

- ▶ A sind die effizientesten Reifen und sparen Kraftstoff.
- ▶ E sind die am wenigsten effizienten Reifen und verbrauchen am meisten Kraftstoff.



### Nasshaftung

Die Nasshaftungsklasse informiert über die Bremseigenschaften bei nassen Witterungsbedingungen und reicht von:

- ▶ A (größte Sicherheit) bis
- ▶ E (geringste Sicherheit).

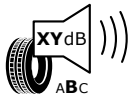

### Rollgeräusch

Das Rollgeräusch der Reifen bzw. der Außengeräuschpegel wird in Dezibel (dB) gemessen und anstelle von XY mit einer Zahl angegeben. Zusätzlich wird das Rollgeräusch dreistufig in A, B und C eingeteilt.



### Schneegriffigkeit

Mit diesem Zeichen gekennzeichnete Reifen sind für die Nutzung bei extremen Schneeverhältnissen geeignet.



### Eisgriffigkeit

Mit diesem Zeichen gekennzeichnete Reifen sind für Straßenoberflächen mit Eisschicht oder fester Schneedecke ausgelegt.

Eisreifen sind für Straßenoberflächen mit Eisschicht oder fester Schneedecke ausgelegt und sollten nur bei sehr schwierigen Witterungsverhältnissen (z. B. niedrigen Temperaturen) zum Einsatz kommen. Der Einsatz von Eisreifen bei weniger schwierigen Witterungsverhältnissen (z. B. Nässe oder wärmeren Temperaturen) kann, insbesondere im Hinblick auf Nasshaftung, Handhabung und Verschleiß, zu einer suboptimalen Leistung führen.

Weitere Hinweise:

Der Kraftstoffverbrauch kann durch umweltschonende Fahrweise erheblich reduziert werden. Zur Verbesserung der Kraftstoffeffizienz und der Nasshaftung ist der Reifendruck regelmäßig zu prüfen. Die Anhaltewege müssen immer beachtet werden.

Weitere Informationen finden Sie unter:

<https://www.audi.de/de/brand/de/neuwagen/eu-reifenlabel.html>

	Reifengröße	Kraftstoffeffizienzklasse	Nasshaftungsklasse	Klasse des externen Rollgeräusches in dB		Schneegriffigkeit	Eisgriffigkeit
<b>Sommerreifen</b>	225/55 R 18	B-A	B-A	72-68	B-A	nein	nein
	235/55 R 18	B	A	71	B	nein	nein
	235/50 R 19	B	A	72-71	B	nein	nein
	245/45 R 19	B	A	72-69	B-A	nein	nein
	245/45 R 20	C-B	A	72-71	B	nein	nein
	255/40 R 20	C-B	B-A	73-70	B-A	nein	nein
	245/40 R 21	C-B	A	72-70	B	nein	nein
<b>Winterreifen</b>	255/35 R 21	C	B-A	72-70	B-A	nein	nein
	225/60 R 17	C	B	72-68	B-A	ja	ja/nein
	225/55 R 18	C-B	B	72-68	B-A	ja	ja/nein
	235/55 R 18	C	B	72	B	ja	ja/nein
	245/45 R 19	C	B	72-69	B-A	ja	nein
245/45 R 20	C	C-B	72	B	ja	ja/nein	
<b>Ganzjahresreifen</b>	225/55 R 18	B	B	72-69	B-A	ja	nein

Hinweise:

Die gezielte Bestellung eines bestimmten Reifenfabrikats ist aus logistischen und produktionstechnischen Gründen nicht möglich.

Nähere Details zu den Reifenparametern erhalten Sie bei Ihrem Audi Partner.



# Abmessungen

## Audi A6 Limousine

Angaben in mm

Angaben der Abmessungen bei Fahrzeugleergewicht; Gepäckraumvolumen 530 l<sup>60</sup>

\* Maximaler Kopfraum. \*\* Breite Ellbogenraum. \*\*\* Breite Schulterraum.

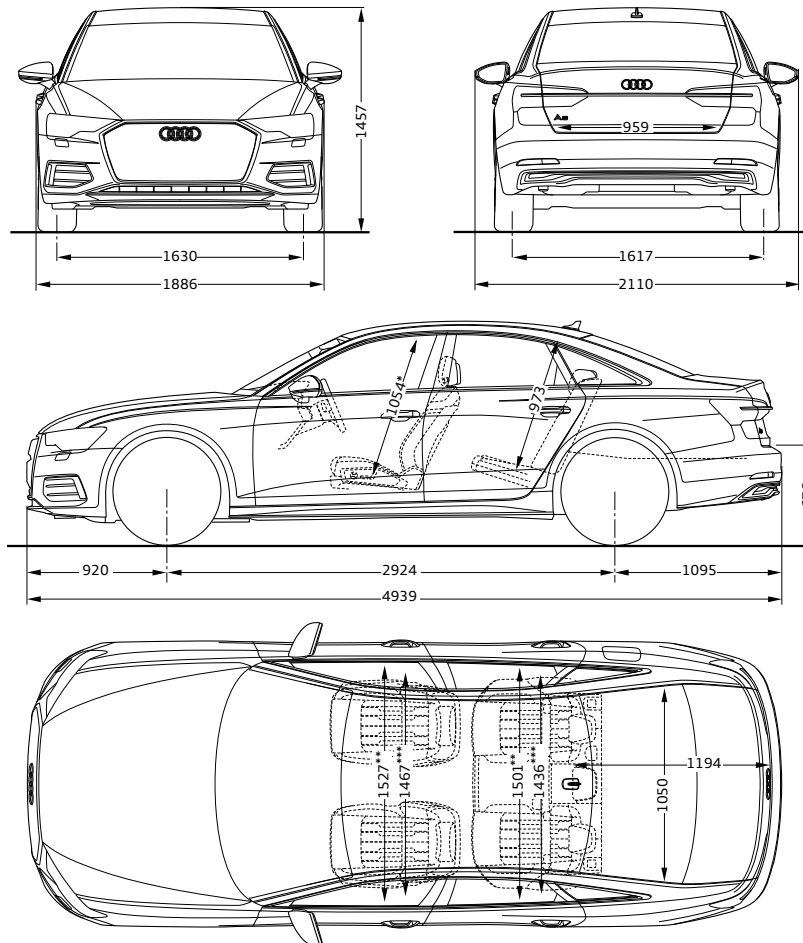

## Audi A6 Avant

Angaben in mm

Angaben der Abmessungen bei Fahrzeugleergewicht; Gepäckraumvolumen 565 l<sup>60</sup>.

\* Maximaler Kopfraum. \*\* Breite Ellbogenraum. \*\*\* Breite Schulterraum.

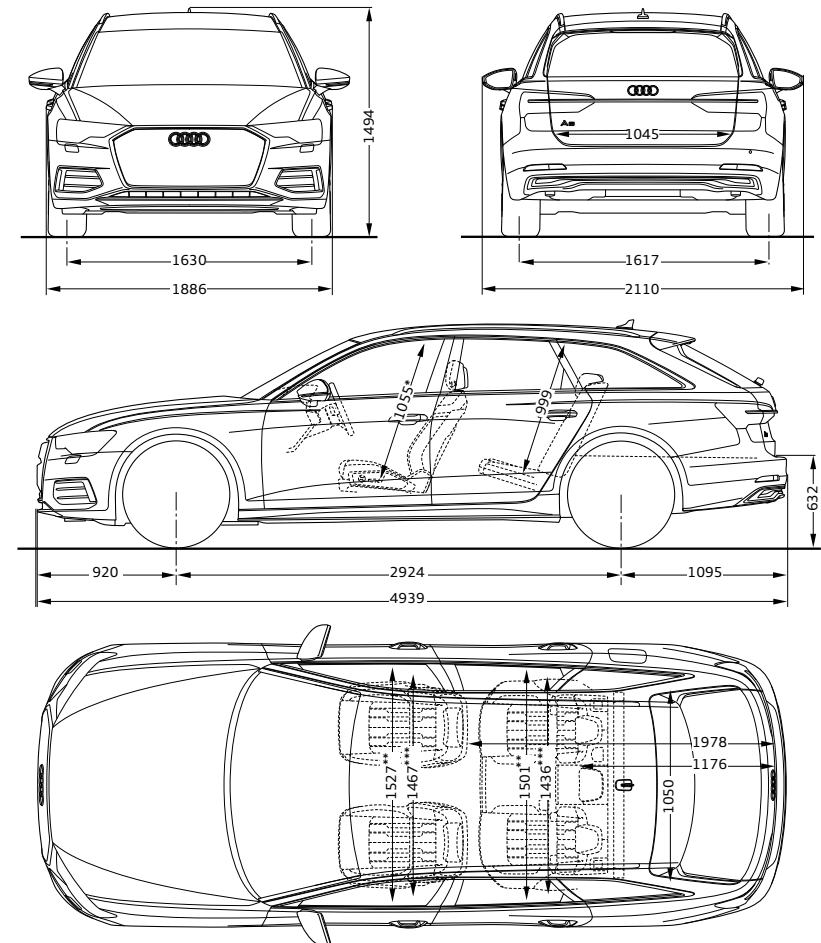

Erläuterungen zu den Fußnoten finden Sie ab Seite 138.

# Abmessungen

## Audi S6 Limousine

Angaben in mm

Angaben der Abmessungen bei Fahrzeugleergewicht; Gepäckraumvolumen 520 l<sup>60</sup>

\* Maximaler Kopfraum. \*\* Breite Ellbogenraum. \*\*\* Breite Schulterraum.

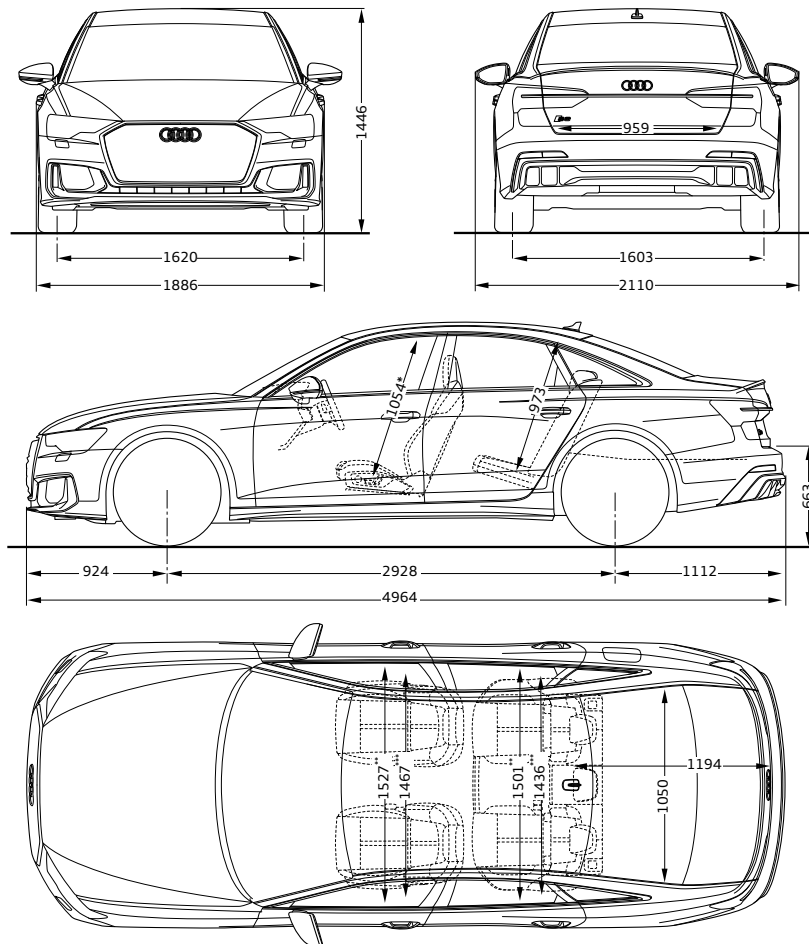

## Audi S6 Avant

Angaben in mm

Angaben der Abmessungen bei Fahrzeugleergewicht; Gepäckraumvolumen 550 l<sup>60</sup>

\* Maximaler Kopfraum. \*\* Breite Ellbogenraum. \*\*\* Breite Schulterraum.

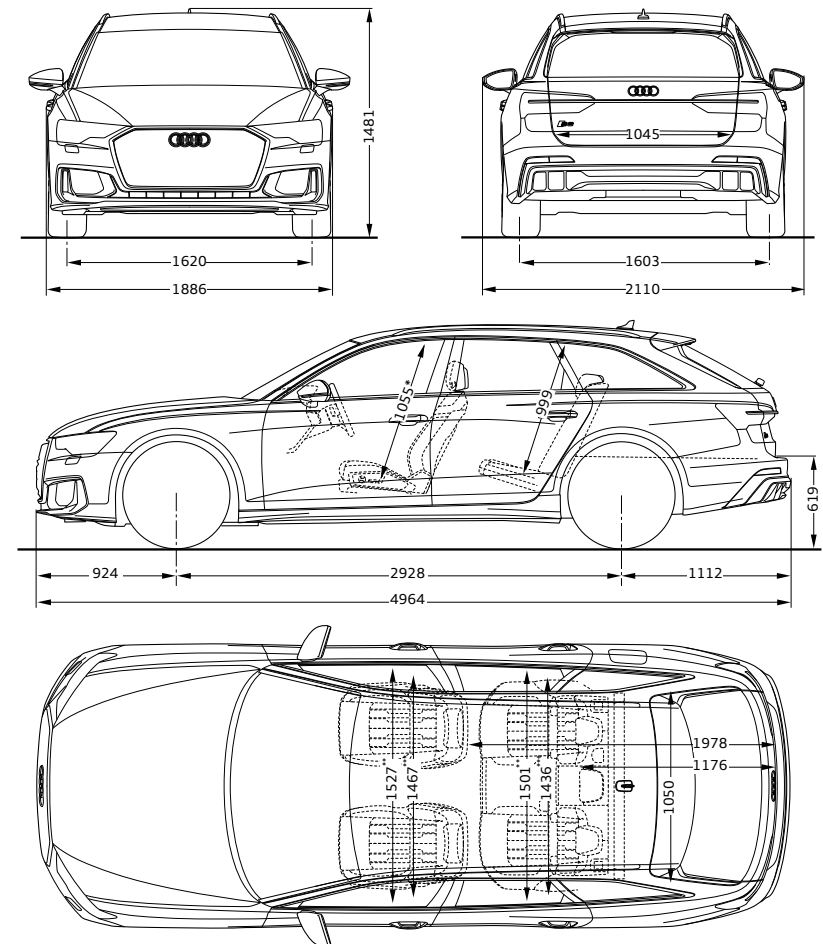

# Technische Daten

Modell		A6 35 TDI 120 kW (163 PS)		A6 40 TDI 150 kW (204 PS)	
	Hubraum in cm <sup>3</sup> (Zylinder)	1.968 (4)		1.968 (4)	
	Max. Leistung <sup>61</sup> in kW (PS) bei min <sup>-1</sup>	120 (163)/3.250–4.400		150 (204)/3.800–4.200	
	Max. Drehmoment in Nm bei min <sup>-1</sup>	370/1.750–3.000		400/1.750–3.250	
Kraftübertragung		Frontantrieb		Frontantrieb	
	Antriebsart	Frontantrieb		Frontantrieb	
	Getriebeart	S tronic 7-Gang		S tronic 7-Gang	
Gewicht/Volumen		A6 Limousine	A6 Avant	A6 Limousine	A6 Avant
	Leergewicht <sup>62</sup> in kg	1.715	1.780	1.715	1.780
	Zul. Dachlast/Stützlast in kg	90/95	100/95	90/95	100/95
	Zul. Anhängelast <sup>63</sup> in kg ungebremst	750	750	750	750
	bei 12 % Steigung	2.000	2.000	2.000	2.000
	Tankinhalt ca. in l	63	63	63	63
	Gepäckraumvolumen ca. in l	530	565	530	565
Fahrleistung		224		241	
	Höchstgeschwindigkeit in km/h	224		241	
	Beschleunigung 0–100 km/h in s	9,2		8,1	
	Beschleunigung 0–100 km/h in s	9,2		8,1	
Kraftstoffverbrauch (kombiniert) <sup>64</sup>		Diesel schwefelfrei <sup>65</sup>		Diesel schwefelfrei <sup>65</sup>	
	Kraftstoffart	Diesel schwefelfrei <sup>65</sup>		Diesel schwefelfrei <sup>65</sup>	
	l/100 km	5,9–5,1	6,1–5,3	6,0–5,2	6,2–5,4
CO <sub>2</sub> -Emissionen (kombiniert) <sup>64</sup>		155–133		157–135	
	g/km	155–133		157–135	
CO <sub>2</sub> -Klasse		E–D		F–D	
		E–D		F–D	
Emissionsnorm		Euro 6e		Euro 6e	
		Euro 6e		Euro 6e	

# Technische Daten

Modell		A6 40 TDI quattro 150 kW (204 PS)		A6 45 TDI quattro 180 kW (245 PS)		
	Hubraum in cm <sup>3</sup> (Zylinder)	1.968 (4)		2.967 (6)		
	Max. Leistung <sup>61</sup> in kW (PS) bei min <sup>-1</sup>	150 (204)/3.800–4.200		180 (245)/3.500–4.750		
	Max. Drehmoment in Nm bei min <sup>-1</sup>	400/1.750–3.250		500/1.500–3.250		
Kraftübertragung		quattro mit ultra-Technologie		quattro mit ultra-Technologie		
	Antriebsart	quattro mit ultra-Technologie		quattro mit ultra-Technologie		
	Getriebeart	S tronic 7-Gang		S tronic 7-Gang		
Gewicht/Volumen		A6 Limousine	A6 Avant	A6 Limousine	A6 Avant	
	Leergewicht <sup>62</sup> in kg	1.780	1.845	1.900	1.965	
	Zul. Dachlast/Stützlast in kg	90/95	100/95	90/95	100/95	
	Zul. Anhängelast <sup>63</sup> in kg ungebremst	750	750	750	750	
	bei 12 % Steigung	2.000	2.000	2.000	2.000	
	Tankinhalt ca. in l	63	63	63	63	
	Gepäckraumvolumen ca. in l	530	565	530	565	
Fahrleistung		Höchstgeschwindigkeit in km/h	246	241	250 <sup>66</sup>	250 <sup>66</sup>
	Beschleunigung 0–100 km/h in s	7,4	7,6	6,2	6,4	
Kraftstoffverbrauch (kombiniert) <sup>64</sup>		Diesel schwefelfrei <sup>65</sup>		Diesel schwefelfrei <sup>65</sup>		
	Kraftstoffart	Diesel schwefelfrei <sup>65</sup>		Diesel schwefelfrei <sup>65</sup>		
	l/100 km	6,2–5,4	6,4–5,6	6,9–6,1	7,1–6,4	
CO <sub>2</sub> -Emissionen (kombiniert) <sup>64</sup>		g/km		g/km		
	g/km	161–141	167–146	181–161	186–167	
CO <sub>2</sub> -Klasse		F–E	F–E	G–F	G–F	
Emissionsnorm		Euro 6e	Euro 6e	Euro 6e	Euro 6e	

<b>Modell</b>		<b>A6 50 TDI quattro 210 kW (286 PS)</b>		<b>A6 45 TFSI 195 kW (265 PS)</b>	
	Hubraum in cm <sup>3</sup> (Zylinder)	2.967 (6)		1.984 (4)	
	Max. Leistung <sup>61</sup> in kW (PS) bei min <sup>-1</sup>	210 (286)/3.500–4.000		195 (265)/5.250–6.500	
	Max. Drehmoment in Nm bei min <sup>-1</sup>	620/1.750–3.000		370/1.600–4.500	
<b>Kraftübertragung</b>		quattro mit selbstsperrendem Mittendifferenzial		Frontantrieb	
	Antriebsart				
	Getriebeart	tiptronic 8-stufig		S tronic 7-Gang	
<b>Gewicht/Volumen</b>		<b>A6 Limousine</b>	<b>A6 Avant</b>	<b>A6 Limousine</b>	<b>A6 Avant</b>
	Leergewicht <sup>62</sup> in kg	1.900	1.965	1.720	1.785
	Zul. Dachlast/Stützlast in kg	90/95	100/95	90/95	100/95
	Zul. Anhängelast <sup>63</sup> in kg ungebremst	750	750	750	750
	bei 12 % Steigung	2.000	2.000	2.000	2.000
	Tankinhalt ca. in l	63	63	63	63
	Gepäckraumvolumen ca. in l	530	565	530	565
<b>Fahrleistung</b>		Höchstgeschwindigkeit in km/h	250 <sup>66</sup>	250 <sup>66</sup>	250 <sup>66</sup>
	Beschleunigung 0–100 km/h in s	5,4	5,6	6,7	6,9
<b>Kraftstoffverbrauch (kombiniert)<sup>64</sup></b>		Diesel schwefelfrei <sup>65</sup>		Super schwefelfrei ROZ 95 <sup>67</sup>	
	Kraftstoffart				
	l/100 km	6,9–6,3	7,1–6,5	7,9–6,9	8,2–7,2
<b>CO<sub>2</sub>-Emissionen (kombiniert)<sup>64</sup></b>		g/km		g/km	
		182–165	187–170	180–157	187–164
<b>CO<sub>2</sub>-Klasse</b>		G-F	G-F	G-F	G-F
<b>Emissionsnorm</b>		Euro 6e	Euro 6e	Euro 6e	Euro 6e

# Technische Daten

Modell		A6 45 TFSI quattro 195 kW (265 PS)		A6 55 TFSI quattro 250 kW (340 PS)	
	Hubraum in cm <sup>3</sup> (Zylinder)	1.984 (4)		2.995 (6)	
	Max. Leistung <sup>61</sup> in kW (PS) bei min <sup>-1</sup>	195 (265)/5.250–6.500		250 (340)/5.200–6.400	
	Max. Drehmoment in Nm bei min <sup>-1</sup>	370/1.600–4.500		500/1.370–4.500	
Kraftübertragung		A6 45 TFSI quattro 195 kW (265 PS)		A6 55 TFSI quattro 250 kW (340 PS)	
	Antriebsart	quattro mit ultra-Technologie		quattro mit ultra-Technologie	
	Getriebeart	S tronic 7-Gang		S tronic 7-Gang	
Gewicht/Volumen		A6 Limousine	A6 Avant	A6 Limousine	A6 Avant
	Leergewicht <sup>62</sup> in kg	1.780	1.845	1.845	1.910
	Zul. Dachlast/Stützlast in kg	90/95	100/95	90/95	100/95
	Zul. Anhängelast <sup>63</sup> in kg ungebremst	750	750	750	750
	bei 12 % Steigung	2.000	2.000	2.000	2.000
	Tankinhalt ca. in l	63	63	63	63
	Gepäckraumvolumen ca. in l	530	565	530	565
Fahrleistung		A6 45 TFSI quattro 195 kW (265 PS)	A6 45 TFSI quattro 195 kW (265 PS)	A6 55 TFSI quattro 250 kW (340 PS)	A6 55 TFSI quattro 250 kW (340 PS)
	Höchstgeschwindigkeit in km/h	250 <sup>66</sup>	250 <sup>66</sup>	250 <sup>66</sup>	250 <sup>66</sup>
	Beschleunigung 0–100 km/h in s	6,0	6,2	4,9	5,3
Kraftstoffverbrauch (kombiniert) <sup>64</sup>		Super schwefelfrei ROZ 95 <sup>67</sup>		Super schwefelfrei ROZ 95 <sup>67</sup>	
	Kraftstoffart	Super schwefelfrei ROZ 95 <sup>67</sup>		Super schwefelfrei ROZ 95 <sup>67</sup>	
	l/100 km	8,2–7,3	8,5–7,6	9,1–8,0	9,4–8,3
CO <sub>2</sub> -Emissionen (kombiniert) <sup>64</sup>		Super schwefelfrei ROZ 95 <sup>67</sup>		Super schwefelfrei ROZ 95 <sup>67</sup>	
	g/km	186–166	193–172	206–182	213–189
CO <sub>2</sub> -Klasse		A6 45 TFSI quattro 195 kW (265 PS)	A6 45 TFSI quattro 195 kW (265 PS)	A6 55 TFSI quattro 250 kW (340 PS)	A6 55 TFSI quattro 250 kW (340 PS)
		G–F	G–F	G	G
Emissionsnorm		A6 45 TFSI quattro 195 kW (265 PS)	A6 45 TFSI quattro 195 kW (265 PS)	A6 55 TFSI quattro 250 kW (340 PS)	A6 55 TFSI quattro 250 kW (340 PS)
		Euro 6e	Euro 6e	Euro 6e	Euro 6e

<b>Modell</b>		<b>S6 TDI 253 kW (344 PS)</b>	
	Hubraum in cm <sup>3</sup> (Zylinder)	2.967 (6)	
	Max. Leistung <sup>61</sup> in kW (PS) bei min <sup>-1</sup>	253 (344)/3.850-4.000	
	Max. Drehmoment in Nm bei min <sup>-1</sup>	700/1.750-3.250	
<b>Kraftübertragung</b>			
	Antriebsart	quattro mit selbstsperrendem Mittendifferenzial	
	Getriebeart	tiptronic 8-stufig	
<b>Gewicht/Volumen</b>		<b>S6 Limousine</b>	<b>S6 Avant</b>
	Leergewicht <sup>62</sup> in kg	2.030	2.095
	Zul. Dachlast/Stützlast in kg	90/95	100/95
	Zul. Anhängelast <sup>63</sup> in kg ungebremst bei 12 % Steigung	750 2.100	750 2.100
	Tankinhalt ca. in l	73	73
	Gepäckraumvolumen ca. in l	520	550
<b>Fahrleistung</b>			
	Höchstgeschwindigkeit in km/h	250 <sup>66</sup>	250 <sup>66</sup>
	Beschleunigung 0-100 km/h in s	5,0	5,1
<b>Kraftstoffverbrauch (kombiniert)<sup>64</sup></b>		Diesel schwefelfrei <sup>65</sup>	
	Kraftstoffart		
	l/100 km	7,3-6,9	7,4-7,1
<b>CO<sub>2</sub>-Emissionen (kombiniert)<sup>64</sup></b>			
	g/km	191-182	195-186
<b>CO<sub>2</sub>-Klasse</b>		G	G
<b>Emissionsnorm</b>		Euro 6e	Euro 6e

# Technische Daten

Modell		A6 Limousine 50 TFSI e quattro 220 kW (299 PS)	A6 Limousine 55 TFSI e quattro 270 kW (367 PS)
	Hubraum in cm <sup>3</sup> (Zylinder)	1.984 (4)	1.984 (4)
	Max. Leistung <sup>61</sup> in kW (PS) bei min <sup>-1</sup>	Verbrennungsmotor: 195 (265) / 5.250-6.500 Systemleistung: 220 (299)	Verbrennungsmotor: 195 (265) / 5.250-6.500 Systemleistung: 270 (367)
	Max. Drehmoment in Nm bei min <sup>-1</sup>	Verbrennungsmotor: 370 / 1.600-4.500 Systemdrehmoment: 450	Verbrennungsmotor: 370 / 1.600-4.500 Systemdrehmoment: 500
<b>Kraftübertragung</b>	Antriebsart	quattro mit ultra-Technologie	quattro mit ultra-Technologie
	Getriebeart	S tronic 7-Gang	S tronic 7-Gang
<b>Gewicht/Volumen</b>	Leergewicht <sup>62</sup> in kg	2.085	2.085
	Zul. Dachlast/Stützlast in kg	90/95	90/95
	Zul. Anhängelast <sup>63</sup> in kg ungebremst/bei 12 % Steigung	750/2.000	750/2.000
	Tankinhalt ca. in l	52	52
	Gepäckraumvolumen ca. in l	360	360
<b>Fahrleistung</b>	Höchstgeschwindigkeit in km/h	250 <sup>66</sup>	250 <sup>66</sup>
	Beschleunigung 0-100 km/h in s	6,2	5,6
<b>Batterie</b>	Batterietyp	Lithium-Ionen	Lithium-Ionen
	Brutto-/Netto-Batteriekapazität in kWh	17,9/14,4	17,9/14,4
<b>Verbrauch</b>	Kraftstoffart	Super schwefelfrei ROZ 95 <sup>67</sup>	Super schwefelfrei ROZ 95 <sup>67</sup>
	anderer Energieträger	Strom	Strom
<b>Kraftstoffverbrauch<sup>64</sup></b>	gewichtet kombiniert in l/100 km	1,6-1,1	1,6-1,2
<b>Stromverbrauch<sup>64</sup></b>	gewichtet kombiniert in kWh/100 km	21,1-18,7	21,1-19,1
<b>CO<sub>2</sub>-Emissionen<sup>64</sup></b>	gewichtet kombiniert in g/km	36-24	35-27
<b>CO<sub>2</sub>-Klasse</b>	gewichtet kombiniert	B	B
<b>Kraftstoffverbrauch<sup>64</sup></b>	bei entladener Batterie in l/100 km (kombiniert)	8,2-7,1	8,2-7,3
<b>CO<sub>2</sub>-Klasse</b>	bei entladener Batterie	G-F	G-F
<b>elektr. Reichweite<sup>64</sup></b>	City (EAER) in km	65-75	65-69
	kombiniert (EAER) in km	62-73	62-69
<b>Emissionsnorm</b>		Euro 6e	Euro 6e



# Technische Daten

Modell		A6 Avant 50 TFSI e quattro 220 kW (299 PS)	A6 Avant 55 TFSI e quattro 270 kW (367 PS)
	Hubraum in cm <sup>3</sup> (Zylinder)	1.984 (4)	1.984 (4)
	Max. Leistung <sup>61</sup> in kW (PS) bei min <sup>-1</sup>	Verbrennungsmotor: 195 (265) / 5.250–6.500 Systemleistung: 220 (299)	Verbrennungsmotor: 195 (265) / 5.250–6.500 Systemleistung: 270 (367)
	Max. Drehmoment in Nm bei min <sup>-1</sup>	Verbrennungsmotor: 370 / 1.600–4.500 Systemdrehmoment: 450	Verbrennungsmotor: 370 / 1.600–4.500 Systemdrehmoment: 500
<b>Kraftübertragung</b>	Antriebsart	quattro mit ultra-Technologie	quattro mit ultra-Technologie
	Getriebeart	S tronic 7-Gang	S tronic 7-Gang
<b>Gewicht/Volumen</b>	Leergewicht <sup>62</sup> in kg	2.150	2.150
	Zul. Dachlast/Stützlast in kg	100/95	100/95
	Zul. Anhängelast <sup>63</sup> in kg ungebremst/bei 12 % Steigung	750/2.000	750/2.000
	Tankinhalt ca. in l	52	52
	Gepäckraumvolumen ca. in l	405	405
<b>Fahrleistung</b>	Höchstgeschwindigkeit in km/h	250 <sup>66</sup>	250 <sup>66</sup>
	Beschleunigung 0–100 km/h in s	6,3	5,7
<b>Batterie</b>	Batterietyp	Lithium-Ionen	Lithium-Ionen
	Brutto-/Netto-Batteriekapazität in kWh	17,9/14,4	17,9/14,4
<b>Verbrauch</b>	Kraftstoffart	Super schwefelfrei ROZ 95 <sup>67</sup>	Super schwefelfrei ROZ 95 <sup>67</sup>
	anderer Energieträger	Strom	Strom
<b>Kraftstoffverbrauch<sup>64</sup></b>	gewichtet kombiniert in l/100 km	1,7–1,4	1,6–1,4
<b>Stromverbrauch<sup>64</sup></b>	gewichtet kombiniert in kWh/100 km	21,5–20,0	21,5–20,2
<b>CO<sub>2</sub>-Emissionen<sup>64</sup></b>	gewichtet kombiniert in g/km	37–31	37–32
<b>CO<sub>2</sub>-Klasse</b>	gewichtet kombiniert	B	B
<b>Kraftstoffverbrauch<sup>64</sup></b>	bei entladener Batterie in l/100 km (kombiniert)	8,3–7,7	8,3–7,8
<b>CO<sub>2</sub>-Klasse</b>	bei entladener Batterie	G	G
<b>elektr. Reichweite<sup>64</sup></b>	City (EAER) in km	64–65	64
	kombiniert (EAER) in km	60–66	60–65
<b>Emissionsnorm</b>		Euro 6e	Euro 6e

# Erläuterungen

- <sup>1</sup> Unverbindliche Preisempfehlung des Herstellers, zzgl. Überführungs- und Zulassungskosten.
- <sup>2</sup> Bei der genannten Ausstattung handelt es sich um eine Sonderausstattung gegen Aufpreis.
- <sup>3</sup> Glanzgedrehte, glanzgefräste, polierte oder teilpolierte Räder dürfen nicht bei winterlichen Straßenverhältnissen eingesetzt werden. Die Felgenoberfläche besitzt herstellungsbedingt keinen ausreichenden Korrosionsschutz und kann durch Streusalz oder Ähnliches dauerhaft beschädigt werden.
- <sup>4</sup> Mikrofaser Dinamica ist ein Mikrofasermaterial, welches anteilig aus recycelten Polyesterfasern hergestellt wird.
- <sup>5</sup> Mikrofaser Dinamica Frequenz ist ein Mikrofasermaterial mit sportlicher Prägung, welches anteilig aus recycelten Polyesterfasern hergestellt wird.
- <sup>6</sup> Die Audi Neuwagen-Reifengarantie gilt nicht für folgende Kundengruppen: Taxi-Unternehmen (Ausnahme: Chauffeur-limousinen), Euromobil-Fahrzeuge, Autovermieter und Fahrzeuge, die auf die AUDI AG zugelassen sind.
- <sup>7</sup> Bitte beachten Sie: Die Systeme arbeiten nur innerhalb von Systemgrenzen und unterstützen beim Fahren. Die Verantwortlichkeit und notwendige Aufmerksamkeit im Straßenverkehr verbleiben bei der fahrenden Person.
- <sup>8</sup> Safelock wird nur über eine länderspezifische Codierung durch die Diebstahlwarnanlage aktiviert. Safelock allein ist keine Sonderausstattung und nicht durch den Kunden separat wählbar.
- <sup>9</sup> Rechtshinweise zu Audi connect Notruf & Service mit Audi connect Remote & Control (IW3) finden Sie auf Seite 119.
- <sup>10</sup> Informationen über kompatible Mobiltelefone (Voraussetzung u. a.: Android-Betriebssystem, NFC-Technologie und Secure Element im Smartphone integriert) erhalten Sie bei Ihrem Audi Partner oder unter [www.audi.de/bluetooth](http://www.audi.de/bluetooth).
- <sup>11</sup> Abhängig von länderspezifischer Verfügbarkeit.
- <sup>12</sup> Die aktuelle Kompatibilität des iOS-/Android-Betriebssystems finden Sie in der Beschreibung der myAudi App im jeweiligen App Store. Vorherige Registrierung unter [www.my.audi.com](http://www.my.audi.com) erforderlich.
- <sup>13</sup> Verifikation Ihres myAudi Accounts beim Audi Partner notwendig. Auf dem Smartphone muss zuvor die kostenlose myAudi App installiert werden.
- <sup>14</sup> Rechtliche Informationen und Nutzungshinweise finden Sie ab Seite 112.
- <sup>15</sup> Die Nutzung des Head-up Displays ist mit polarisierenden Sonnenbrillengläsern eingeschränkt.
- <sup>16</sup> Funktionsinhalte können je nach Länderverfügbarkeit und Fahrzeugkonfiguration abweichen.
- <sup>17</sup> Informationen über kompatible Mobiltelefone erhalten Sie bei Ihrem Audi Partner oder unter [www.audi.de/bluetooth](http://www.audi.de/bluetooth).
- <sup>18</sup> Navigationsdaten für unterstützte Länder auf integriertem SSD-Speicher verfügbar. Nähere Informationen erhalten Sie bei Ihrem Audi Partner.
- <sup>19</sup> Die ausgelieferte Kartenversion kann im halbjährlichen Rhythmus bis maximal 5 Jahre nach Produktionsende der verbauten Infotainment-Gerätegeneration kostenfrei aktualisiert werden. Die aktuellen Navigationsdaten werden auf der myAudi Plattform unter [www.my.audi.com](http://www.my.audi.com) zum Download bereitgestellt und können via USB-Speichermedium im Fahrzeug installiert werden. In Verbindung mit Audi connect können die Karten auch direkt im Fahrzeug heruntergeladen und monatlich aktualisiert werden. Darüber hinaus ist es möglich, die neuen Navigationsdaten bei einem Audi Partner installieren zu lassen, wobei zusätzliche Kosten entstehen können.
- <sup>20</sup> Verfügbar in ausgewählten Sprachen.
- <sup>21</sup> Empfang ist abhängig von digitaler Netzverfügbarkeit.
- <sup>22</sup> Inhalt und Umfang der Zusatzinformationen sind abhängig von Bereitstellung durch den jeweiligen Radiosender.
- <sup>23</sup> Das Smartphone muss folgende Voraussetzungen erfüllen:
  - ▶ Wir empfehlen ein USB-Kabel von Audi Original Zubehör.
  - ▶ Bei Apple-Geräten werden mindestens ein iPhone 5 sowie die aktuelle iOS-Version empfohlen.
  - ▶ Bei Android-Geräten sind mindestens ein Android-Smartphone mit Android 8.0 oder höher notwendig sowie eine installierte Android Auto App (auf Smartphones mit Android 10.0 oder höher bereits installiert). Bei der Installation der Android Auto App können zusätzliche Verbindungskosten laut Mobilfunktarif anfallen.
- <sup>24</sup> Audi hat keinen Einfluss darauf, welche Smartphone-Applikationen über das Smartphone-Interface angezeigt werden. Für die innerhalb der Applikationen angezeigten Inhalte und Funktionen sind die jeweiligen Anbieter verantwortlich.
- <sup>25</sup> Das Herstellen einer kabellosen Verbindung zwischen Ihrem Smartphone und dem Fahrzeug erfordert eine 5-GHz-

WLAN-Unterstützung im jeweiligen Verkaufsland des Fahrzeugs. Zusätzlich setzt die Nutzung der Wireless-Funktion das Ausstattungspaket Audi connect Notruf & Service mit Audi connect Remote & Control und/oder die Ausstattung MMI Navigation plus mit MMI touch voraus. Informationen über die Gegebenheiten in Ihrem Land erhalten Sie bei Ihrem Audi Partner.

Das Smartphone muss außerdem folgende Voraussetzungen erfüllen:

- ▶ Bei Apple-Geräten werden mindestens ein iPhone 5 sowie die aktuelle iOS-Version empfohlen. Dabei müssen WLAN, Bluetooth und Siri auf dem Smartphone eingeschaltet sein.
  - ▶ Bei Android-Geräten sind mindestens ein Android-Smartphone mit Android 9.0 oder höher notwendig sowie eine installierte Android Auto App (auf Smartphones mit Android 10.0 oder höher bereits installiert). Bei der Installation der Android Auto App können zusätzliche Verbindungskosten laut Mobilfunktarif anfallen.
- <sup>26</sup> Amazon, Alexa und alle zugehörigen Logos sind Marken oder eingetragene Marken von Amazon.com, Inc. oder eines damit verbundenen Unternehmens. Die Amazon Alexa-App ist ausschließlich in folgenden Ländern verfügbar: Deutschland, Österreich, Großbritannien, Irland, Frankreich, Spanien, Italien, USA, Kanada, Mexiko, Australien und Neuseeland. Für die Nutzung ist ein Amazon-Account notwendig. Die Verantwortung für die Funktionen und Inhalte von Amazon Alexa liegt bei Amazon. Bestimmte Alexa-Funktionen sind von Smarthome-Technologie abhängig. Die Systemsprache der MMI Navigation plus mit MMI touch response muss auf eine von der Amazon Alexa-Integration unterstützte Sprache eingestellt sein. Weitere Informationen zur Verfügbarkeit erhalten Sie bei Ihrem Audi Partner. Die Bereitstellung des Zugangs zu Amazon Alexa obliegt Amazon und kann maximal für 3 Jahre ab Fahrzeugkauf sichergestellt werden.
  - <sup>27</sup> Für die Buchung ist eine separate Anmeldung und Authentifikation auf der Seite von Cubic Telecom (<https://audi.cubictelcom.com>) notwendig. Hierfür kommt ein separater Vertrag zwischen Cubic und Ihnen zustande. Das Datenpaket ist begrenzt auf 1 Jahr Nutzungsdauer. Über die länderspezifische Verfügbarkeit informieren Sie sich bitte bei Ihrem Audi Partner oder auf <https://audi.cubictelcom.com>.
  - <sup>28</sup> In Gebieten mit unzureichendem GPS-Empfang oder außerhalb der Abdeckung des jeweiligen Mobilfunknetzes können einige Funktionen/Dienste keine Daten senden/empfangen und sind ggf. nicht oder nur eingeschränkt verfügbar. Bitte beachten Sie auch die Audi connect-Rechtshinweise auf Seite 119 für weitere Informationen.
  - <sup>29</sup> Übermittlung der im MMI eingestellten Sprache. Die Sprachenverfügbarkeit des Notrufs ist länderspezifisch.
  - <sup>30</sup> Vorherige Anmeldung und Aktivierung der Funktion unter [www.my.audi.com](http://www.my.audi.com) notwendig.
  - <sup>31</sup> Vorherige Registrierung und Verifizierung als Hauptnutzer\_in unter [www.my.audi.com](http://www.my.audi.com) erforderlich. Dieser Dienst verwendet personenbezogene Daten. Eine nicht bestimmungsgemäße Nutzung der Anschlussbuchse für das On-Board-Diagnoseprogramm kann Funktionsstörungen verursachen.
  - <sup>32</sup> Motorstart ohne Fahrzeugschlüssel nicht möglich.
  - <sup>33</sup> Nur in Verbindung mit der optionalen Diebstahlwarnanlage. Nur wenn Push-Mitteilungen auf dem Smartphone erlaubt worden sind, um Benachrichtigungen zu erhalten.
  - <sup>34</sup> Der Parkvorgang muss durch permanenten Druck auf die >>P-Taste im Fahrzeug aktiv gesteuert und der gesamte Parkvorgang dabei vollumfänglich überwacht werden.
  - <sup>35</sup> Funktionsverfügbarkeit und Funktionsinhalte können je nach Land und Fahrzeugkonfiguration abweichen.
  - <sup>36</sup> Das System hat einen rein informativen Charakter.
  - <sup>37</sup> Der Parkvorgang muss durch permanenten Druck auf die >>P-Taste im Fahrzeug oder auf der Bedienoberfläche der myAudi App auf dem Smartphone aktiv gesteuert und der gesamte Parkvorgang dabei vollumfänglich überwacht werden.
  - <sup>38</sup> Nur für europäische Märkte.
  - <sup>39</sup> Nur bei werkseitig verbauter Anhängervorrichtung.
  - <sup>40</sup> Gilt nur für Fußgänger\_innen und nicht für Wildtiere, die sich im Gefahrenbereich auf der Fahrbahn befinden. Das System arbeitet nur außerhalb beleuchteter Ortschaften und ab einer Geschwindigkeit von 60 km/h.
  - <sup>41</sup> Eingetragene Marke des Verbandes der Automobilindustrie e. V. (VDA).
  - <sup>42</sup> Audi empfiehlt für das Laden mit Wechselstrom, die Hochvoltbatterie an Industriesteckdosen, an Ladestationen oder

- an einer Wallbox zu laden. Dadurch wird eine höhere Effizienz und eine wesentlich geringere Ladedauer gegenüber dem Laden an einer Haushaltssteckdose erreicht. Mit dem mobilen e-tron Ladesystem kompakt soll das Fahrzeug im Regelbetrieb nicht an Haushaltssteckdosen geladen werden, wenn eine Lademöglichkeit an einer Industriesteckdose mit Wechselstrom (AC) oder einer öffentlichen AC- oder DC-Ladestation zur Verfügung steht. Die Ladeleistung ist abhängig von der Art des verwendeten Netzanschlusstekkers, der landesspezifischen Spannung und der Anzahl der zur Verfügung stehenden Phasen des Stromnetzes sowie von der kundenspezifischen Hausinstallation. Sie kann daher individuell geringer ausfallen.
- <sup>43</sup> Die Audi connect-Dienste müssen nach 3 Jahren kostenpflichtig verlängert werden. Funktionsumfänge können landesspezifischen Einschränkungen unterliegen. Audi connect Navigation & Infotainment ist nur in Verbindung mit einem freigeschalteten MMI Navigationssystem plus vollumfänglich nutzbar. Bitte beachten Sie auch die Audi connect-Rechtshinweise auf Seite 116 für weitere Informationen.
- <sup>44</sup> Dienst erfordert kostenpflichtiges Datenvolumen über einen Partner von Audi.
- <sup>45</sup> Google und das Google-Logo sind eingetragene Marken von Google Inc.
- <sup>46</sup> Voraussetzung: Mobiltelefon verfügt über Bluetooth-Profil MAP (Message Access Profile). Informationen über kompatible Mobiltelefone erhalten Sie bei Ihrem Audi Partner oder unter [www.audi.de/bluetooth](http://www.audi.de/bluetooth).
- <sup>47</sup> Ist in ausgewählten Städten verfügbar.
- <sup>48</sup> Ist für ausgewählte Straßenzüge verfügbar.
- <sup>49</sup> Die grundsätzliche Verfügbarkeit von Online Media Streaming ist länderabhängig. Zur Nutzung benötigen Sie in der Regel einen Account bei einem Media-Streaming-Dienst, wodurch zusätzliche Kosten entstehen können. Damit wir Ihnen den Dienst Online Media Streaming mit all seinen Funktionalitäten anbieten können, ist es ggf. erforderlich, dass wir Informationen (im Regelfall Updates) auf Ihrem Fahrzeug speichern.
- <sup>50</sup> Amazon, Alexa und alle zugehörigen Logos sind Marken oder eingetragene Marken von Amazon.com, Inc. oder eines damit verbundenen Unternehmens. Für die Nutzung ist ein Amazon-Account notwendig. Die Nutzung von Amazon Music kann weitere Kosten verursachen.
- <sup>51</sup> Für die Bearbeitung des Newsfeeds in myAudi wird ein myAudi Account benötigt.
- <sup>52</sup> Der Name „OpenAI“ und die Marke ChatGPT sind Eigentum von OpenAI.
- <sup>53</sup> Microsoft, Azure und ihre Logos sind eingetragene Markenzeichen der Microsoft Corporation in den Vereinigten Staaten von Amerika und/oder anderen Ländern.
- <sup>54</sup> Die Online Spracheingabe greift ab Juli 2024 für Deutsch und Englisch (GB) und im Verlaufe des Jahres 2024 für weitere Sprachen neben anderen Quellen auch auf GPT-3.5 zu. Die Verfügbarkeit der Integration von GPT-3.5 als zusätzliche Quelle für die Online Spracheingabe beschränkt sich auf folgende Märkte und Systemsprachen: europäische Länder mit Verfügbarkeit von Audi connect Navigation & Infotainment (IT3) (Deutsch, Englisch\_GB, Französisch, Italienisch, Spanisch) und USA/Kanada (Englisch\_US, Französisch\_CA). Informationen zu Audi connect erhalten Sie unter [www.audi.de/connect](http://www.audi.de/connect) oder bei Ihrem Audi Partner. Technologiebedingt kann bei KI-Systemen eine fehlerhafte Informationswiedergabe nicht vollständig ausgeschlossen werden. Konsultieren Sie bei fahrzeugbezogenen Fragen im Zweifelsfall immer das Bordbuch.
- <sup>55</sup> Die grundsätzliche Verfügbarkeit von Amazon Music ist länderabhängig. Für die Nutzung werden Datenvolumen und ein Account bei den entsprechenden Diensten benötigt. Die Anbieter behalten sich das Recht vor, den Dienst jederzeit abzuschalten.
- <sup>56</sup> Betrifft aktuell einige Audi e-tron Fahrzeuge in Europa: Prädiktionsmodell für Hochvolt-System und Battery Care.
- <sup>57</sup> Betrifft Rückrufaktionen und Servicemaßnahmen inklusive Software-Updates betroffener Fahrzeuge.
- <sup>58</sup> Versicherungsleistungen werden durch den Audi VersicherungService, Zweigniederlassung der Volkswagen Versicherungsdienst GmbH, Gifhorn Str. 57, 38112 Braunschweig, vermittelt und von der Volkswagen Autoversicherung AG, Gifhorn Str. 57, 38112 Braunschweig, als Risikoträger erbracht. Gültig für Privatkunden und gewerbliche Einzelabnehmer, die einen Pkw (ohne Vermietung) zulassen. In Kombination mit Leasing nur für Privatkunden erhältlich. Maßgeblich sind die Versicherungsbedingungen und Zusatzvereinbarungen der Volkswagen Autoversicherung AG.

- <sup>59</sup> Fahrerassistenzsysteme können bei Konzernfahrzeugen der Marken VW, VW Nutzfahrzeuge mit Pkw-Zulassung, Audi, SEAT, ŠKODA und CUPRA mit einer Erstzulassung ab 2017 als zusätzliches Tarifmerkmal den Versicherungsbeitrag der Kfz-Haftpflichtversicherung senken.
- <sup>60</sup> Das nutzbare Gepäckraumvolumen kann durch Sonderausstattungen eingeschränkt sein.
- <sup>61</sup> Der angegebene Wert wurde nach dem vorgeschriebenen Messverfahren (UN-R 85 in der gegenwärtig geltenden Fassung) ermittelt.
- <sup>62</sup> Fahrzeugleergewicht mit Fahrer\_in (75 kg) und Kraftstoffbehälter zu 90 % gefüllt, ermittelt nach der VO (EU) 1230/2012 in der gegenwärtig geltenden Fassung. Durch Sonderausstattungen können sich das Leergewicht und der Luftwiderstandsbeiwert des Fahrzeugs erhöhen, wodurch die mögliche Nutzlast bzw. Höchstgeschwindigkeit entsprechend verringert wird.
- <sup>63</sup> Mit zunehmender Höhe verringert sich zwangsläufig die Motorleistung. Ab 1.000 m über Meereshöhe und je weitere 1.000 m sind jeweils 10 % vom Gespanngewicht (zul. Anhängelast + zul. Gesamtgewicht des Zugfahrzeugs) abzuziehen. Gültiger Wert Anhängelast bei werkseitig verbauter Anhängervorrichtung. Bei gewerblicher Nutzung des Fahrzeugs mit Anhängervorrichtung benötigen Sie unter bestimmten Voraussetzungen ein EG-Kontrollgerät.
- <sup>64</sup> Die Angaben zu Kraftstoffverbrauch, Stromverbrauch, CO<sub>2</sub>-Emissionen und elektrischer Reichweite wurden nach dem gesetzlich vorgeschriebenen Messverfahren „Worldwide Harmonized Light Vehicles Test Procedure“ (WLTP) gemäß Verordnung (EG) 715/2007 ermittelt. Zusatzausstattungen und Zubehör (Anbauteile, Reifenformat usw.) können relevante Fahrzeugparameter wie z. B. Gewicht, Rollwiderstand und Aerodynamik verändern und neben Witterungs- und Verkehrsbedingungen sowie dem individuellen Fahrverhalten den Kraftstoffverbrauch, den Stromverbrauch, die CO<sub>2</sub>-Emissionen, die elektrische Reichweite und die Fahrleistungswerte eines Fahrzeugs beeinflussen. Weitere Informationen zu WLTP finden Sie unter [www.audi.de/wltp](http://www.audi.de/wltp).
- <sup>65</sup> Die Verwendung von Diesel schwefelfrei nach DIN EN 590 wird empfohlen. Wenn nicht verfügbar: Diesel nach DIN EN 590.
- <sup>66</sup> Abgeregelt.
- <sup>67</sup> Die Verwendung von unverbleitem Kraftstoff Super schwefelfrei ROZ 95 nach DIN EN 228 wird empfohlen. Wenn nicht verfügbar: unverbleiter Kraftstoff Normal schwefelfrei ROZ 91 nach DIN EN 228 mit geringer Leistungsminderung. Kraftstoffqualität bleifrei ROZ 95 mit einem maximalen Ethanolanteil von 10 % (E10) ist grundsätzlich verwendbar. Die Angaben zum Verbrauch beziehen sich auf den Betrieb mit Kraftstoff ROZ 95 nach 692/2008/EG.

Hinweis: Sonderausstattung ersetzt in der Regel die entsprechende Serienausstattung.

#### Rechtshinweis zu Audi Original Zubehör

Audi Original Zubehör ist ein optionales Angebot der AUDI AG gegen Aufpreis. Die Bestandteile sind nicht in die Ermittlung der Verbrauchs- und Emissionswerte des Fahrzeugs eingeflossen. Ein Anbau ist daher erst nach der Erstzulassung möglich.

**Audi** Vorsprung durch Technik



**AUDI AG**  
85045 Ingolstadt  
[www.audi.de](http://www.audi.de)  
Stand: 25. Januar 2025

Die Angaben zu Preisen, Lieferumfang, Kraftstoff-/Stromverbrauch, CO<sub>2</sub>-Emissionen, Leistung und zu sonstigen technischen Daten entsprechen den zum Zeitpunkt der Drucklegung vorhandenen Kenntnissen. Irrtümer, Druckfehler und Änderungen bleiben vorbehalten. Der jeweils aktuelle Datenstand kann unter [www.audi.de](http://www.audi.de) abgerufen werden. Nachdruck, auch auszugsweise, nur mit schriftlicher Genehmigung der AUDI AG.  
Alle Angaben basieren auf den Merkmalen des deutschen Marktes. Marktindividuell kann es zu Abweichungen kommen.